

THE COLLECTION 2024

blomus





## INTRODUCING BLOMUS

blomus is synonymous with intelligent, minimalist, and functional design for the contemporary home. Founded in 1961 and rooted in the German tradition of exceptional quality and highly skilled craftsmanship, the family-owned brand has built its success on the firm belief in honesty of materials, purity of shape and a passionate approach.

This has made blomus a leading provider of interior design and accessories made to last and be loved for generations to come.

## EINFÜHRUNG BLOMUS

blomus steht für durchdachtes, minimalistisches und funktionales Design für modernes Wohnen. Gegründet im Jahr 1961 und ganz der deutschen Tradition höchster Qualitäts- und Fertigungskompetenz verbunden, begründet sich der Erfolg der Marke des Familienunternehmens auf den Prinzipien des authentischen Materialeinsatzes, der puristischen Formensprache und der Überzeugung, alle Prozesse mit Leidenschaft anzugehen.

Dies macht blomus über Generationen hinweg zu einer der begehrtesten Marken des Interior Design.

## TABLE OF CONTENT

ABOUT BLOMUS		SUBJECT		PRODUCTS	
INTRODUCTION	P. 5	LIVING	P. 9	DINING	P. 99
DESIGNERS	P. 352	DINING	P. 45	LIVING	P. 157
CSR	P. 356	BATH	P. 61	CHRISTMAS	P. 225
CONTACT	P. 367	OUTDOOR	P. 71	BATH	P. 233
				OUTDOOR	P. 285
				PROMOTION	P. 341
				POS	P. 366

## LIVING IN THE REAL WORLD

With today's rapid and extraordinary advancements in artificial intelligence creating equal parts excitement and panic, it feels more important than ever to make our spaces as tactile and human as possible. This is where talented interior designers come to the fore – they help us not just appreciate the spaces we inhabit but physically interact with them. Nothing digital will ever compete with the perfect fluffiness of a loved sofa cushion, the way an old chair supports a tired back or how we smile when we see our favourite coffee mug every morning.

At blomus, we design for life – real life. We create furniture and design objects that marry form with function and that our customers will happily keep for years and years. After all, we need to nurture and respect our creativity and imagination; they're part of what makes us human. We could all benefit from getting away from phone and computer screens more often – finding inspiration in museums and galleries, browsing library stacks, spending time in nature just for the joy of it.

This spring, we're celebrating our outdoor spaces with several new products – a complete outdoor furniture range to transform any garden, terrace or patio into the perfect place to gather friends and family; stunning lamps to light up those lively summer parties; and even a series of outdoor rugs to soften your terrace – what a great place for a spot of morning yoga. We believe that our gardens are extensions of our homes, so we should make them just as luxurious and comfortable.

Welcome to the new season.

## LEBEN IN DER REALEN WELT

In der heutigen Zeit mit rasanten und außergewöhnlichen Fortschritten im Bereich der künstlichen Intelligenz, die gleichermaßen Begeisterung und Ängste hervorrufen, ist es wichtiger denn je, unsere Räume so greifbar und menschlich wie möglich zu gestalten. Hier rücken talentierte Designer in den Vordergrund – sie helfen uns, die Räume, in denen wir wohnen, nicht nur auf uns wirken zu lassen, sondern sie auch zu schätzen. Kein digitales Objekt wird es jemals mit der Gemütlichkeit eines Sofakissens aufnehmen oder wie wir morgens lächelnd zu unserer Lieblingskaffeetasse greifen.

Bei blomus entwerfen wir für das Leben – für das echte Leben. Wir gestalten Möbel und Designobjekte, die Form und Funktion vereinen und mit denen sich unsere Kunden über viele Jahre hinweg gerne umgeben. Schließlich müssen wir unsere Kreativität und Vorstellungskraft fördern und achten; sie sind Teil dessen, was uns zu Menschen macht. Wäre es für uns alle nicht von Vorteil, uns öfter von Telefon und Computerbildschirm zu lösen, uns in Museen und Galerien inspirieren zu lassen, in Bibliotheken stöbern oder uns einfach nur draußen an der Natur erfreuen?

In diesem Frühjahr feiern wir unsere Außenbereiche mit mehreren neuen Produkten – einer Kollektion von Outdoormöbeln, die jeden Garten, jede Terrasse und jeden Innenhof zum perfekten Ort für ein Treffen mit Freunden und Familie machen; atemberaubende Lampen, die muntere Sommerpartys ins richtige Licht rücken; sowie eine Reihe von Outdoor-Teppichen als weiche Unterlage auf Ihrer Terrasse – ein perfekter Ort für morgendliches Yoga. Wir sind der Meinung, dass unsere Gärten eine Erweiterung unseres Zuhauses sind, also sollten wir sie genauso luxuriös und komfortabel gestalten.

Willkommen in der neuen Saison.



SUBJECT

---

# LIVING ESSENTIALS

## DESIGNERS

## ANTON BJÖRSING

Swedish designer Anton Björsing (born 1983) graduated from Stenebyskolan and Carl Malmsten Furniture Studies in Stockholm in 2012. He also pursued interior and spatial design at London's Chelsea College of Art and Design.

In the years since his graduation, Björsing has forged close collaborations with several of Sweden's most celebrated product and furniture companies. Despite his initial grounding as a trained cabinetmaker, with a great understanding of wood's intrinsic qualities, his curiosity, knowledge of materials and willingness to embrace challenges have propelled him to explore a vast array of materials.

Björsing's design philosophy is firmly rooted in the Scandinavian tradition, although he simultaneously pushes the boundaries of convention to unearth new design possibilities. His aim is to craft products that resonate with people, seamlessly marrying form and function.

Der schwedische Designer Anton Björsing (geb. 1983) erhielt seine Ausbildung im Möbelhandwerk und -design an der Stenebyskolan und Carl Malmsten Furniture Studies in Stockholm, wo er 2012 seinen Abschluss machte. Zudem studierte er Innenarchitektur und Raumgestaltung an der Kunsthochschule Chelsea College of Art and Design in London.

In den Jahren seit seinem Abschluss hat Björsing eine enge Zusammenarbeit mit mehreren der bekanntesten schwedischen Waren- und Möbelhersteller aufgebaut. Trotz seiner ursprünglichen Ausbildung als gelernter Tischler mit großem Verständnis für die Eigenschaften von Holz, haben ihn seine Neugier, seine Fachkunde und seine Bereitschaft, sich Herausforderungen zu stellen, dazu bewegt, eine Vielzahl von Werkstoffen zu erforschen.

Björsings Philosophie des Designs ist fest in der skandinavischen Tradition verwurzelt, obwohl er gleichzeitig die Grenzen der Konventionen überschreitet, um neue Designmöglichkeiten ans Licht zu bringen. Sein Ziel ist die Schaffung von Produkten, die Menschen ansprechen und Form und Funktion nahtlos miteinander verbinden.



Sitta



LIVING ESSENTIALS

## UNDERSTATED ELEGANCE

The Sitta sofa and bench, masterfully crafted by Swedish designer Anton Björnsing in his debut for blomus, embody a traditionally rooted yet restrained and minimalistic design philosophy.

Fully upholstered with a classic, refined bouclé, the pieces exude a distinct softness that contrasts beautifully with their clean, straight lines.

Inspired by the seamless merging of function and aesthetics of the Scandinavian design tradition, the Sitta sofa and bench are versatile in nature, making them perfectly at home almost anywhere, from the cosy living room to the welcoming hallway, the chic walk-in-closet or even a well-furnished kitchen corner.

---

## UNAUFFÄLLIGE ELEGANZ

Das Sofa und die Sitzbank Sitta, die der schwedische Designer Anton Björnsing in seinem Debüt für blomus meisterhaft entworfen hat, verkörpern eine in der Tradition verwurzelte und dennoch zurückhaltende und minimalistische Design-Philosophie. Die Möbelstücke, die vollständig mit klassischem, raffiniertem Bouclé gepolstert sind, strahlen eine ungemeine Weichheit aus, die in schönem Kontrast zu ihren klaren, geraden Linien steht.

Sowohl das Sofa als auch die Sitzbank Sitta sind von der nahtlosen Verschmelzung von Funktion und Ästhetik der skandinavischen Designtradition inspiriert und wahre Vielseitigkeitskünstler. Sie passen in fast jede Umgebung, vom gemütlichen Wohnzimmer bis hin zum einladenden Flur, in einen schicken begehbaren Kleiderschrank oder sogar in eine gut eingerichtete Küchenecke.

## DESIGNERS

## SEBASTIAN HERKNER

German Sebastian Herkner (born 1981) pursued Product Design at HfG Offenbach University of Art and Design. During this time, he honed his flair for materials, colours and textures, with a growing focus on designing furniture and objects. A brief stint at Stella McCartney in London added to his experience.

In 2006, Herkner established a studio in his own name. Since then, he's created furniture, lighting and smaller pieces for global brands, as well as undertaking interior architecture projects and museum and exhibition design. His remarkable work has garnered numerous awards, including the IF Award, the Iconic Award and the Elle Deco International Design Award (EDIDA).

Herkner was the Guest of Honour at imm cologne 2016, where he shaped the exhibition 'Das Haus'. In 2019, Maison&Objet named him Designer of the Year, and in 2021 he clinched Milan's most prestigious design accolade, the EDIDA award for Best Designer of the Year. In 2022, he curated alongside luminaries like Robert Wilson, Judith Clarke, Michele de Lucchi and Naoto Fukasawa at Homo Faber, commissioned by the Michelangelo Foundation in Venice.

Sebastian Herkner (geb. 1981) aus Deutschland hat Produktdesign an der Hochschule für Gestaltung (HfG) Offenbach studiert. Während dieser Zeit hat er sein Gespür für Materialien, Farben und Texturen geschärft, wobei sein Schwerpunkt zunehmend auf der Gestaltung von Möbeln und Objekten lag. Seine Erfahrungen ergänzte er durch eine kurze Tätigkeit bei Stella McCartney in London.

2006 gründete er in Offenbach sein eigenes Designstudio. Seitdem entwirft er Möbel, Leuchten und kleinere Objekte für weltweite Marken, übernimmt aber auch Innenarchitekturprojekte und Designaufträge für Museen und Ausstellungen. Seine bemerkenswerten Werke sind bereits mit zahlreichen Preisen ausgezeichnet worden, unter anderem mit dem IF Award, dem Iconic Award und dem Elle Deco International Design Award (EDIDA).

Herkner war Ehrengast der imm cologne 2016, wo er die Ausstellung „Das Haus“ gestaltete. 2019 wurde er von Maison&Objet zum Designer des Jahres gekürt und erhielt 2021 Mailands angesehenste Designauszeichnung, den EDIDA Award für den besten Designer des Jahres. Im Jahr 2022 kuratierte er neben Koryphäen wie Robert Wilson, Judith Clarke, Michele de Lucchi und Naoto Fukasawa die Ausstellung „Homo Faber“, die von der Michelangelo-Stiftung in Venedig veranstaltet wurde.



Lua, Volos, Ondea, Iris, Koyoi





Volos





## ROCK SOLID

The new Volos ensemble of side tables and coffee tables is crafted from the finest solid travertine stone that comes in two natural colour variants. Designed by German Sebastian Herkner, the tables have either a rounded or a softly squared top that sits on four elegant oval legs, the shape of which adds an intriguing playfulness as it shifts subtly with each change in perspective.

The simplicity of the Volos tables reflects the unadorned beauty of the natural travertine. The name Volos not only is a nod to the town in Greece of the same name but also cleverly suggests the concept of volume, encapsulating the essence of this unique collection.

---

## STEINHART

Das neue Ensemble von Beistell- und Couchtischen mit dem Namen Volos wird kunstvoll aus feinstem, massivem Travertinstein in zwei natürlichen Farbvarianten gefertigt. Die Tische des deutschen

Designers Sebastian Herkner haben entweder eine runde oder eine leicht eckige Platte, die auf vier eleganten ovalen Beinen ruht. Ihre Form erweckt die Anmutung einer faszinierenden Verspieltheit, denn sie scheint sich aus unterschiedlichen Perspektiven immer wieder raffiniert zu verändern.

Die Schlichtheit der Volos-Tische spiegelt die pure Schönheit des natürlichen Travertins wider.

Der Name Volos ist nicht nur ein Hinweis auf die gleichnamige Stadt in Griechenland, sondern erweckt auch geschickt die Vorstellung von Volumen, welches das Wesen dieser einzigartigen Kollektion ausmacht.



Oru

## DESIGNER

## ROBIN SCHOLTYSIK

Originally trained as a carpenter, German designer Robin Scholtysik (born 1991) has an eye for construction and a natural curiosity when it comes to almost any raw material, and on top of this, he has that vital passion for experimenting and challenging conventions that makes a great designer. In 2017, Scholtysik finalised his studies in design at the Academy of Design in Münster, alongside his master's in carpentry. During his education, he focused mainly on furniture design and developed his now renowned appetite for experimenting with materials and various manufacturing processes.

Today, the multifaceted work of Robin Scholtysik includes furniture, interior design and brand experience design. A common denominator in everything he touches is an awareness of the interrelationship between craft techniques and industrial production, and his projects are marked by a strong consciousness of how people interact with space, environment and material culture. In his own words, 'Inspiration comes from life itself – even small observations and human gestures can give impulses for something new'.

Ursprünglich gelernter Schreiner hat der deutsche Designer Robin Scholtysik (geb. 1991) ein Auge für Konstruktionen und eine natürliche Neugier, wenn es um fast jedes Rohmaterial geht. Dazu kommt die unverzichtbare Leidenschaft für Experimente und das Hinterfragen von Konventionen, die einen großartigen Designer ausmacht. 2017 schloss Scholtysik sein Designstudium an der Akademie für Gestaltung in Münster ab, parallel zu seinem Meisterbrief im Schreinerhandwerk. Während seiner Ausbildung konzentrierte er sich in erster Linie auf Möbeldesign und entwickelte seine inzwischen bekannte Experimentierfreudigkeit mit Materialien und verschiedenen Herstellungsverfahren.

Heute umfasst die vielseitige Arbeit von Robin Scholtysik Möbel, Innenarchitektur und Markenerlebnis-Design. Ein gemeinsamer Nenner in all seinen Arbeiten ist das Bewusstsein für die Wechselbeziehung zwischen handwerklichen Techniken und industrieller Produktion, und seine Projekte sind geprägt von einem starken Bewusstsein dafür, wie Menschen mit Raum, Umwelt und materieller Kultur interagieren. In seinen eigenen Worten „Inspiration kommt aus dem Leben selbst – selbst kleine Beobachtungen und menschliche Gesten können Impulse für etwas Neues geben“.





### A BOX FOR EVERYTHING

Do you look around and see clutter everywhere? Need a more practical way to store your things? Then look no further than our new Redo storage boxes – they'll give you somewhere to organize all those odd items, and you'll feel like you suddenly have so much extra space.

With three size options available, you can choose the right Redo storage boxes to suit your needs, whether you're decluttering a desk or shelving unit or giving your children somewhere to keep their toys. Designed by Robin Scholtysik for blomus, the Redo boxes are crafted from 100% recycled paper pulp, so they're not only lightweight and stackable but also as good for the environment as they are for your sense of serenity and calm.

### EINE BOX FÜR ALLES

Entdecken Sie überall Unordnung, wenn Sie sich umsehen? Benötigen Sie eine praktischere Möglichkeit zur Aufbewahrung Ihrer Dinge? Dann suchen Sie nicht länger, denn unsere neuen Redo Aufbewahrungsboxen sind genau das Richtige! Sie schaffen Ordnung und vermitteln das Gefühl, mehr Platz zu gewinnen.

Sie können aus drei erhältlichen Größen die richtigen Redo Aufbewahrungsboxen für Ihre Bedürfnisse wählen, gleich ob Sie einen Schreibtisch oder ein Regal aufräumen oder Ihren Kindern Platz für ihre Spielsachen geben möchten. Die Redo Aufbewahrungsboxen wurden von Robin Scholtysik für blomus entworfen und sind aus 100 % recyceltem Zellstoff handwerklich gefertigt. Daher sind sie nicht nur leicht und stapelbar, sondern auch gut für die Umwelt und geben Ihnen ein Gefühl von Struktur und Ordnung.



Redo, Iris, Ceola, Drop, Kumi, Kuon

## DESIGN IT YOURSELF

Although conceived several decades earlier, the modular sofa truly went mainstream in the 1970s. This period heralded the dawn of open-plan living, and for this, any low-slung seating offered flexibility and a sensational new aesthetic. On top of this, the modular system afforded endless ways to customise your furniture to suit your taste.

Still in vogue now, the modular sofa has all the same qualities as in the 1970s heydays, and with its loungy look and noticeably relaxed appearance, it fits perfectly with today's home decor trends. With Tasi – designed by German design studio kaschkasch for blumus – you will get a contemporary version, with the freedom to create the exact combination of modules to suit your needs as well as your favourite space. With its low backrest and wide seat, Tasi is designed for cosy relaxation, and the eight different modules give you an infinite number of possible configurations to play with.

Tasi is available in an assortment of high-quality textiles by Danish company Kvadrat, as well as a special collection of upholsteries carefully curated by blumus for the furniture range.

## SELBST GESTALTEN

Obwohl das modulare Sofa bereits vor mehreren Jahrzehnten entwickelt wurde, setzte es sich erst in den 1970er Jahren durch. Diese Zeit läutete den Beginn des Wohnens in offenen Räumen ein, und dafür boten alle niedrigen Sitzmöbel Flexibilität und eine sensationelle neue Ästhetik. Darüber hinaus bot das modulare System endlose Möglichkeiten, um Ihre Möbel nach Ihrem Geschmack zu gestalten.

Das modulare Sofa ist nach wie vor *en vogue* und hat die gleichen Qualitäten wie in den 1970er Jahren. Mit seinem loungigen Look und seiner auffallend entspannten Ausstrahlung passt es perfekt zu den heutigen Wohntrends. Mit Tasi – für blumus vom deutschen Designstudio kaschkasch entworfen – erhalten Sie eine zeitgemäße Version, bei der Sie die Freiheit haben, die Module genauso zu kombinieren, wie es Ihren Bedürfnissen und Ihrem Lieblingsplatz entspricht. Mit seiner niedrigen Rückenlehne und der breiten Sitzfläche ist Tasi zum gemütlichen Entspannen gedacht, und die acht verschiedenen Module bieten Ihnen eine unbegrenzte Anzahl an möglichen Konfigurationen.

Tasi ist in einem Sortiment hochwertiger Textilien des dänischen Unternehmens Kvadrat erhältlich, sowie in einer speziellen Kollektion von Polstern, die von blumus sorgfältig für die Möbelserie zusammengestellt wurden.





TIMELESS ESSENTIALS RELAUNCHED

Ondea – a decorative bowl series that Nicolai Pierre Fuhrmann designed for blomus in 2007 – is all about understated refinement and longevity. For Fuhrmann, an object's being made to last is a mark of its quality. The elegant blomus classics in classic stainless steel were taken out of the permanent range in 2015, but are now relaunched in burned metal, and they feel just as relevant and contemporary as when they were first introduced almost two decades ago.

The strikingly simple Ondea bowls, with their beautifully curved silhouettes, are perfect for displaying fruits on the coffee table or kitchen worktop, but look just as good when treated purely as decorative pieces. Their essential nature elevates your interior while encouraging a more thoughtful way of purchasing and living with timeless items.

ZEITLOSE ESSENTIALS NEU VORGESTELLT

Bei Ondea – einer dekorativen Schalen-Serie, die Nicolai Pierre Fuhrmann 2007 für blomus entworfen hat – geht es um unauffällige Raffinesse und Langlebigkeit. Für Fuhrmann ist die Langlebigkeit eines Objekts ein Zeichen seiner Qualität. Die eleganten blomus-Klassiker aus klassischem Edelstahl wurden 2015 aus dem bestehenden Sortiment genommen, werden jetzt aber in der Farbe Burned Metal wieder neu aufgelegt und vermitteln ein ebenso aktuelles und zeitgemäßes Gefühl wie bei ihrer Einführung vor fast zwei Jahrzehnten.

Die eindrucksvoll schlichten Ondea-Schalen mit schön geschwungener Silhouette eignen sich perfekt zur Präsentation von Früchten auf dem Sofatisch oder der Küchenarbeitsplatte, sehen aber ebenso gut aus, wenn sie als reine Dekorationsstücke zur Geltung kommen. Ihr typischer Charakter wertet Ihre Einrichtung auf und regt dazu an, sich bewusster für zeitlose Dinge zu entscheiden und mit diesen zu leben.



## DESIGNER

## KAZUSHIGE MIYAKE

Japanese designer Kazushige Miyake (born 1973) graduated from the design department at Tama Art University in Tokyo and began his career as a product designer in Great Britain before returning to Japan in 1999. In 2005, he established his own design studio. Today, Miyake Design is synonymous with clean and functional products – from lounge chairs to suitcases – always with the discerning consumer in mind. In his design practice, Miyake favours the simple, the unembellished. He believes that every object has its own particular form; this form is not limited to the object's physical presence but includes its surrounding aura or atmosphere and its effect on those who use it.

Kazushige Miyake has received a number of prestigious design awards, including the iF Design Award, the Red Dot Design Award and the Good Design Award. He is currently a member of the review committees for both the Good Design Award and the iF Design Award.

Der japanische Designer Kazushige Miyake (geb. 1973) schloss sein Studium an der Fakultät für Design der Tama Art University in Tokio ab und begann seine Karriere als Produktdesigner in Großbritannien, bevor er 1999 nach Japan zurückkehrte. Im Jahr 2005 gründete er sein eigenes Designstudio. Heute steht Miyake Design für klare und funktionale Produkte – von Loungesesseln bis zu Koffern – stets mit dem Gedanken an den anspruchsvollen Verbraucher. In seiner Designpraxis bevorzugt Miyake das Einfache, das Schnörkellose. Er ist der Ansicht, dass jedes Objekt seine eigene besondere Form hat; diese Form beschränkt sich nicht auf die physische Präsenz des Objekts, sondern umfasst auch die es umgebende Aura oder Atmosphäre und seine Wirkung auf diejenigen, die es benutzen.

Kazushige Miyake wurde mit einer Reihe renommierter Designpreise ausgezeichnet, darunter der iF Design Award, der Red Dot Design Award und der Good Design Award. Derzeit ist er Mitglied der Bewertungskomitees für den Good Design Award und den iF Design Award.



Kuon, Oru, Iris, Koyoi, Boucla



#### HOME COMFORT

The Kuon furniture collection by Japanese designer Kazushige Miyake is disarmingly simple yet superbly refined at the same time. The small furniture series offers the right seat for every application. With or without backrest, small or large – this collection is all you need for decorating a small living room or creating a harmonious setting in the hall, guest house or lounge.

The furniture pieces are deliberately round and soft with smooth edges, and the intention of the designer was to convey a sense of security and comfort through the use of high, supportive backrests that you can almost hide behind when seated. Typically for the aesthetic of Kazushige Miyake, nothing has been left to chance, and the elegant, fully upholstered back of the sofa and chair ensures that both items look stunning wherever they are placed.

Kuon is available in different colored bouclé upholstery.

#### WOHNKOMFORT

Die Kuon-Möbelkollektion des japanischen Designers Kazushige Miyake ist entwandend einfach und doch zugleich äußerst raffiniert. Die Kleinmöbelserie bietet für jede Anwendung die passende Sitzgelegenheit. Ob mit oder ohne Rückenlehne, ob klein oder groß – diese Kollektion hat alles, was Sie brauchen, um ein kleines Wohnzimmer einzurichten oder ein harmonisches Ambiente im Flur, im Gästehaus oder in der Lounge zu schaffen.

Die Möbelstücke sind bewusst rund und weich, jedoch mit glatten Kanten. Die Absicht des Designers war es, durch die Verwendung hoher, stützender Rückenlehnen, hinter denen man sich beim Sitzen fast verstecken kann, ein Gefühl von Sicherheit und Komfort zu vermitteln. Typisch für die Ästhetik von Kazushige Miyake ist, dass nichts dem Zufall überlassen wurde. Die elegante, vollständig gepolsterte Rückenlehne des Sofas und des Sessels sorgt dafür, dass beide Möbelstücke an jedem Ort umwerfend aussehen.

Kuon ist in verschiedenfarbigem Bouclé-Polster erhältlich.





Kumi, Stella, Peasy, Tasi



Kuon, Ceola, Kumi, Volos, Uzu



Kumi, Ceola, Volos, Uzu

#### THE BEAUTY OF A JAPANESE GARDEN

Inspired by the dry, raked-gravel landscape gardens of Kyoto, Japanese Kazushige Miyake has designed this beautiful Uzu rug series for blomus. These gardens, known as Karesansui, feature meticulous raked patterns that mirror the elegant meanderings of a river, capturing the tranquility that water instils. Miyake has taken that essence and thoughtfully translated it into a design that blends straight lines and circles in a way that is ideally suited to modern interiors.

Crafted from 100% Ökotex certified viscose, Uzu combines the best qualities of cotton and silk. Its soft, skin-friendly texture makes it a wonderful choice for living rooms and bedrooms. Uzu is available in three sizes and three colours – taupe, beige and grey.

#### DIE SCHÖNHEIT EINES JAPANISCHEN GARTENS

Inspiziert von den Trockengärten mit geharktem Kies in Kyoto hat der Japaner Kazushige Miyake für blomus die wunderschöne Teppichserie Uzu entworfen. Als besondere Eigenschaft dieser Gärten, die als Karesansui bekannt sind, gelten die akribisch geharkten Muster, die den eleganten Windungen eines Flusses nachempfunden sind und die Ruhe einfangen, mit der das Wasser fließt. Miyake hat diese Strömung aufgegriffen und mit Bedacht in ein Design umgesetzt, das gerade Linien und Kreise in einer Weise miteinander verbindet, die ideal für moderne Innenräume geeignet ist.

Handgefertigt aus 100 % Ökotex-zertifizierter Viskose, vereint Uzu die besten Eigenschaften von Baumwolle und Seide. Mit seiner weichen, hautfreundlichen Struktur ist er eine wunderbare Wahl für Wohn- und Schlafräume. Uzu ist in drei Größen und drei Farben erhältlich – Beige, Taupe und Zinc.

## DESIGNER

## ANDREAS KOWALEWSKI

Berlin-born designer Andreas Kowalewski (born 1976) trained in carpentry before embarking on product design, and after attaining his degree in industrial design from the Folkwang University of the Arts in Essen, he worked for ten years at the renowned Philips Design in Amsterdam.

Today, the work of Andreas Kowalewski includes both product and furniture design as well as strategic design consulting. In 2017, he founded a studio in his own name and began working with well-known brands and manufacturers both in Germany and beyond, always with the aim of creating contemporary and meaningful products for everyday use by reducing complexity in both form and function. These collaborations have garnered several international design awards, and in 2021, Andreas Kowalewski was appointed visiting professor at the Burg Giebichenstein University of Art and Design, Germany.

This season, Andreas Kowalewski debuts for blomus with a series of practical storage items for both the home office and the living room, bedroom and bathroom.

Der in Berlin geborene Andreas Kowalewski (geb. 1976) hat eine Ausbildung zum Schreiner absolviert, bevor er sich dem Produktdesign widmete. Nach seinem Abschluss in Industriedesign an der Folkwang Universität der Künste in Essen arbeitete er zehn Jahren bei der renommierten Firma Philips Design in Amsterdam.

Heute umfasst die Arbeit von Andreas Kowalewski sowohl das Produkt- und Möbeldesign als auch die strategische Designberatung. 2017 gründete er ein eigenes Studio und begann die Zusammenarbeit mit namhaften Marken und Herstellern in Deutschland und im Ausland, immer mit dem Ziel, zeitgemäße und sinnvolle Produkte für den täglichen Gebrauch zu kreieren, indem er die Komplexität in Form und Funktion reduziert. Diese Kooperationen wurden mit mehreren internationalen Designpreisen ausgezeichnet und im Jahr 2021 wurde Andreas Kowalewski zum Gastprofessor an der Burg Giebichenstein Kunsthochschule Halle, Deutschland, ernannt.

In dieser Saison gibt Andreas Kowalewski sein Debüt bei blomus mit einer Reihe praktischer Aufbewahrungsartikel sowohl für das Home Office als auch für das Wohn-, Schlaf- und Badezimmer.





## KEEPING IT CLEAN

Say goodbye to the mess on your desk, table or shelf – and hello to a decorative way of organising everything from your pencils, letters and stationery, to your make-up and beauty accessories. The new Herba storage system, designed by German Andreas Kowalewski for blomus, comprises a set of multi-purpose containers that allows for endless personalised combinations, making it easy and convenient to neatly stow away all the little necessities of your daily life.

The eight different Herba containers are made from felt, giving their surfaces and corners a gently curved look thanks to the natural properties of the unique material. Different in size, the components of the collection fit perfectly inside each other, thereby forming a beautifully unified whole. The subtle colour differences between the interior and exterior add to their soft and inviting shapes, and the two unique colour combinations – a classic beige/soft white and a muted terracotta/sand – allow you to find just the right match for your interior.



## ORDNUNG HALTEN

Verabschieden Sie sich von der Unordnung auf Ihrem Schreibtisch, Tisch oder Regal – und begrüßen Sie eine dekorative Art, alles zu organisieren, von Ihren Stiften, Briefen und Schreibwaren bis hin zu Ihrem Make-up und Ihren Beauty-Accessoires. Das neue Herba-Aufbewahrungssystem, das vom deutschen Designer Andreas Kowalewski für blomus entworfen wurde, besteht aus einem Set von Mehrzweckbehältern, die unendlich viele individuelle Kombinationen ermöglichen. So lassen sich alle kleinen Dinge des täglichen Lebens einfach und bequem verstauen.

Die acht verschiedenen Herba-Behälter sind aus Filz und erhalten durch die natürlichen Eigenschaften des einzigartigen Materials sanft geschwungene Oberflächen und Ecken. Dank ihrer unterschiedlichen Größe passen die Bestandteile der Kollektion perfekt ineinander und bilden so ein wunderschönes Ganzes. Die feinen Farbunterschiede zwischen Innen- und Außenseite tragen zu ihren weichen und einladenden Formen bei, und die beiden einzigartigen Farbkombinationen – ein klassisches Beige /sanftes Weiß und ein gedämpftes Terrakotta /Sand – ermöglichen es Ihnen, genau die richtige Kombination für Ihre Einrichtung zu finden.

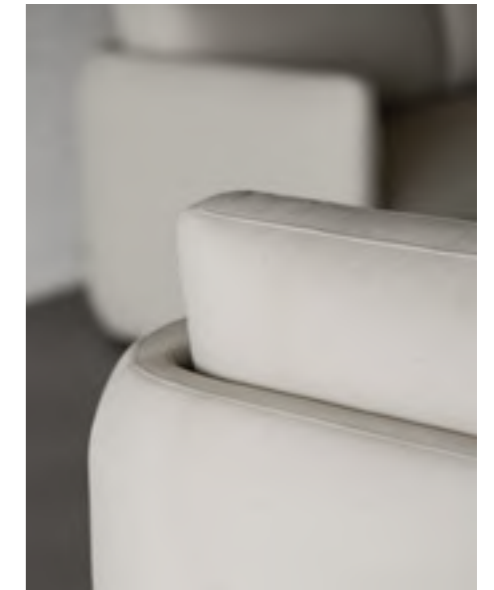

#### PLEASE TAKE A SEAT

When Florian Kallus and Sebastian Schneider, the duo behind German design studio kaschkasch, started out designing a new upholstered stand-alone sofa for blomus, their very first thought was to create an explicitly positive piece of furniture. Ideally, the sofa should be an open invitation to relax, and it should instantly remind you of long, lazy weekends or holidays with no particular purpose other than to de-stress. Now, the upshot of their creative endeavour has arrived: the Lua sofa.

A cosy and comfortable piece of modern furniture, Lua lays bare the designers' fondness for the soft and chubby, yet it still retains the clean and stringent aesthetic that has become the hallmark of blomus. The well-balanced contrast between a defined and precise outer shell and the softly curved back cushion and visibly comfortable seat gives this sofa its very own identity – and with the choice of either an elegant two-seater or a slightly more family-friendly three-seater, it provides a calming space for anyone and everyone.

Lua is available in a range of high-quality textiles by Danish company Kvadrat, as well as a special collection of upholsteries carefully curated by blomus for the new furniture range.

#### BITTE NEHMEN SIE PLATZ

Als Florian Kallus und Sebastian Schneider, das Duo hinter dem deutschen Designstudio kaschkasch, begannen, ein neues gepolstertes, freistehendes Sofa für blomus zu entwerfen, war ihr erster Gedanke, ein ausdrücklich positives Möbelstück zu schaffen. Das Sofa sollte idealerweise eine offene Einladung zum Entspannen sein und sofort an lange, erholsame Wochenenden oder Urlaube erinnern, die ausschließlich dem Zweck dienen, Stress abzubauen. Jetzt ist das Ergebnis ihrer kreativen Bemühungen da: das Lua-Sofa.

Lua ist ein gemütliches und bequemes modernes Möbelstück, das die Vorliebe der Designer für das Weiche und Gemütliche offenbart, aber dennoch die klare und konsequente Ästhetik beibehält, die zum Markenzeichen von blomus geworden ist. Der ausgewogene Kontrast zwischen einer definierten und präzisen Außenschale und dem sanft geschwungenen Rückenkissen und dem sichtbar bequemen Sitz verleiht diesem Sofa eine ganz eigene Identität – und dank der Wahl zwischen einem eleganten Zweisitzer und einem etwas familienfreundlicheren Dreisitzer bietet es für alle einen Ort der Entspannung.

Lua ist in einer Reihe hochwertiger Textilien des dänischen Unternehmens Kvadrat erhältlich sowie in einer speziellen Kollektion von Polstern, die von blomus sorgfältig für die neue Möbelserie zusammengestellt wurden.



Miro, Flow, Valoa, Oku, Eli

SUBJECT

---

## DINING ESSENTIALS



## JAPANESE TABLE ESSENTIALS

Japan has an exceptionally long and successful history of producing ceramics, and this proud heritage is visibly present in the new tableware series by blomus, named Kumi. Comprising a total of 18 matching pieces, the range includes traditional Japanese items, such as the small bowl and jug for soy sauce, as well as the characteristic tea mug with no handle, but there are of course also European classics such as the coffee- and espresso cup plus saucer – making Kumi as versatile as it is beautiful.

The exceptional softness of the ceramic items results from a special technique – so-called reactive glazing – which often causes small irregularities, giving each item its own unique personality.

True to the Japanese philosophy of wabi sabi, according to which beauty is found only in the imperfect, these pretty little marks are considered traits of personality rather than flaws. The same goes for the inevitable scratches and other marks of use that will appear over time on the delicately glazed surface as you enjoy the plates, bowls and other ceramic items and include them in your daily life.

Kumi, which takes its name from the Japanese word for eternal beauty, was created by the blomus design team. It is available in two colours: a soft, gentle Fungi and a dark, powerful Espresso-brown.

---

## ESSENZIELLE JAPANISCHE TISCHKUNST

Japan kann auf eine außergewöhnlich lange und erfolgreiche Geschichte in der Keramikherstellung zurückblicken, und dieses stolze Erbe ist in der neuen Geschirrschere von blomus, namens Kumi, sichtbar präsent. Das Sortiment umfasst insgesamt 18 passende Stücke, darunter traditionelle japanische Artikel wie die kleine Schale und Kanne für Sojasauce sowie die charakteristische Teetasse ohne Henkel, aber natürlich auch europäische Klassiker wie die Kaffee- und Espressotasse mit Untertasse – was Kumi ebenso vielseitig wie schön macht.

Die außergewöhnliche Zartheit der keramischen Gegenstände resultiert aus einer speziellen Technik – der sogenannten reaktiven Glasur –, die oft kleine Unregelmäßigkeiten hervorruft, die jedem Objekt seine einzigartige Persönlichkeit verleihen. Getreu der japanischen Philosophie des Wabi Sabi, nach der Schönheit nur im Unvollkommenen zu finden ist, werden diese hübschen kleinen Flecken eher als Persönlichkeitsmerkmale denn als Makel betrachtet. Das Gleiche gilt für die unvermeidlichen Kratzer und anderen Gebrauchsspuren, die mit der Zeit auf der zart glasierten Oberfläche entstehen, wenn Sie die Teller, Schalen und anderen Keramikgegenstände genießen und in Ihr tägliches Leben einbeziehen.

Kumi, das seinen Namen von dem japanischen Wort für ewige Schönheit hat, wurde vom blomus-Designteam kreiert. Kumi ist in zwei Farben erhältlich: einem weichen, sanften Fungi und einem dunklen, kräftigen Espresso-Braun.



DINING ESSENTIALS



## DESIGNER

## LUCA GALMARINI

For Italian designer Luca Galmarini (born 1981), the hustle and bustle of the modern world has never been a source of inspiration. Rather, he finds both pleasure and creative energy in the great outdoors, preferring to stay secluded from civilization and leading a simple life in his home, office and workshop tucked away in the Italian mountains. However, his intelligent and often imaginative and highly original take on product design has paved the way for collaborations with several international design brands, among them blomus.

Für den italienischen Designer Luca Galmarini (geb. 1981) war die Hektik der modernen Welt nie eine Quelle der Inspiration. Vielmehr findet er sowohl Vergnügen als auch kreative Energie in der freien Natur. Er zieht es vor, von der Zivilisation abgeschieden zu bleiben und ein einfaches Leben in seinem Haus, Büro und seiner Werkstatt zu führen – verborgen in den italienischen Bergen. Seine intelligente und oft einfallsreiche und höchst originelle Sicht auf das Produktdesign hat jedoch den Weg für die Zusammenarbeit mit mehreren internationalen Designmarken geebnet, darunter blomus.



Aves, Flow, Sablo, Oku, Gano



## YOUR DAILY HELPER

The humble kitchen brush has been transformed for blomus into a piece of modest yet essential design by Italian Luca Galmarini. Named Aves, this kitchen brush comes in four sizes so you can select the right tool whether you're cleaning freshly picked garden vegetables or tending to your hardworking pots and pans.

Crafted with care, the brush has a beech wood handle and natural fibre bristles. What's particularly clever about Galmarini's design is that the bristles come in two levels of hardness that are easily distinguishable by colour. So, whether you need a gentle touch or a bit more elbow grease, Aves has got you covered.

## IHR TÄGLICHER HELFER

Der italienische Designer Luca Galmarini hat für blomus die Küchenbürste aus ihrem einfachen Dasein geholt und in ein unverzichtbares Designobjekt verwandelt. Die Küchenbürste trägt den Namen Aves und ist in vier Größen erhältlich, so dass Sie immer die richtige zur Hand haben: zum Putzen von frisch geerntetem Gartengemüse oder zur Reinigung von Küchenhelfern wie Töpfen und Pfannen.

Die Bürste ist sorgfältig handwerklich gefertigt, hat einen Griff aus Buchenholz und Naturfaserborsten. Die besondere Raffinesse des Galmarini-Designs ist, dass die Borsten in zwei Härtegraden erhältlich sind, die sich farblich leicht unterscheiden lassen. Gleich, ob es um schonende Reinigung geht oder grober Schmutz entfernt werden muss – mit Aves haben Sie die passende Bürste zur Hand.

SABLO

The shapes are soft and inviting like pebbles in the palm of your hand, with pleasantly rounded edges and a slightly rough surface, in part glazed, bearing resemblance to water flowing over sand. Additionally, every item has its own unique personality due to subtle colour variations, which also gives Sablo a distinctly crafty feel and makes you treasure your plate, cup or bowl just a little more.



SABLO

Die Formen sind weich und einladend wie Kieselsteine in der Handfläche, mit angenehm abgerundeten Kanten und einer leicht rauen Oberfläche, die teilweise glasiert ist; als ob Wasser über Sand fließt. Darüber hinaus hat jeder Artikel durch subtile Farbabweichungen seine eigene Persönlichkeit. Dies verleiht Sablo ein ausgeprägtes handwerkliches Erscheinungsbild. Teller, Tassen oder Schalen werden daher umso mehr geschätzt.





## WOODWORK

One all-time kitchen classic is the cutting board, and re-inventing this seemingly rather mundane product for the home chef might seem a rather futile task for any designer. Nevertheless, that is exactly what German designer David Meier did for blomus, with his Zen series: cutting boards that double as trays with slim edges when turned upside down and have been named after the elegant and meticulously well-kept Japanese rock gardens.

The Japanese-inspired name seemed fitting on account of the pattern of the milled grooves in the boards, which serve the practical purpose of catching and containing those crumbs from your freshly cut bread which so often (irritatingly) end up littering your breakfast table or kitchen counter. The thoughtfully considered Zen boards in solid oak are a fresh and welcome take on multifunctional kitchen utensils – and when paired with the Kumi or Sablo tableware range, it will take your table decor to a whole new level of sophistication.

## HOLZ HANDWERK

Ein Küchenklassiker schlechthin ist das Schneidbrett, und dieses scheinbar eher banale Produkt neu zu erfinden, mag für jeden Designer eine ziemlich müßige Aufgabe sein. Trotzdem hat der deutsche Designer David Meier mit seiner Zen-Serie für blomus genau das getan: Schneidbretter, die umgedreht als Tablett mit schmalen Kanten dienen und nach den eleganten und akribisch gepflegten japanischen Steingärten benannt sind.

Der japanisch inspirierte Name schien aufgrund des Musters der gefrästen Rillen in den Brettern passend, die dem praktischen Zweck dienen, die Krümel Ihres frisch geschnittenen Brotes aufzufangen und festzuhalten, die so oft auf Ihrem Frühstückstisch oder auf der Küchentheke landen. Die durchdachten Zen-Boards aus massiver Eiche sind eine erfrischende und willkommene Interpretation multifunktionaler Küchenutensilien – und in Kombination mit der Geschirrserie Kumi oder Sablo heben sie Ihre Tischdekoration auf eine ganz neue Ebene der Raffinesse.



Iris, Kumi, Belo, Ro, Basic, Zen



Koyoi



#### A TOAST TO MODERN DESIGN

Kazushige Miyake's Koyoi collection of bold, transparent glass pieces for the home bar are a thoroughly modern reworking of traditional craftsmanship. Each piece is designed to embody the marriage between contrasts, with light, thin-glass bodies meeting compact, heavy bases. There is not one hint of colour to mar the natural luminosity of the glass – and this clarity allows the unique shapes truly to speak for themselves.

Named Koyoi – from the Japanese for this evening – the collection is a perfect way to welcome guests into your home. Five different glasses make up the set – including an elegant champagne coupe and a classically shaped Martini glass – and each comes wrapped in paper and placed in a luxurious box, as befits such an attractive design.

#### EIN TOAST AUF MODERNES DESIGN

Die Koyoi-Kollektion von Kazushige Miyake aus schwungvoll gestaltetem, transparentem Glas für die Hausbar ist eine durch und durch moderne Überarbeitung traditioneller Handwerkskunst. Jedes einzelne Stück verkörpert die Verbindung von Kontrasten: Leichte, dünne Glaskörper sitzen auf kompakten, schweren Sockeln. Kein Hauch von Farbe trübt die natürliche Leuchtkraft des Glases – und durch diese Klarheit können die einzigartigen Formen ganz für sich selbst sprechen.

Die Kollektion trägt den Namen Koyoi – japanisch für dieser Abend – und ist perfekt geeignet, um Gäste in Ihrem Zuhause willkommen zu heißen. Das Set besteht aus fünf verschiedenen Gläsern – darunter ein elegantes Champagnerglas und ein klassisch geformtes Martini-Glas – und wird, wie einem solch attraktiven Design angemessen, in zartem Seidenpapier gewickelt und in einer luxuriösen Verpackung ausgeliefert.



Oku, Kumi, Belo, Aves, Satomi, Gano

DINING ESSENTIALS



Oku

SUBJECT

---

BATH ESSENTIALS



#### A LITTLE EXTRA FOR YOUR HANDS

Our hands are our most important tools, they work tirelessly to serve us, so they deserve the ultimate love and care. Enter the Satomi range of hand soaps and lotions, designed for blomus to hydrate, nourish and soften. Satomi in Japanese signifies the fusion of intelligence and beauty; that is why you will also find dishwashing soap within the collection. Why should cleaning dishes be a mundane task when you can elevate it to a luxurious, truly mindful experience?

The hand lotion and liquid hand soap come in three distinct fragrances – Fuji Tea, Modern Lemon and Fresh Laundry – that are fresh and instantly appealing. The dishwashing soap has a Clean Cucumber scent that is refreshingly straightforward. All Satomi products are vegan, formulated using the highest-quality ingredients and presented in meticulously designed packaging that harmonises with other blomus product collections for the bathroom and kitchen. The containers are refillable, too, reflecting blomus' commitment to a less wasteful lifestyle.



#### ETWAS BESONDERES FÜR IHRE HÄNDE

Unsere Hände sind unsere wichtigsten Werkzeuge. Sie arbeiten unermüdlich für uns und verdienen daher äußerste Zuwendung und Pflege. Entdecken Sie die Welt der Satomi-Handseifen und -Lotionen, die für blomus kreiert wurden, um Ihre Hände mit Feuchtigkeit zu versorgen und sanft zu pflegen. Im Japanischen bedeutet Satomi die Verschmelzung von Intelligenz und Schönheit – daher finden Sie in der Kollektion auch Geschirrspülmittel. Warum sollte der Abwasch eine banale Sache sein, wenn man ihn zu einem pflegenden Genusserlebnis machen kann?

Die Handlotion und die flüssige Handseife sind in drei verschiedenen Duftnoten erhältlich – Fuji Tea, Modern Lemon und Fresh Laundry –, die Frische verbreiten und Ihnen sofort gefallen werden. Der Duft frischer Gurke in der Geschirrspüleife ist von belebender Leichtigkeit geprägt. Alle Produkte von Satomi werden aus hochwertigen Inhaltsstoffen hergestellt, sind vegan und in dekorativ anmutenden Pumpspendern angeboten, die harmonisch zu den blomus-Produktkollektionen für Bad und Küche passen. Die Flaschen sind nachfüllbar und unterstreichen das Engagement von blomus für ein Leben mit weniger Abfall.





Satomi, Oku, Frino, Twin

BATH ESSENTIALS



Modo, Satomi



## EVERYDAY SOFTNESS

You can tell a lot about a home from its bathroom: its attitude to cleanliness, its style, its priorities and level of ambition. For one tiny room, the bathroom can reveal an awful lot, and a great place to start is the towels. That's why the extensive blomus towel collection just got a new addition – a heavy and luxurious terry-woven towel with an unexpected decorative detail: fringes! Owing to this clever design feature, the new collection, named Frino, seems like the obvious choice for any bathroom with hotel aspirations – the kind of warm and welcoming space that will make every day begin and end with some indulgent self-pampering.

Just like all blomus towels, Frino has been designed with a double focus on both absorbency and softness. The heavy GOTS-certified cotton comes in seven different colours so you can find the perfect match with your other bathroom accessories, and to cater for every need, the Frino collection consists of both a convenient hand towel, a lush bath towel and, last but not least, a practical guest towel.

## ALLTÄGLICHE SANFTHEIT

Das Badezimmer verrät viel über ein Zuhause: die Einstellung zur Sauberkeit, den Stil, die Prioritäten und die Ambitionen. In einem kleinen Raum wie dem Badezimmer kann man sehr viel entdecken, und ein guter Anfang sind die Handtücher. Deshalb hat die umfangreiche blomus-Handtuchkollektion gerade Zuwachs bekommen – ein schweres und luxuriöses Frotteehandtuch mit einem unerwarteten dekorativen Detail: Fransen! Dank dieses cleveren Designmerkmals scheint die neue Kollektion, namens Frino, die offensichtliche Wahl für jedes Badezimmer mit Hotelambitionen zu sein – die Art von warmem und einladendem Raum, in dem jeder Tag mit etwas Verwöhnung beginnt und endet.

Wie alle blomus-Handtücher wurde auch Frino mit einem doppelten Fokus auf Saugfähigkeit und Weichheit entwickelt. Die schwere, GOTS-zertifizierte Baumwolle ist in sieben verschiedenen Farben erhältlich, so dass Sie die perfekte Kombination mit Ihren anderen Badaccessoires finden können. Um allen Bedürfnissen gerecht zu werden, besteht die Frino-Kollektion sowohl aus einem bequemen Handtuch, einem üppigen Badetuch und nicht zuletzt einem praktischen Gästehandtuch.

Frino, Riva





Valoa



AN AROMATIC JOURNEY THROUGH THE YEAR

The new Valoa scented candle collection offers four distinct variants that help you welcome the essence of each season into your home. Celebrate spring with the fragrance of ylang ylang delicately intertwined with rose and balsamic notes. Then find the headiness of summer in Valoa's neroli scented candle that offers a sweet, fresh and delightfully soft fragrance. Autumn brings the calming, woody aroma of bergamot woven with a tapestry of musk, sandalwood and tonka. Finally, the new series of unique scents balance eucalyptus and citrus notes with a hint of cinnamon to transport us to a winter wonderland amid the cherished warmth of Christmas.

All Valoa candles are made from soy wax, set in an elegant refillable glass votive and packed in a decorative giftbox.

EINE AROMATISCHE REISE DURCH DAS JAHR

Die neue Duftkerzen-Kollektion Valoa besteht aus vier verschiedenen Variationen, mit denen Sie den Duft der Jahreszeiten in Ihr Zuhause holen können. Erleben Sie den Frühling mit dem Duft von Ylang-Ylang, der sich zart mit einem Hauch von Rose mischt. Die Valoa-Duftkerze Neroli verströmt einen süßen, frischen und lieblichen Duft und bringt den Rausch des Sommers ins Haus. Mit dem Herbst kommt das beruhigende, holzige Aroma der Bergamotte, verbunden mit einem Duft aus Moschus, Sandelholz und Tonka. Lassen Sie sich von der neuen Komposition einzigartig ausgewogener Düfte mit Eukalyptus- und Zitrusnoten und einem Hauch von Zimt in ein Winterwunderland und in die ersehnte Geborgenheit der Weihnachtszeit entführen.

Alle Valoa-Kerzen, die in einem eleganten nachfüllbaren Glas erhältlich sind, werden aus Sojawachs hergestellt und sind in einer dekorativen Geschenkbox verpackt.

SUBJECT

---

## OUTDOOR ESSENTIALS



Yua, Yua Wire, Sablo, Belo, Peasy

## OUTDOOR ESSENTIALS



### LET'S GO OUTSIDE

All winter we dream of that moment when we can open the windows and doors and let in the crisp summer breeze. When fruit and vegetables taste of sunshine and love, and the sky is blue all day long. When lazy hot days at the beach await us and life, in general, moves outside with dinners in the garden, drinks by the pool and picnics in the park, all longed-for social staples.

When summer arrives, so does the need to create that perfect setting for gathering with your friends and family. Sprucing up your space – whether it is a balcony, patio, rooftop or garden – is essential for creating that cosy atmosphere we have been yearning for all winter long. With this in mind, we are delighted to present the perfect selection of the best outdoor furniture, lighting and accessories to transform your garden, balcony or outdoor space into the ultimate summer sanctuary – now and for many summers to come.

### LET'S GO OUTSIDE

Den ganzen Winter träumen wir von diesem Moment, in dem wir die Fenster und Türen öffnen und die frische Sommerbrise hereinlassen können. Wenn Früchte und Pflanzen nach Sonne und Liebe duften und der Himmel den ganzen Tag blau ist. Wenn uns entspannende Tage am Strand erwarten und sich das ersehnte soziale Leben mit Essen im Park, Getränken am Pool oder einem Picknick im Park endlich wieder nach draußen bewegt.

Wenn der Sommer kommt, ist es auch notwendig, den perfekten Rahmen für ein Treffen mit Freunden und Familie zu schaffen. Die Verwandlung Ihres Gartens – ob Balkon, Terrasse oder Dachgarten – ist unerlässlich, um die gemütliche Atmosphäre zu schaffen, nach der wir uns den ganzen Winter gesehnt haben. In diesem Sinne freuen wir uns, Ihnen die perfekte Auswahl der besten Outdoor-Möbel, -Beleuchtungen und -Accessoires präsentieren zu können, um Ihren Garten, Balkon oder Außenbereich in ein ultimatives Sommerrefugium zu verwandeln – jetzt und für viele Sommer.



Belo, Easy, Peasy





## DESIGNERS

## KASCHKASCH

The German design studio kaschkasch was established in 2011 by Florian Kallus (born 1983) and Sebastian Schneider (born 1985). Since then, the two designers have been a strong voice on the international design scene.

The duo works within the creative fields of art direction, furniture and lighting design, servicing a number of international brands. Kaschkasch is primarily known for simple yet refined designs, and for Florian Kallus and Sebastian Schneider's continuous exploration of the interplay between functionality and beauty.

Das deutsche Designbüro kaschkasch wurde 2011 von Florian Kallus (geb. 1983) und Sebastian Schneider (geb. 1985) gegründet. Seitdem haben die beiden Designer einen sehr guten Ruf in der internationalen Design-Szene.

Das Duo arbeitet in den kreativen Bereichen der Art Direction, des Möbel- und Leuchtendesigns und betreut eine Reihe internationaler Marken. Kaschkasch ist in erster Linie bekannt für schlichtes aber ausgefallenes Design sowie die kontinuierliche Erforschung des Zusammenspiels zwischen Funktionalität und Schönheit.



## THE GREAT OUTDOORS

Today, outdoor spaces – balconies, roof terraces and gardens alike – are being graced with the same attention as our indoor rooms. To celebrate this, Florian Kallus and Sebastian Schneider, of German kaschkasch, have designed a complete garden furniture collection comprising a dining table and two smaller café tables, with chairs to match, plus lounge chairs and lower tables to sit beside them, and even a bench. Called Yua, the range is characterised by delicately curved flat surfaces built around structural tubes, and effortlessly marries functionality with elegant style.

The variety of pieces available within the Yua collection means you can curate your outdoor space to suit your own needs. If alfresco dining is your passion, the range includes a large dining table and a choice of round or rectangular bistro tables. Available in two shades – Silk Grey and Granite Grey – the matching chairs come in flat steel (Yua) and wired (Yua Wire) variants and can easily be stacked and combined and used with cushions designed to fit the seats perfectly. Choose to have them with or without armrests, or why not opt for some of each? Included in the Yua range are also loungers – also available in either flat steel (Yua) or wire (Yua Wire) variations – and, to go with them, lower tables – perfect for resting that after-dinner coffee.

Yua – which means connectedness in Japanese – is part of a larger assortment of outdoor furniture by German kaschkasch for blomus which also includes outdoor daybeds, tables and lighting.

## DIE FREIE NATUR

Heutzutage widmen wir dem Außenbereich – sei es der Balkon, die Dachterrasse oder der Garten – die gleiche Aufmerksamkeit wie unseren Innenräumen. Aus diesem Grund haben Florian Kallus und Sebastian Schneider vom deutschen Designstudio kaschkasch eine Kollektion von Outdoormöbeln entwickelt. Diese besteht aus einem Esstisch und zwei kleineren Bistrotischen mit passenden Stühlen. Abgerundet wird die Serie durch niedrigere Loungetische mit dazu passenden Loungesesseln und einem Loungesofa. Die Kollektion trägt den Namen Yua und ist sowohl in Flachstahl als auch mit filigranen Metallstreben erhältlich. Yua verbindet Funktionalität mit elegantem Stil.

Die Vielfalt innerhalb der Yua-Kollektion ermöglicht es Ihnen, Ihren Außenbereich ganz nach Ihren eigenen Wünschen zu gestalten. Essen Sie gerne im Freien? Dann bietet Yua Ihnen einen großen Esstisch sowie eine Auswahl an runden oder rechteckigen Bistrotischen. Diese sind in zwei Farbtönen erhältlich – Silk Gray und Granite Gray. Die passenden Stühle sind mit oder ohne Armlehne erhältlich und lassen sich leicht stapeln und kombinieren. Die perfekt auf die Stühle abgestimmten Sitzkissen bieten zusätzlichen Sitzkomfort.

Yua bedeutet auf Japanisch Verbundenheit und ist Teil einer umfangreichen Auswahl von Outdoor-Möbeln, die von dem deutschen Designerduo kaschkasch für blomus entworfen wurden. Das Sortiment umfasst außerdem Day Beds, Tische und Leuchten.











Stay, Oku, Farol, Kiva

## OUTDOOR ESSENTIALS



### PLEASE STAY A LITTLE LONGER

Stay, the highly successful outdoor range by German design duo kaschkasch, is made from a high-quality weather-resistant textile that does not fade when exposed to sunlight and is easy to maintain.

The modern, minimal design allows for personalization when you add pillows and throws of your choice, and the lightweight materials make the furniture easy to move around to create the ideal outdoor setting on your terrace or in your garden or patio.

### ETWAS LÄNGER RELAXEN

Stay, das äußerst erfolgreiche Outdoor-Sortiment des deutschen Designduos kaschkasch besteht aus einem hochwertigen wetterfesten Textil, das bei Sonneneinstrahlung nicht verblasst und pflegeleicht ist.

Mit Kissen und Überwürfen können Sie dem modernen, minimalistischen Design Ihren persönlichen Touch verleihen. Die leichten Materialien vereinfachen das Bewegen der Möbel, sodass Sie sich ein ideales Outdoor-Ambiente auf Ihrer Terrasse, in Ihrem Garten oder in Ihrem Innenhof schaffen können.



## LET'S TAKE IT OUTSIDE

Your garden is an extension of your home, so it should give you the same feeling of luxury and comfort. With this in mind, blomus has added to its Rope lamp collection two matching outdoor side tables that are perfect for your terrace, balcony or garden.

Made by Florian Kallus and Sebastian Schneider of renowned German design studio kaschkasch, the Rope tables share the same warm grey colour and striking base design with coiled ropes as the lamps and have a solid metal circular top. They are available in two sizes so you can create a tranquil outdoor space that's just right for your needs.

## OUTDOOR ESSENTIALS

### LASST UNS NACH DRAUSSEN GEHEN

Ihr Garten ist eine Erweiterung Ihres Zuhauses und sollte Ihnen deshalb das gleiche Gefühl von Luxus und Komfort vermitteln. In diesem Sinne hat blomus seine Kollektion der Rope-Lampen um zwei passende Beistelltische für den Außenbereich erweitert, die sich perfekt für Ihre Terrasse, Ihren Balkon oder Garten eignen.

Die Rope-Tische stammen von Florian Kallus und Sebastian Schneider vom namhaften deutschen Designstudio kaschkasch, haben den gleichen warmen Grauton und das markante Design mit den verschlungenen Seilen wie die Lampen und dazu einen massiven, runden Metallaufsatz. Sie sind in zwei Größen erhältlich, sodass Sie sich ein ruhiges Plätzchen im Freien schaffen können, das genau Ihren Wünschen entspricht.

Rope









## LET THERE BE LIGHT

In the realm of interior design, light and lighting design are uniquely influential. Light shapes our emotions, creates ambience and has the remarkable capacity to interact with surfaces, altering their colours and angles.

This season, blomus is introducing the classic Lito lantern in a cordless and rechargeable outdoor version of Nina Thöming's original indoor design, with a built-in LED light source. Available in two sizes and two shades of grey, the Lito lantern perfectly complements the blomus outdoor furniture range, helping to create a restful space in which to relax or gather loved ones together.

## ES WERDE LICHT

Im Bereich der Innenarchitektur haben Licht und Beleuchtungsdesign einen ganz besonderen Stellenwert. Licht vermittelt Gefühle, schafft Atmosphäre und hat die bemerkenswerte Fähigkeit, auf Oberflächen zu wirken und deren Farben und Winkel zu verändern.

In dieser Saison stellt blomus die klassische Laterne Lito vor, und zwar in einer kabellosen und wiederaufladbaren Outdoor-Version des ursprünglichen Designs von Nina Thöming für den Innenbereich. Sie ist mit einer integrierten LED-Lichtquelle ausgestattet. Die Laterne Lito ist die perfekte Ergänzung zur blomus Outdoor-Möbelserie und in zwei Größen und zwei Grautönen erhältlich. Sie strahlt Ruhe aus und schafft einen Ort zur Entspannung oder zum Zusammensein mit Familie und Freunden.



Lito Led, Yua

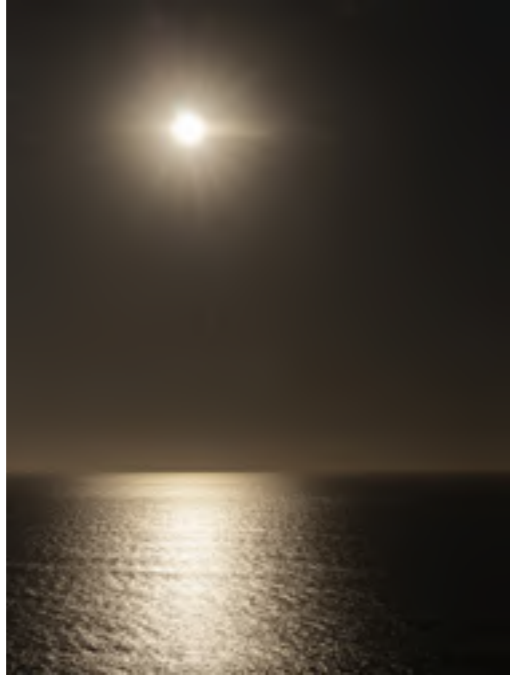



## EIN WUNDER AUS GLAS

Sebastian Herkners neue Tischleuchte Iris – eines seiner beiden ersten Produkte für blomus – erzählt die Geschichte von der unendlichen Faszination des deutschen Designers für Glas, sowohl als Material als auch in seiner Erscheinung.

Mit der Leuchte Iris präsentiert Herkner das Ergebnis von meisterlicher Arbeit mit Glas. Ihr perfekt abgerundeter Glasschirm reflektiert das Licht in einzigartig fesselnder Weise, mal transparent, mal undurchsichtig und schafft dadurch ein filigranes Gleichgewicht zwischen Zerbrechlichkeit und Stärke. In der Glaskugel sind winzige Luftbläschen eingeschlossen, die das Gefühl hervorrufen, man könne eine Unterwasserwelt erkunden; der aufsteigende Sauerstoff scheint die Ursprünge der Inspiration selbst widerzuspiegeln. Die leuchtende Blase von Iris ruht auf einem Aluminiumsockel, der wahlweise in Gun Metal oder einem Metallic Finish erhältlich ist. Zur kabellosen Leuchte gehört eine praktische Ladestation.

Iris



## THE WONDERS OF GLASS

Sebastian Herkner's new Iris table lamp – one of his first two products for blomus – tells the story of this German designer's endless fascination with glass as both material and phenomenon. Born of two decades of mastery, Herkner's Iris lamp with its perfectly rounded glass bubble shade reflects light in a uniquely captivating way, now transparent, now opaque, to delicately balance fragility with strength. Trapped within the glass globe are intricate air bubbles evoking the feeling of submerged exploration; the ascending oxygen seems to mirror the rise of inspiration itself. Iris' luminous bubble rests on an aluminum base; choose from warm gunmetal or a metallic finish. The lamp is cordless and comes with a practical charging deck.

PRODUCTS

---

## DINING ESSENTIALS

TABLEWARE	P. 100
CUTLERY	P. 124
GLASSWARE	P. 132
TEXTILES	P. 140
DINING ACCESSORY	P. 144
KITCHEN TOOL	P. 150



KUMI - blomus design team  
Stoneware, reactive glazing | Steingut, reaktive Glasur  
dishwasher safe | spülmaschinengeeignet

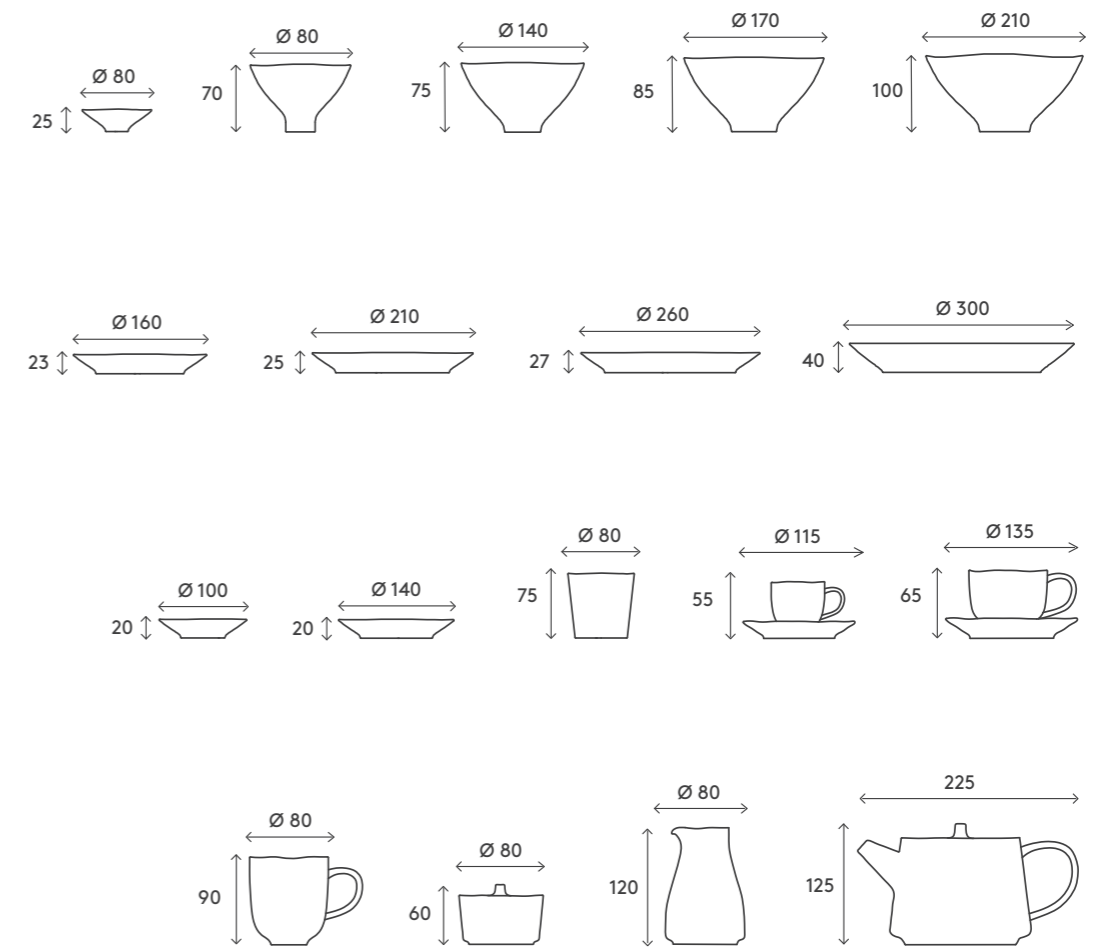

#### KUMI – UNIQUE WITH PERSONALITY

The new tabletop range created by the blomus design team has not only typical Japanese shapes that show the minimalist design language which fits so well with the blomus approach of designing everyday objects.

It also has a fascinating -but very traditional Japanese- reactive glazing. This effect glazing comes out different with every firing, and reacts on the slightest variations of oxygen in the kiln atmosphere. Nevertheless these stoneware dishes are dishwasher and microwave safe. This semi-matt finished glaze may have dots and imperfections, may scratch, as it is a very soft surface- nevertheless it is no damage, it is just part of this sophisticated approach. This is why it is called Kumi, which takes its name from the Japanese word for eternal beauty.

#### KUMI – EINZIGARTIG UND MIT PERSÖNLICHKEIT

Die neue Tabletop-Serie des blomus Designteam hat nicht nur typisch japanische Formen, welche die minimalistische Designsprache der Alltagsgegenstände im blomus-Sortiment widerspiegelt.

Sie hat auch eine faszinierende - aber sehr traditionelle japanische - reaktive Glasur. Diese Effektglasur entwickelt sich bei jedem Brand anders und reagiert auf die geringsten Veränderungen des Sauerstoffs in der Ofenatmosphäre. Trotzdem sind die Steingutartikel spülmaschinen- und mikrowellengeeignet. Diese halbmatt Glasur kann Einschlüsse und Unvollkommenheiten aufweisen, sie kann Kratzer bekommen, da es sich um eine sehr weiche Oberfläche handelt - dennoch ist dies kein Schaden, sondern nur ein Teil dieses raffinierten Herstellungsverfahrens. Daher der Name Kumi, der sich vom japanischen Wort für ewige Schönheit ableitet.



**KUMI 64411**

# Side Plate | Beilagenteller  
 Dimensions H 2,3 cm, Ø 16 cm  
 Materials ST2  
 Colour Espresso

64411  
Espresso



64429  
Fungi



**KUMI 64412**

# Dessert Plate | Dessertteller  
 Dimensions H 2,5 cm, Ø 21 cm  
 Materials ST2  
 Colour Espresso

64412  
Espresso



64430  
Fungi



**KUMI 64413**

# Dinner Plate | Speiseteller  
 Dimensions H 2,7 cm, Ø 26 cm  
 Materials ST2  
 Colour Espresso

64413  
Espresso



64431  
Fungi



**KUMI 64414**

# Bowl | Schale  
 Dimensions H 2,5 cm, Ø 8 cm  
 Materials ST2  
 Colour Espresso  
 Features Size: XS

64414  
Espresso



64432  
Fungi



**KUMI 64415**

# Bowl | Schale  
 Dimensions H 7 cm, Ø 12 cm  
 Materials ST2  
 Colour Espresso  
 Features Size: S

64415  
Espresso



64433  
Fungi



**KUMI 64416**

# Bowl | Schale  
 Dimensions H 7,5 cm, Ø 14 cm  
 Materials ST2  
 Colour Espresso  
 Features Size: M

64416  
Espresso



64460  
Fungi



# Pallet delivery only. Nur Palettenversand.

**KUMI 64417**

# Bowl | Schale  
 Dimensions H 8,5 cm, Ø 17 cm  
 Materials ST2  
 Colour Espresso  
 Features Size: L



64417  
Espresso



64461  
Fungi



**KUMI 64418**

# Plate | Teller  
 Dimensions H 2 cm, Ø 10 cm  
 Materials ST2  
 Colour Espresso  
 Features Size: XS



64418  
Espresso



64462  
Fungi



**KUMI 64423**

# Mug with Handle | Tasse mit Henkel  
 Dimensions H 9 cm, B 11,5 cm, Ø 8 cm,  
 V 290 ml  
 Materials ST2  
 Colour Espresso



64423  
Espresso



64467  
Fungi



**KUMI 64424**

# Set of 2 Espresso Cups |  
 Set 2 Espressotassen  
 Dimensions H 5 cm, B 8 cm, Ø 5,5 cm,  
 V 60 ml, H 2 cm, Ø 11,5 cm  
 Materials ST2  
 Colour Espresso



64424  
Espresso



64468  
Fungi



**KUMI 64419**

# Plate | Teller  
 Dimensions H 2 cm, Ø 14 cm  
 Materials ST2  
 Colour Espresso  
 Features Size: S



64419  
Espresso



64463  
Fungi



**KUMI 64420**

# Salad Bowl | Salatschale  
 Dimensions H 10 cm, Ø 21 cm  
 Materials ST2  
 Colour Espresso  
 Features Size: S



64420  
Espresso



64464  
Fungi



**KUMI 64425**

# Set of 2 Coffee Cups | Set 2 Kaffeetassen  
 Dimensions H 6 cm, B 10,5 cm, Ø 8 cm,  
 V 190 ml, H 2 cm, Ø 13,5 cm  
 Materials ST2  
 Colour Espresso



64425  
Espresso



64469  
Fungi



**KUMI 64426**

# Teapot | Teekanne  
 Dimensions H 12,5 cm, B 22,5 cm,  
 Ø 14,5 cm, V 1 l  
 Materials ST2  
 Colour Espresso



64426  
Espresso



64470  
Fungi



**KUMI 64421**

# Salad Bowl | Salatschale  
 Dimensions H 4 cm, Ø 30 cm  
 Materials ST2  
 Colour Espresso



64421  
Espresso



64465  
Fungi



**KUMI 64422**

# Mug without Handle | Tasse ohne Henkel  
 Dimensions H 7,5 cm, Ø 8 cm, V 180 ml  
 Materials ST2  
 Colour Espresso



64422  
Espresso



64466  
Fungi



**KUMI 64427**

# Creamer | Milchkännchen  
 Dimensions H 12 cm, Ø 8 cm, V 290 ml  
 Materials ST2  
 Colour Espresso



64427  
Espresso



64471  
Fungi



**KUMI 64428**

# Sugar Bowl | Zuckerdose  
 Dimensions H 6 cm, Ø 8,5 cm  
 Materials ST2  
 Colour Espresso



64428  
Espresso



64472  
Fungi



# Pallet delivery only. Nur Palettenversand.



SABLO Design by Frederike Martens

Stoneware | Keramik  
 shiny/matt | glänzend/matt  
 dishwasher safe | spülmaschinengeeignet



The QR code leads you to the SABLO video  
 Der QR-Code führt Sie zum SABLO Video

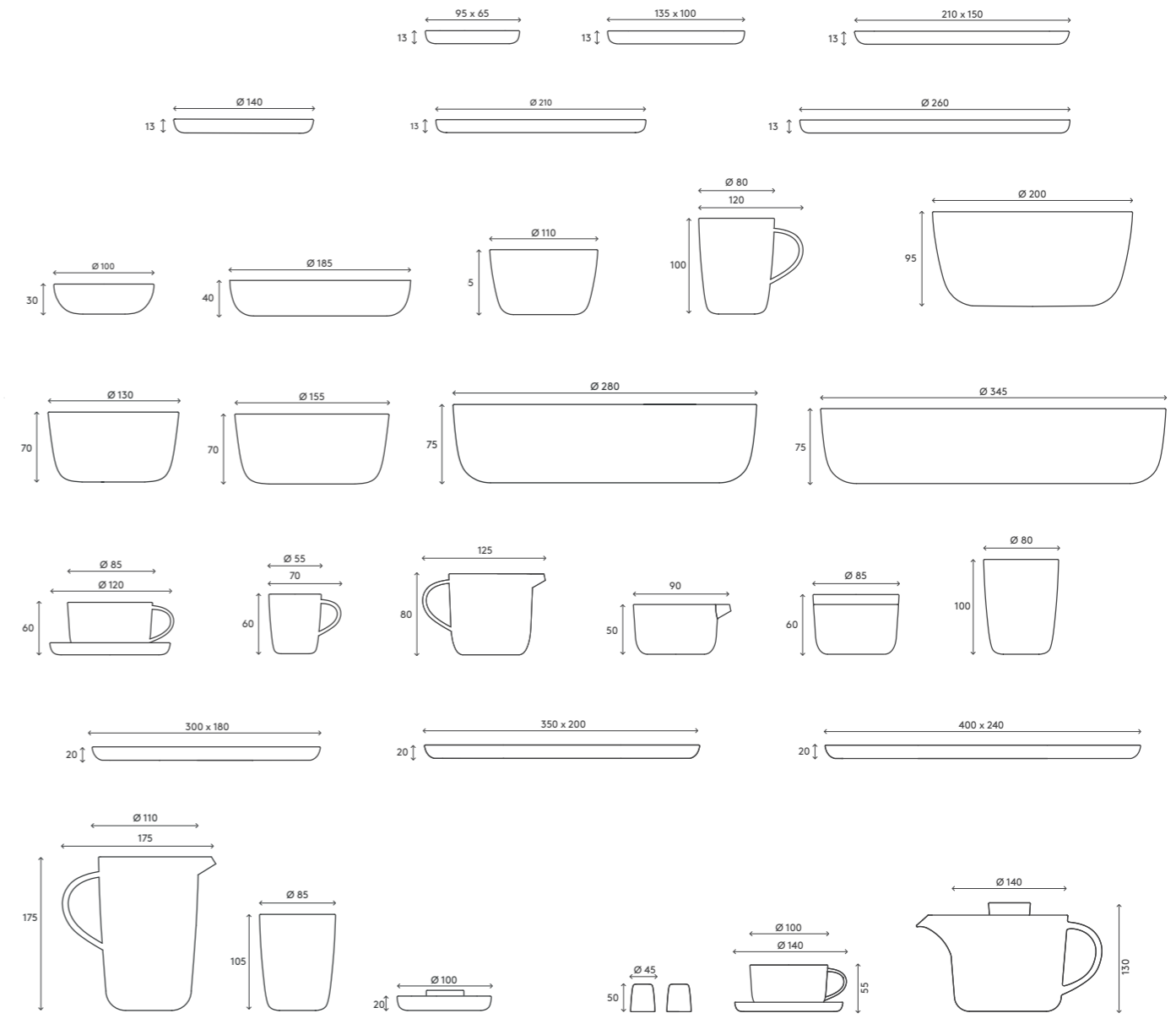

**STONEWARE**

Sablo is made from coloured clay and a unique mix of quartz, minerals, oxides. Stoneware is defined as a group of ceramic products. Stoneware is used to produce plates, dishes, cachepots and bowls, moulded using special casting techniques. The high temperatures during the firing process make stoneware more stable than clay and less translucent than porcelain.

The colours, shapes, appearance of the glaze as well as the overall look depend on the firing temperature and time and may change. Each piece is surely unique and can show individual structures and shades. The clay of Sablo is fired at a very high temperature and therefore it doesn't need to be glazed everywhere.

**CARE**

Stoneware tableware is dishwasher safe and can be used in a microwave oven.

**STEINGUT**

Sablo besteht aus einer einzigartigen Mischung aus farbigem Ton, Quarz, Mineralien wie Calcit sowie Oxiden. Aus Steingut werden Teller, Geschirr, Übertöpfe und Schalen hergestellt, die im Gießverfahren ausgeformt werden.

Die hohen Temperaturen während des Brennvorgangs machen Steingut stabiler als Ton und weniger durchscheinend als Porzellan. Die Farben, Formen, das Aussehen der Glasur sowie das Gesamtbild hängen von der Brenntemperatur und der Brenndauer ab und variieren. Dadurch ist jedes Stück ein Unikat und kann individuelle Strukturen und Schattierungen aufweisen. Der Ton von Sablo wird bei einer sehr hohen Temperatur gebrannt und muss daher nicht überall glasiert werden.

**PFLEGE**

Steingut ist spülmaschinengeeignet und kann in der Mikrowelle verwendet werden.

**SABLO 64327**

# Side Plate | Beilagenteller  
 Dimensions H 1,3 cm, Ø 14 cm  
 Materials ST2  
 Colour Savannah



**SABLO 64328**

# Dessert Plate | Dessertteller  
 Dimensions H 1,3 cm, Ø 21 cm  
 Materials ST2  
 Colour Savannah



**SABLO 64332**

# Bowl | Schale  
 Dimensions H 9,5 cm, Ø 20 cm  
 Materials ST2  
 Colour Savannah  
 Features Size: L

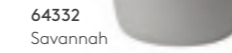

**SABLO 64348**

# Salad Bowl | Salatschüssel  
 Dimensions H 7,5 cm, Ø 28 cm  
 Materials ST2  
 Colour Savannah  
 Features Size: M

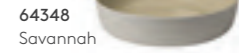

**SABLO 64329**

# Dinner Plate | Speiseteller  
 Dimensions H 1,3 cm, Ø 26 cm  
 Materials ST2  
 Colour Savannah



**SABLO 64330**

# Bowl | Schale  
 Dimensions H 6,5 cm, Ø 11 cm  
 Materials ST2  
 Colour Savannah  
 Features Size: S

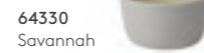

**SABLO 64333**

# Salad Bowl | Salatschüssel  
 Dimensions H 7,5 cm, Ø 34,5 cm  
 Materials ST2  
 Colour Savannah  
 Features Size: L

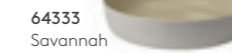

**SABLO 64334**

# Snack Bowl | Snackschale  
 Dimensions H 3 cm, Ø 10 cm  
 Materials ST2  
 Colour Savannah

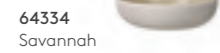

**SABLO 64349**

# Bowl | Schale  
 Dimensions H 7 cm, Ø 13 cm  
 Materials ST2  
 Colour Savannah

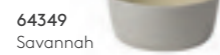

**SABLO 64331**

# Bowl | Schale  
 Dimensions H 7 cm, Ø 15,5 cm  
 Materials ST2  
 Colour Savannah  
 Features Size: M



**SABLO 64335**

# Deep Plate | Tiefer Teller  
 Dimensions H 4 cm, Ø 18,5 cm  
 Materials ST2  
 Colour Savannah



**SABLO 64336**

# Snack Teller | Snack Plate  
 Dimensions H 1,3 cm, B 6,5 cm, T 9,5 cm  
 Materials ST2  
 Colour Savannah  
 Features Size: S

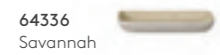

# Pallet delivery only. Nur Palettenversand.

**SABLO 64337**

# Snack Teller | Snack Plate  
 Dimensions H 1,3 cm, B 10 cm, T 13,5 cm  
 Materials ST2  
 Colour Savannah  
 Features Size: M



**SABLO 64338**

# Snack Teller | Snack Plate  
 Dimensions H 1,3 cm, B 15 cm, T 21 cm  
 Materials ST2  
 Colour Savannah  
 Features Size: L



**SABLO 64410**

# Creamer | Milchkännchen  
 Dimensions H 8 cm, T 12,5 cm, Ø 8,5 cm, V 230 ml  
 Materials ST2  
 Colour Savannah

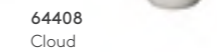
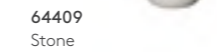

**SABLO 64346**

# Set of 2 Thermo Mugs | Set 2 Thermobecher  
 Dimensions H 10,5 cm, Ø 8,5 cm, V 260 ml  
 Materials ST2  
 Colour Savannah  
 Features Double walled Doppelwandig



**SABLO 64345**

# Egg Cups, Set of 2 | Eierbecher, Set 2 Stück  
 Dimensions H 2,2 cm, Ø 10 cm  
 Materials ST2  
 Colour Savannah



**SABLO 64341**

# Mug with Handle | Becher mit Henkel  
 Dimensions H 10 cm, T 12 cm, Ø 8 cm, V 250 ml  
 Materials ST2  
 Colour Savannah

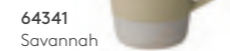

**SABLO 64343**

# Creamer | Milchkännchen  
 Dimensions H 5 cm, T 9 cm, Ø 8,5 cm, V 150 ml  
 Materials ST2  
 Colour Savannah

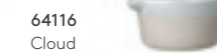
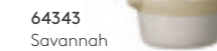

**SABLO 64344**

# Sugar Bowl | Zuckerdose  
 Dimensions H 6 cm, Ø 8,5 cm  
 Materials ST2  
 Colour Savannah

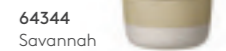

**SABLO 64339**

# Set of 2 Coffee Cups, 4 pcs. | Set 2 Kaffeetassen, 4 tlg.  
 Dimensions H 5 cm, T 11 cm, Ø 8,5 cm, V 150 ml, H 1,2 cm, Ø 12 cm  
 Materials ST2  
 Colour Savannah



**SABLO 64342**

# Espresso Cup | Espressotasse  
 Dimensions H 6 cm, T 7 cm, Ø 5,5 cm, V 70 ml  
 Materials ST2  
 Colour Savannah



**SABLO 64340**

# Mug | Becher  
 Dimensions H 10 cm, Ø 8 cm, 250 ml  
 Materials ST2  
 Colour Savannah

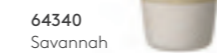

**SABLO 64347**

# Jug | Krug  
 Dimensions H 17,5 cm, B 17,5 cm, Ø 11 cm, V 1 l  
 Materials ST2  
 Colour Savannah

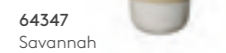

# Pallet delivery only. Nur Palettenversand.



**SABLO 64378**

# Teapot with Filter | Teekanne mit Filter  
 Dimensions H 13 cm, B 22 cm, T 14 cm, V 1 l  
 Materials ST2, P  
 Colour Savannah  
 Features with SS Filter  
 Mit Edelstahlfilter



**SABLO 64379**

# Set 2 Tea Cups | Set 2 Teetassen  
 Dimensions H 5,5 cm, B 12,5 cm  
 Ø 10 cm, V 250 ml  
 H 1,2 cm, Ø 14 cm  
 Materials ST2  
 Colour Savannah



**SABLO 64393**

# Salt and Pepper Shaker | Salz- und Pfefferstreuer  
 Dimensions H 5 cm, Ø 4,5 cm  
 Materials ST2, K4  
 Colour Savannah



**SABLO 64390**

# Serving Plate | Servierplatte  
 Dimensions H 2 cm, B 30 cm, T 18 cm  
 Materials ST2  
 Colour Savannah  
 Features Size: S



**SABLO 64391**

# Serving Plate | Servierplatte  
 Dimensions H 2 cm, B 35 cm, T 20 cm  
 Materials ST2  
 Colour Savannah  
 Features Size: M



**SABLO 64392**

# Serving Plate | Servierplatte  
 Dimensions H 2 cm, B 40 cm, T 24 cm  
 Materials ST2  
 Colour Savannah  
 Features Size: L



# Pallet delivery only. Nur Palettenversand.



PILAR Design by Nina Thöming.  
Flöz Design

Stoneware | Keramik  
shiny/matt | glänzend/matt  
dishwasher safe | spülmaschinengeeignet

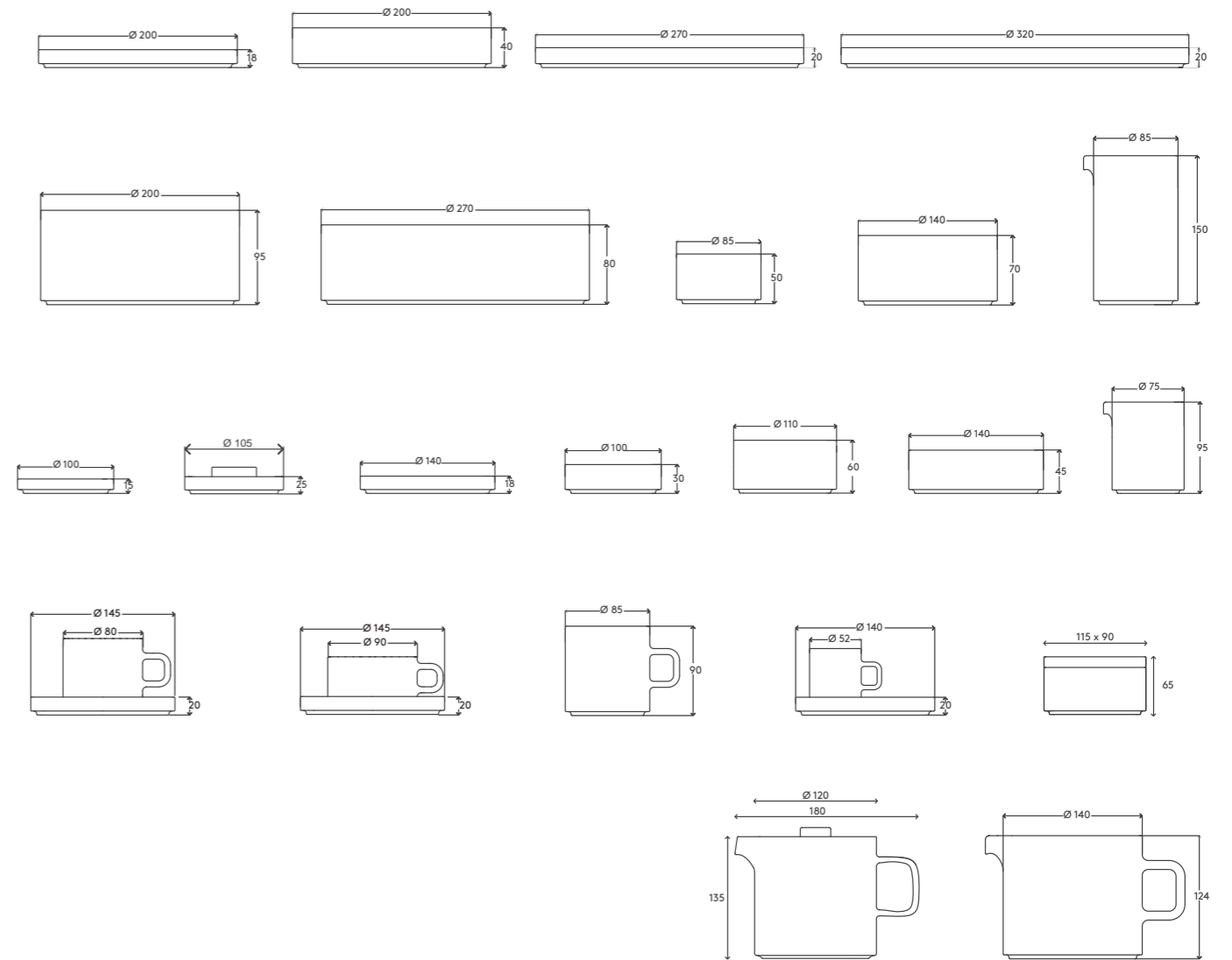

#### STONEWARE

Stoneware is manufactured from clay, quartz or minerals such as calcite and is defined as a group of ceramic products. Stoneware is used to produce plates, dishes, cachepots and bowls, moulded at very high temperatures using special casting techniques. The high temperatures during the firing process make stoneware more stable than clay and less translucent than porcelain. The colours depend on the firing temperature and time. Therefore, each piece can show individual structures and shades. As stoneware is not watertight in itself, it is often glazed.

#### CARE

- Stoneware tableware is dishwasher safe.
- Stoneware can be used in a microwave oven.

#### STEINGUT

Steingut besteht aus Ton, Quarz oder Mineralien wie Calcit und wird als Gruppe keramischer Erzeugnisse definiert. Aus Steingut werden Teller, Geschirr, Übertöpfe und Schalen hergestellt, die im Gießverfahren bei einer sehr hohen Temperatur ausgeformt werden. Durch die hohe Temperatur beim Brennprozess sind Steinwaren stabiler als Ton und weniger durchscheinend als Porzellan. Die Farben sind stark von der Brenntemperatur und -dauer abhängig. Daher kann jedes Stück individuelle Strukturen und Schattierungen vorweisen. Da Steingut von Natur aus nicht wasserdicht ist, wird es häufig glasiert, um diesen Zustand zu erreichen.

#### PFLEGE

- Steingut ist spülmaschinengeeignet und kann in der Mikrowelle verwendet werden.

**PILAR 63988**

# Plate | Teller  
 Dimensions H 1,5 cm, Ø 10 cm  
 Materials ST2  
 Colour Moonbeam

63988  
 Moonbeam 

63989  
 Agave Green 



**PILAR 63990**

# Plate | Teller  
 Dimensions H 1,5 cm, Ø 10 cm  
 Materials ST2  
 Colour Mirage Gray

63990  
 Mirage Gray 

63991  
 Pewter 



**PILAR 63980**

# Plate | Teller  
 Dimensions H 1,8 cm, Ø 14 cm  
 Materials ST2  
 Colour Moonbeam

63980  
 Moonbeam 

63981  
 Agave Green 



**PILAR 63982**

# Plate | Teller  
 Dimensions H 1,8 cm, Ø 14 cm  
 Materials ST2  
 Colour Mirage Gray

63982  
 Mirage Gray 

63983  
 Pewter 



**PILAR 63984**

# Bowl | Schale  
 Dimensions H 3 cm, Ø 10 cm  
 Materials ST2  
 Colour Moonbeam

63984  
 Moonbeam 

63985  
 Agave Green 



**PILAR 63986**

# Bowl | Schale  
 Dimensions H 3 cm, Ø 10 cm  
 Materials ST2  
 Colour Mirage Gray

63986  
 Mirage Gray 

63987  
 Pewter 



**PILAR 63976**

# Bowl | Schale  
 Dimensions H 4,5 cm, Ø 14 cm  
 Materials ST2  
 Colour Moonbeam

63976  
 Moonbeam 

63977  
 Agave Green 



**PILAR 63978**

# Bowl | Schale  
 Dimensions H 4,5 cm, Ø 14 cm  
 Materials ST2  
 Colour Mirage Gray

63978  
 Mirage Gray 

63979  
 Pewter 



**PILAR 64166**

# Bowl | Schale  
 Dimensions H 6 cm, Ø 11 cm  
 Materials ST2  
 Colour Moonbeam

64166  
 Moonbeam 

64167  
 Agave Green 



**PILAR 64168**

# Bowl | Schale  
 Dimensions H 6 cm, Ø 11 cm  
 Materials ST2  
 Colour Mirage Gray

64168  
 Mirage Gray 

64169  
 Pewter 



**PILAR 63693**

# Dessert Plate | Dessertteller  
 Dimensions H 1,8 cm, Ø 20 cm  
 Materials ST2  
 Colour Moonbeam

63693  
 Moonbeam 

63704  
 Agave Green 



**PILAR 63715**

# Dessert Plate | Dessertteller  
 Dimensions H 1,8 cm, Ø 20 cm  
 Materials ST2  
 Colour Mirage Gray

63715  
 Mirage Gray 

63962  
 Pewter 



# Pallet delivery only. Nur Palettenversand.

**PILAR 63694**

# Deep Plate | Tiefer Teller  
 Dimensions H 4 cm, Ø 20 cm  
 Materials ST2  
 Colour Moonbeam

63694  
 Moonbeam



63705  
 Agave Green



**PILAR 63716**

# Deep Plate | Tiefer Teller  
 Dimensions H 4 cm, Ø 20 cm  
 Materials ST2  
 Colour Mirage Gray

63716  
 Mirage Gray



63963  
 Pewter



**PILAR 63697**

# Bowl | Schale  
 Dimensions H 9,5 cm, Ø 20 cm  
 Materials ST2  
 Colour Moonbeam

63697  
 Moonbeam



63708  
 Agave Green



**PILAR 63719**

# Bowl | Schale  
 Dimensions H 9,5 cm, Ø 20 cm  
 Materials ST2  
 Colour Mirage Gray

63719  
 Mirage Gray



63966  
 Pewter



**PILAR 63695**

# Dinner Plate | Speiseteller  
 Dimensions H 2 cm, Ø 27 cm  
 Materials ST2  
 Colour Moonbeam

63695  
 Moonbeam



63706  
 Agave Green



**PILAR 63717**

# Dinner Plate | Speiseteller  
 Dimensions H 2 cm, Ø 27 cm  
 Materials ST2  
 Colour Mirage Gray

63717  
 Mirage Gray



63964  
 Pewter



**PILAR 63698**

# Bowl | Schale  
 Dimensions H 8 cm, Ø 27 cm  
 Materials ST2  
 Colour Moonbeam

63698  
 Moonbeam



63709  
 Agave Green



**PILAR 63720**

# Bowl | Schale  
 Dimensions H 8 cm, Ø 27 cm  
 Materials ST2  
 Colour Mirage Gray

63720  
 Mirage Gray



63967  
 Pewter



**PILAR 63696**

# Serving Plate | Servierteller  
 Dimensions H 2 cm, Ø 32 cm  
 Materials ST2  
 Colour Moonbeam

63696  
 Moonbeam



63707  
 Agave Green



**PILAR 63718**

# Serving Plate | Servierteller  
 Dimensions H 2 cm, Ø 32 cm  
 Materials ST2  
 Colour Mirage Gray

63718  
 Mirage Gray



63965  
 Pewter



**PILAR 63699**

# Snack Bowl | Snackschale  
 Dimensions H 5 cm, Ø 8,5 cm  
 Materials ST2  
 Colour Moonbeam

63699  
 Moonbeam



63710  
 Agave Green



**PILAR 63721**

# Snack Bowl | Snackschale  
 Dimensions H 5 cm, Ø 8,5 cm  
 Materials ST2  
 Colour Mirage Gray

63721  
 Mirage Gray



63968  
 Pewter



# Pallet delivery only. Nur Palettenversand.

**PILAR 63700**

# Bowl | Schale  
 Dimensions H 7 cm, Ø 14 cm  
 Materials ST2  
 Colour Moonbeam

63700  
 Moonbeam



63711  
 Agave Green



**PILAR 63722**

# Bowl | Schale  
 Dimensions H 7 cm, Ø 14 cm  
 Materials ST2  
 Colour Mirage Gray

63722  
 Mirage Gray



63969  
 Pewter



**PILAR 63701**

# Jug | Krug  
 Dimensions H 15 cm, T 9,5 cm,  
 Ø 8,5 cm, V 0,5 l  
 Materials ST2  
 Colour Moonbeam

63701  
 Moonbeam



63712  
 Agave Green



**PILAR 63723**

# Jug | Krug  
 Dimensions H 15 cm, T 9,5 cm,  
 Ø 8,5 cm, V 0,5 l  
 Materials ST2  
 Colour Mirage Gray

63723  
 Mirage Gray



63970  
 Pewter



**PILAR 63992**

# Creamer | Milchkännchen  
 Dimensions H 9,5 cm, T 8,5 cm,  
 Ø 7,5 cm, V 280 ml  
 Materials ST2  
 Colour Moonbeam

63992  
 Moonbeam



63993  
 Agave Green



**PILAR 63994**

# Creamer | Milchkännchen  
 Dimensions H 9,5 cm, T 8,5 cm,  
 Ø 7,5 cm, V 280 ml  
 Materials ST2  
 Colour Mirage Gray

63994  
 Mirage Gray



63995  
 Pewter



**PILAR 64269**

# Egg Cups, Set of 2 | Set 2 Eierbecher  
 Dimensions H 2,5 cm, Ø 10,5 cm  
 Materials ST2  
 Colour Moonbeam

64269  
 Moonbeam



64270  
 Agave Green



**PILAR 64271**

# Egg Cups, Set of 2 | Set 2 Eierbecher  
 Dimensions H 2,5 cm, Ø 10,5 cm  
 Materials ST2  
 Colour Mirage Gray

64271  
 Mirage Gray



64272  
 Pewter



**PILAR 64367**

# Butter Dish | Butterdose  
 Dimensions H 6,5 cm, B 12 cm, T 9 cm  
 Materials ST2  
 Colour Moonbeam

64367  
 Moonbeam



64368  
 Agave Green



**PILAR 64369**

# Butter Dish | Butterdose  
 Dimensions H 6,5 cm, B 12 cm, T 9 cm  
 Materials ST2  
 Colour Mirage Gray

64369  
 Mirage Gray



64370  
 Pewter



# Pallet delivery only. Nur Palettenversand.

**PILAR 63804**

# Jug | Kanne  
 Dimensions H 12,5 cm, T 20 cm, Ø 14 cm,  
 V 1,0 l  
 Materials ST2  
 Colour Moonbeam

**63804**  
 Moonbeam



**63805**  
 Agave Green



**PILAR 63806**

# Jug | Kanne  
 Dimensions H 12,5 cm, T 20 cm, Ø 14 cm,  
 V 1,0 l  
 Materials ST2  
 Colour Mirage Gray

**63806**  
 Mirage Gray



**63973**  
 Pewter



**PILAR 63702**

# Mug | Tasse  
 Dimensions H 9 cm, T 11,5 cm, Ø 8,5 cm,  
 V 0,25 l  
 Materials ST2  
 Colour Moonbeam

**63702**  
 Moonbeam



**63713**  
 Agave Green



**PILAR 63724**

# Mug | Tasse  
 Dimensions H 9 cm, T 11,5 cm, Ø 8,5 cm,  
 V 0,25 l  
 Materials ST2  
 Colour Mirage Gray

**63724**  
 Mirage Gray



**63971**  
 Pewter



**PILAR 63703**

# Set of 2 Espresso Mugs 4 pcs. |  
 Set 2 Espressotassen, 4 tlg.  
 Dimensions H 6 cm, T 7,5 cm, Ø 5 cm,  
 V 0,05 l  
 Materials ST2  
 Colour Moonbeam

**63703**  
 Moonbeam



**63714**  
 Agave Green



**PILAR 63725**

# Set of 2 Espresso Mugs 4 pcs. |  
 Set 2 Espressotassen, 4 tlg.  
 Dimensions H 6 cm, T 7,5 cm, Ø 5 cm,  
 V 0,05 l  
 Materials ST2  
 Colour Mirage Gray

**63725**  
 Mirage Gray



**63972**  
 Pewter



**PILAR 63907**

# Set of 2 Coffee Cups, 4 pcs. |  
 Set 2 Kaffeetassen, 4 tlg.  
 Dimensions H 7 cm, T 11 cm, Ø 8 cm,  
 V 200 ml, H 2 cm, Ø 14,5 cm  
 Materials ST2  
 Colour Moonbeam

**63907**  
 Moonbeam



**63909**  
 Agave Green



**PILAR 63911**

# Set of 2 Coffee Cups, 4 pcs. |  
 Set 2 Kaffeetassen, 4 tlg.  
 Dimensions H 7 cm, T 11 cm, Ø 8 cm,  
 V 200 ml, H 2 cm, Ø 14,5 cm  
 Materials ST2  
 Colour Mirage Gray

**63911**  
 Mirage Gray



**63974**  
 Pewter



**PILAR 63908**

# Set of 2 Tea Cups, 4 pcs. |  
 Set 2 Teetassen, 4 tlg.  
 Dimensions H 5 cm, T 12 cm, Ø 9 cm,  
 V 170 ml, H 2 cm, Ø 14,5 cm  
 Materials ST2  
 Colour Moonbeam

**63908**  
 Moonbeam



**63910**  
 Agave Green



**PILAR 63912**

# Set of 2 Tea Cups, 4 pcs. |  
 Set 2 Teetassen, 4 tlg.  
 Dimensions H 5 cm, T 12 cm, Ø 9 cm,  
 V 170 ml, H 2 cm, Ø 14,5 cm  
 Materials ST2  
 Colour Mirage Gray

**63912**  
 Mirage Gray



**63975**  
 Pewter



**PILAR 63996**

# Teapot | Teekanne  
 Dimensions H 13,5 cm, T 18 cm,  
 Ø 12 cm, V 1 l  
 Materials ST2  
 Colour Moonbeam

**63996**  
 Moonbeam



**63997**  
 Agave Green



**PILAR 63998**

# Teapot | Teekanne  
 Dimensions H 13,5 cm, T 18 cm,  
 Ø 12 cm, V 1 l  
 Materials ST2  
 Colour Mirage Gray

**63998**  
 Mirage Gray



**63999**  
 Pewter



# Pallet delivery only. Nur Palettenversand.

**MAXIME 64121**

Cutlery Set 16 Pieces | Besteck Set 16-teilig  
 Materials M, K3 (POM)  
 Colour Mourning Dove



**MAXIME 64122**

Cutlery Set 16 Pieces | Besteck Set 16-teilig  
 Materials M, K3 (POM)  
 Colour Sharkskin



**MAXIME 64124**

Spoon | Löffel  
 Dimensions L 20 cm, H 2,5 cm, B 4 cm  
 Materials M, K3 (POM)  
 Colour Mourning Dove



**64124**  
Mourning Dove

**64125**  
Sharkskin

**MAXIME 64127**

Tea Spoon | Teelöffel  
 Dimensions L 15 cm, H 1,5 cm, B 3 cm  
 Materials M, K3 (POM)  
 Colour Mourning Dove



**64127**  
Mourning Dove

**64128**  
Sharkskin

**MAXIME - DESIGN BY THERESA RAND** The MAXIME cutlery is harmonically well-thought-out down to the smallest detail. Designed by Theresa Rand, the modern cutlery offers a simple yet elegant design. The handles, colour-coordinated with the blomus range are made of a combination of matt brushed stainless steel and a synthetic resin, POM (polyoxymethylene), which is used to produce precision parts. This combines various positive characteristics: In addition to their pleasant feel, the handles are scratch-resistant, easy to clean and dishwasher-safe. Stainless Steel and POM are recyclable. We recommend not to use any caustic or aggressive cleaning agents. When washing by hand, please clean the product in the direction of the brushed surface to avoid the risk of scratches on the surface. Never use steel wool, abrasive sponges or hard brushes to remove tenacious stains. Otherwise scratches can occur. After cleaning, we recommend to dry the cutlery with a soft cloth in the direction of the finish. However, we advise against polishing in order to preserve the special matt appearance of the surface. In principle, stainless steel is an easy-care material, but it is not maintenance-free. Therefore, we particularly recommend rinsing off residues of acidic food immediately after use. There is a risk that rust may develop on the stainless steel as a result of the acid effect.

**MAXIME - DESIGN BY THERESA RAND** Das Besteck MAXIME ist bis ins kleinste Detail harmonisch durchdacht. Entworfen von Theresa Rand, überzeugt das Besteck durch sein filigranes und dennoch solides Design. Die farblich auf das blomus-Sortiment abgestimmten Besteckgriffe sind gefertigt aus einer Kombination aus matt gebürstetem Edelstahl und einem zur Herstellung von Präzisionsteilen genutzten Kunstharz, POM (Polyoxymethylen). Dadurch vereinen sich viele gute Eigenschaften: Neben der angenehmen Haptik sind die Griffe kratzunempfindlich, pflegeleicht und spülmaschineneignet. Edelstahl und POM-Kunstharz sind recyclebar. Wie empfehlen eine scheuerfreie Reinigung ohne scharfe oder aggressive Reinigungsmittel. Bei dem Spülvorgang per Hand reinigen Sie bitte mit einem weichen Schwamm immer in Bürst-/Schliffrichtung. Nutzen Sie bitte auf keinen Fall Stahlwolle, Scheuerschwämme oder harte Bürsten. Ansonsten können Kratzer entstehen. Nach der Reinigung empfehlen wir, das Besteck mit einem weichen Tuch in Bürst-/Schliffrichtung leicht trocken zu reiben. Um die besondere matte Optik der Oberfläche zu wahren, raten wir jedoch vom Polieren ab. Grundsätzlich ist Edelstahl als Material zwar pflegeleicht, jedoch nicht pflegefrei. Daher empfehlen wir insbesondere Rückstände säurehaltiger Lebensmittel sofort nach dem Gebrauch abzuspülen. Es besteht hier die Gefahr, dass Rost in Folge der Säurewirkung auf dem Edelstahl entsteht.

**MAXIME 64130**

Fork | Gabel  
 Dimensions L 20 cm, H 1,7 cm, B 2,5 cm  
 Materials M, K3 (POM)  
 Colour Mourning Dove

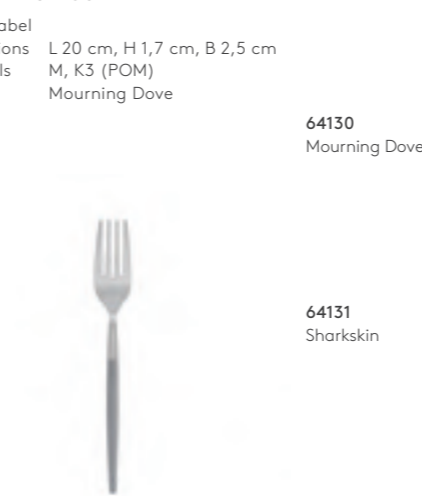

**64130**  
Mourning Dove

**64131**  
Sharkskin

**MAXIME 64133**

Knife | Messer  
 Dimensions L 22 cm, H 1 cm, B 1,7 cm  
 Materials M, K3 (POM)  
 Colour Mourning Dove



**64133**  
Mourning Dove

**64134**  
Sharkskin

**MAXIME 64350**

Cake Server | Tortenheber  
 Dimensions B 6 cm, T 24 cm  
 Materials M, K3 (POM)  
 Colour Mourning Dove



**64350**  
Mourning Dove

**64354**  
Sharkskin

**MAXIME 64351**

Salad Servers | Salatbesteck  
 Dimensions B 6,5 cm, T 28 cm  
 Materials M, K3 (POM)  
 Colour Mourning Dove



**64351**  
Mourning Dove

**64355**  
Sharkskin

**MAXIME 64352**

Set of 4 Espresso Spoon |  
 Set 4 Espressolöffel  
 Dimensions B 2,2 cm, T 11 cm  
 Materials M, K3 (POM)  
 Colour Mourning Dove



**64352**  
Mourning Dove

**64356**  
Sharkskin

**MAXIME 64353**

Set of 4 Cake Forks | Set 4 Kuchengabeln  
 Dimensions B 2 cm, T 15 cm  
 Materials M, K3 (POM)  
 Colour Mourning Dove



**64353**  
Mourning Dove

**64357**  
Sharkskin

**STELLA 64455**

Cutlery Set 16 Pieces | Besteck-Set 16-teilig  
 Materials SS3  
 Colour Champagne

**STELLA 64456**

Spoon | Löffel  
 Dimensions H 2 cm, B 4 cm, T 20 cm  
 Materials SS3  
 Colour Champagne

**STELLA 64457**

Fork | Gabel  
 Dimensions H 1,5 cm, B 2,5 cm, T 20 cm  
 Materials SS3  
 Colour Champagne

**STELLA 64476**

Salad Servers | Salatbesteck  
 Dimensions L 28 cm, B 6 cm  
 Materials SS3  
 Colour Champagne

**STELLA 64458**

Tea Spoon | Teelöffel  
 Dimensions H 1,5 cm, B 3 cm, T 15 cm  
 Materials SS3  
 Colour Champagne

**STELLA 64459**

Knife | Messer  
 Dimensions H 2 cm, B 0,8 cm, T 22 cm  
 Materials SS3  
 Colour Champagne

**STELLA, CHAMPAGNE**

While the cutlery is suitable to be used in a dishwasher, it is not dishwasher safe. We advise against extensive use in a dishwasher and recommend hand washing. Please make sure not to use any aggressive or abrasive cleaning agents. Never use steel wool, abrasive sponges or hard brushes to remove tenacious stains. This can permanently damage the surface.

**STELLA, CHAMPAGNE**

Das Besteck ist spülmaschineneeignet, aber nicht spülmaschinenfest. Vor einer langfristigen Benutzung in der Spülmaschine raten wir ab und empfehlen Handwäsche. Bitte keine scharfen oder aggressiven Reinigungsmittel verwenden. Benutzen Sie auf keinen Fall Stahlwolle, Scheuerschwämme oder harte Bürsten, um hartnäckige Verschmutzungen zu entfernen. Die Oberfläche kann hierdurch dauerhaft beschädigt werden.

**STELLA 64477**

Set of 4 Cake Forks | Set 4 Kuchengabeln  
 Dimensions L 15,5 cm, B 2 cm  
 Materials SS3  
 Colour Champagne

**STELLA 64478**

Set of 4 Espresso Spoons | Set 4 Espressolöffel  
 Dimensions L 11 cm, B 2,5 cm  
 Materials SS3  
 Colour Champagne





**STELLA 64195**

Cutlery Set 16 Pieces | Besteck Set 16-teilig  
 Materials SS3  
 Colour Black



**STELLA 64196**

Spoon | Löffel  
 Dimensions H 2 cm, B 4 cm, T 20 cm  
 Materials SS3  
 Colour Black



**STELLA 64197**

Teaspoon | Teelöffel  
 Dimensions H 1,5 cm, B 3 cm, T 15 cm  
 Materials SS3  
 Colour Black



**STELLA 64198**

Fork | Gabel  
 Dimensions H 1,5 cm, B 2,5 cm, T 20 cm  
 Materials SS3  
 Colour Black



**STELLA 64199**

Knife | Messer  
 Dimensions H 2 cm, B 0,8 cm, T 22 cm  
 Materials SS3  
 Colour Black



**STELLA, BLACK - CLEANING AND MAINTENANCE**

While the cutlery is suitable to be used in a dishwasher, it is not dishwasher safe. We advise against extensive use in a dishwasher and recommend hand washing.

Please make sure not to use any aggressive or abrasive cleaning agents. Never use steel wool, abrasive sponges or hard brushes to remove tenacious stains. This can permanently damage the surface. When washing by hand, please always clean in the brushing/sanding direction, to avoid scratches on the surface.

**STELLA, BLACK - REINIGUNG UND PFLEGE**

Das Besteck ist spülmaschinengeeignet, aber nicht spülmaschinenfest. Vor einer langfristigen Benutzung in der Spülmaschine raten wir ab und empfehlen Handwäsche.

Achten Sie bitte darauf, keine scharfen oder aggressiven Reinigungsmittel zu verwenden. Benutzen Sie auf keinen Fall Stahlwolle, Scheuerschwämme oder harte Bürsten, um hartnäckige Verschmutzungen zu entfernen. Die Oberfläche kann hierdurch dauerhaft beschädigt werden. Bei dem Spülvorgang per Hand, reinigen Sie bitte immer in Bürst-/Schliffrichtung. Ansonsten können Kratzer entstehen.



**STELLA 64473**

Salad Servers | Salatbesteck  
 Dimensions L 28 cm, B 6 cm  
 Materials SS3  
 Colour Black



**STELLA 64474**

Set of 4 Cake Forks | Set 4 Kuchengabeln  
 Dimensions L 15,5 cm, B 2 cm  
 Materials SS3  
 Colour Black



**STELLA 64475**

Set of 4 Espresso Spoons | Set 4 Espressolöffel  
 Dimensions L 11 cm, B 2,5 cm  
 Materials SS3  
 Colour Black



**STELLA 63824**

Cutlery Set 16 Pieces | Besteck-Set 16-teilig  
Materials M



**STELLA 63827**

Fork | Gabel  
Dimensions H 1,5 cm, B 2,5 cm, T 20 cm  
Materials M



**STELLA 63828**

Knife | Messer  
Dimensions H 2 cm, B 0,8 cm, T 22 cm  
Materials M



**STELLA 63825**

Spoon | Löffel  
Dimensions H 2 cm, B 4 cm, T 20 cm  
Materials M



**STELLA - DESIGN BY THERESA RAND**

The cutlery is dishwasher safe. Please take care not to use any caustic or aggressive cleaning agents. Never use steel wool, abrasive sponges or hard brushes to remove tenacious stains. The finish of the surface may suffer permanent damage. When washing by hand, please clean the product in the direction of the brushed surface to avoid the risk of scratches on the surface.

After cleaning, we recommend to dry the cutlery with a soft cloth in the direction of the finish. To maintain the special matt brushed appearance of the surface, we advise not to polish the cutlery. Stainless steel is an easy to care material, but still needs maintenance on a regular basis. In particular, we strongly recommend you rinse and clean off residues of acidic foods immediately after use. The acids may cause rust on the surface if not cleaned.

**STELLA - DESIGN BY THERESA RAND**

Das Besteck ist zur Reinigung in der Spülmaschine geeignet. Achten Sie bitte darauf, keine scharfen oder aggressiven Reinigungsmittel zu verwenden. Benutzen Sie auf keinen Fall Stahlwolle, Scheuerschwämme oder harte Bürsten, um hartnäckige Verschmutzungen zu entfernen. Die Oberfläche kann hierdurch dauerhaft beschädigt werden. Bei dem Spülvorgang per Hand, reinigen Sie bitte immer in Bürst-/Schliffrichtung. Ansonsten können Kratzer entstehen.

Nach der Reinigung empfehlen wir, das Besteck mit einem weichen Tuch in Bürst-/Schliffrichtung leicht trocken zu reiben. Um die besondere matte Optik der Oberfläche zu wahren, raten wir jedoch vom Polieren ab. Grundsätzlich ist Edelstahl als Material zwar pflegeleicht, jedoch nicht pflegfrei. Daher empfehlen wir insbesondere Rückstände säurehaltiger Lebensmittel sofort nach dem Gebrauch abzuspülen. Es besteht hier die Gefahr, dass Rost in Folge der Säurewirkung auf dem Edelstahl entsteht.

**STELLA 63826**

Tea Spoon | Teelöffel  
Dimensions H 1,5 cm, B 3 cm, T 15 cm  
Materials M



**STELLA 63948**

Sauce Spoon | Soßenlöffel  
Dimensions L 20,5 cm, H 5 cm, B 7 cm  
Materials M



**STELLA 63949**

Serving Spoon | Servierlöffel  
Dimensions L 25 cm, B 5,5 cm  
Materials M



**STELLA 63950**

Set of 4 Cake Forks | Set 4 Kuchengabeln  
Dimensions L 15,5 cm, B 2 cm  
Materials M



**STELLA 63951**

Set of 2 Serving Forks | Set 2 Serviergabeln  
Dimensions L 20 cm, B 2,5 cm  
Materials M



**STELLA 63952**

Salad Servers | Salatbesteck  
Dimensions L 28 cm, B 6 cm  
Materials M



**STELLA 63953**

Set of 4 Espresso Spoons | Set 4 Espressolöffel  
Dimensions L 11 cm, B 2,5 cm  
Materials M



**STELLA 63954**

Set of 4 Butter Knives | Set 4 Buttermesser  
Dimensions L 18,5 cm, B 2 cm  
Materials M



**STELLA 63955**

Cake Server | Tortenheber  
Dimensions L 24 cm, B 5,5 cm  
Materials M



**EASY 66793**

Salad Servers | Salatbesteck  
Dimensions H 28 cm, B 6,5 cm  
Materials M



**KOYOI 64489**

Prosecco Glass | Proseccoglas  
 Dimensions H 13 cm, Ø 6,5 cm, V 200 ml  
 Materials G1

NEW

**KOYOI 64490**

Liquor Glass | Likörglas  
 Dimensions H 10,5 cm, Ø 6 cm, V 130 ml  
 Materials G1

NEW

**KOYOI 64491**

Brandy Glass | Brandyglas  
 Dimensions H 6,5 cm, Ø 7,5 cm, V 100 ml  
 Materials G1

NEW

**KOYOI 64492**

Champagne Coupe | Champagnerschale  
 Dimensions H 7,5 cm, Ø 10 cm, V 90 ml  
 Materials G1

NEW

**KOYOI 64493**

Martini Glass | Martiniglas  
 Dimensions H 8 cm, Ø 10 cm, V 110 ml  
 Materials G1

NEW

**KOYOI - DESIGN BY KAZUSHIGE MIYAKE**

KOYOI means "this evening" in Japanese, and has a romantic, poetic feel to it. How suitable for these little specialties! These five carefully handcrafted and mouth-blown treasures with thick glass bottom have been selected for a range of your favorite drinks - two wide-open shapes for Martinis and Champagnes, one tall Prosecco glass, and two smaller ones for your Brandy and Liquor tastings. The glasses are dishwasher-safe.

**KOYOI - DESIGN VON KAZUSHIGE MIYAKE**

KOYOI bedeutet auf Japanisch "dieser Abend" und hat eine romantische, poetische Ausstrahlung. Wie passend für diese besondere Glaskollektion! Diese fünf sorgfältig handgefertigten und mundgeblasenen Schätze mit dickem Glasboden wurden für eine Reihe Ihrer Lieblingsgetränke ausgewählt - zwei weit offene Formen für Martini und Champagner, ein hohes Prosecco-Glas und zwei kleinere für Ihre Brandy- und Likör Verköstigungen. Die KOYOI Gläser sind spülmaschinengeeignet.



**FUUMI**

Discover our popular design of the FUUM series in the hand blown FUUMI design, crafted by experienced hands. Each piece is unique, thanks to the slight differences that occur during the manufacturing process. The glass body is solid-coloured, while the delicate clear glass stem and base display refined elegance. The product line is rounded off by the water carafe with an attractive cork lid.

Care: The glass is dishwasher safe. The carafe lid is made of cork and therefore not dishwasher safe.

**FUUMI**

Entdecken Sie unser beliebtes Design der FUUM Serie in mundgeblasener FUUMI Ausführung, die durch erfahrene Handarbeit entsteht. Jedes Stück ist ein Unikat, dank der geringfügigen Unterschiede, die während des Herstellungsprozesses entstehen. Der Glaskörper ist durchgefärbt während der zarte Stiel und der Fuß aus Klarglas eine raffinierte Eleganz bieten. Abgerundet wird die Serie durch die Wasserkaraffe mit einem ansprechenden Korkdeckel.

Pflege: Die Gläser sind spülmaschinengeeignet. Der Karaffenverschluss ist aus Kork und somit nicht spülmaschinengeeignet.

**FUUMI 64535**

Set 4 Champagne Glasses |  
Set 4 Sektschalen  
Dimensions H 23,5 cm, Ø 7 cm, V 220 ml  
Materials G1, G3  
Colour Smoke/Clear glass  
Features mouthblown  
mundgeblasen

**64535**  
Smoke/Clear glass



NEW



**64536**  
Coffee/Clear glass



**FUUMI 64537**

Set 4 Champagne Saucer |  
Set 4 Sektschalen  
Dimensions H 14 cm, Ø 10,5 cm, V 280 ml  
Materials G1, G3  
Colour Smoke/Clear glass  
Features mouthblown  
mundgeblasen

**64537**  
Smoke/Clear glass



NEW



**64538**  
Coffee/Clear glass



**FUUMI 64539**

Set 4 Tumbler | Set 4 Trinkgläser  
Dimensions H 9 cm, Ø 8 cm, V 340ml  
Materials G1, G3  
Colour Smoke  
Features mouthblown  
mundgeblasen

**64539**  
Smoke



NEW



**64540**  
Coffee



**FUUMI 64541**

Set 4 White Wine Glasses |  
Set 4 Weißweingläser  
Dimensions H 21 cm, Ø 7,5 cm, V 310 ml  
Materials G1, G3  
Colour Smoke/Clear glass  
Features mouthblown  
mundgeblasen

**64541**  
Smoke/Clear glass



NEW



**64542**  
Coffee/Clear glass



**FUUMI 64543**

Set 4 Red Wine Glasses |  
Set 4 Rotweingläser  
Dimensions H 22 cm, Ø 8 cm, V 400 ml  
Materials G1, G3  
Colour Smoke/Clear glass  
Features mouthblown  
mundgeblasen

**64543**  
Smoke/Clear glass



NEW



**64544**  
Coffee/Clear glass



**FUUMI 64545**

Water Carafe | Wasserkaraffe  
Dimensions H 29 cm, Ø 9 cm, 1 l  
Materials G3, H6  
Colour Smoke  
Features mouthblown  
mundgeblasen

**64545**  
Smoke



NEW



**64546**  
Coffee



**BELO 64395**

Set of 2 Champagne Glasses | Set 2 Sektgläser  
 Dimensions H 24,5 cm, Ø 6 cm, V 200 ml  
 Materials G1



**BELO 64398**

Set of 2 White Wine Glasses | Set 2 Weißweingläser  
 Dimensions H 22 cm, Ø 10 cm, V 400 ml  
 Materials G1



**BELO 64397**

Set of 2 Red Wine Glasses | Set 2 Rotweingläser  
 Dimensions H 24,5 cm, Ø 11 cm, V 600 ml  
 Materials G1



**BELO 64277**

Set of 2 Champagne Glasses | Set 2 Sektgläser  
 Dimensions H 24,5 cm, Ø 6 cm, V 200 ml  
 Materials G1, G3  
 Colour Smoke



64277  
Smoke



64292  
Coffee



**BELO 64280**

Set of 2 White Wine Glasses | Set 2 Weißweingläser  
 Dimensions H 22 cm, Ø 10 cm, V 400 ml  
 Materials G1, G3  
 Colour Smoke



64280  
Smoke



64295  
Coffee



**BELO 64396**

Set of 2 Champagne Saucers | Set 2 Sektschalen  
 Dimensions H 14 cm, Ø 11 cm, V 200 ml  
 Materials G1



**BELO 64399**

Set of 4 Tumblers | Set 4 Trinkgläser  
 Dimensions H 9 cm, Ø 6,5 cm, V 280 ml  
 Materials G1



**BELO 64400**

# Water Carafe | Wasserkaraffe  
 Dimensions H 26 cm, Ø 11,5 cm, V 1,2 l  
 Materials G1



**BELO 64279**

Set of 2 Red Wine Glasses | Set 2 Rotweingläser  
 Dimensions H 24,5 cm, Ø 11 cm, V 600 ml  
 Materials G1, G3  
 Colour Smoke



64279  
Smoke



64294  
Coffee



**BELO 64278**

Set of 2 Champagne Saucers | Set 2 Sektschalen  
 Dimensions H 14 cm, Ø 11 cm, V 200 ml  
 Materials G1, G3  
 Colour Smoke



64278  
Smoke



64293  
Coffee



**BELO GLASSWARE**

The BELO glassware series by Frederike Martens is made of high-quality, mouth-blown glass - which can be seen in small irregularities such as flow lines, small blisters and minimally different material thicknesses, which lets the colour elegantly varies from piece to piece. The big volume glass bodies are coloured through, the stem stays clear. The rim is cut and polished, providing a perfect finish for the gentle silhouettes.

The line is complemented by a water carafe with glass lid. The BELO glasses and carafes are dishwasher safe.

**BELO-GLASSERIE**

Die BELO-Glasserie von Frederike Martens wird aus hochwertigem, mundgeblasenem Glas hergestellt - was man an kleinen Unregelmäßigkeiten wie Fließlinien, kleinen Blasen und minimal unterschiedlichen Materialstärken erkennen kann, was wiederum die Farbe von Glas zu Glas elegant variieren lässt. Die großvolumigen Glaskörper sind durchgefärbt, der Stiel bleibt klar. Der Rand ist geschliffen und poliert, was einen perfekten Abschluss für die sanften Silhouetten bietet.

Ergänzt wird die Linie durch eine Wasserkaraffe mit Glasdeckel. Die BELO Gläser und Karaffen sind spülmaschinengeeignet.



**BELO 64249**

Set of 4 Tumblers | Set 4 Trinkgläser  
 Dimensions H 9 cm, Ø 6,5 cm, V 280 ml  
 Materials G3  
 Colour Smoke



64249  
Smoke



64296  
Coffee



**BELO 64358**

Water Carafe | Wasserkaraffe  
 Dimensions H 26 cm, Ø 11,5 cm, V 1,2 l  
 Materials G3  
 Colour Smoke



64358  
Smoke



64359  
Coffee



**FLOW 63918**

Set 2 Tumblers | Set 2 Trinkgläser  
 Dimensions H 7,5 cm, Ø 8,5 cm, V 0,22 l  
 Materials G3  
 Colour Smoke



**FLOW 63919**

Set 2 Tumblers | Set 2 Trinkgläser  
 Dimensions H 14 cm, Ø 7,5 cm, V 0,4 l  
 Materials G3  
 Colour Smoke



**FLOW 63920**

Water Carafe | Wasserkaraffe  
 Dimensions H 22 cm, Ø 9,5 cm, V 1,1 l  
 Materials G3  
 Colour Smoke



**MERA 63915**

Set 2 Tumblers | Set 2 Trinkgläser  
 Dimensions H 7 cm, Ø 7,5 cm, V 0,2 l  
 Materials G3  
 Colour Smoke



**MERA 63914**

Set 2 Tumblers | Set 2 Trinkgläser  
 Dimensions H 9 cm, Ø 7 cm, V 0,22 l  
 Materials G3  
 Colour Smoke



**FLOW - DESIGN BY THERESA RAND**

An experienced glassblower crafted this individual product, so its exact size, colour and typical glass blisters or flowlines, are unique.

**FLOW - DESIGN BY THERESA RAND**

Erfahrene Glasbläser stellen diesen Artikel von blomus in traditioneller Handarbeit her. So machen Abweichungen in den Abmessungen und Farben, sowie die für einen Glaskörper typischen Bläschen und Fließlinien jedes Glasobjekt zu einem Unikat.

**SPLASH 63807**

Water Carafe | Wasserkaraffe  
 Dimensions H 29,5 cm, Ø 9 cm, V 1 l  
 Materials P, G3, K4



**SPLASH 63785**

Water Carafe | Wasserkaraffe  
 Dimensions H 29,5 cm, Ø 9 cm, V 1 l  
 Materials P, G1, K4  
 Colour Magnet



63785  
Magnet



63787  
Sharkskin



63780  
Moonbeam



**NERO 63652**

Set of 2 Insulated Espresso Glasses |  
 Set 2 Thermo-Espressogläser  
 Dimensions H 6,5 cm, Ø 6 cm, V 80 ml  
 Materials G1  
 Features Double-walled | Doppelwandig



**NERO 63653**

Set of 2 Insulated Coffee Glasses |  
 Set 2 Thermo-Kaffeegläser  
 Dimensions H 8,5 cm, Ø 7,5 cm, V 200 ml  
 Materials G1  
 Features Double-walled | Doppelwandig



**NERO 63654**

Set of 2 Insulated Cappuccino Glasses |  
 Set 2 Thermo-Cappuccinogläser  
 Dimensions H 11,5 cm, Ø 7,5 cm, V 250 ml  
 Materials G1  
 Features Double-walled | Doppelwandig



**ACQUA 63436**

Water Carafe | Wasserkaraffe  
 Dimensions H 30,5 cm, Ø 9 cm, V 1 l  
 Materials M, G1, K4



**ACQUA 63448**

Water Carafe | Wasserkaraffe  
 Dimensions H 34,5 cm, Ø 10 cm, V 1,5 l  
 Materials M, G1, K4



**NERO 63655**

Set of 2 Insulated Latte Macchiato Glasses |  
 Set 2 Thermo-Latte Macchiatogläser  
 Dimensions H 14 cm, Ø 7,5 cm, V 320 ml  
 Materials G1  
 Features Double-walled | Doppelwandig



**ALPHA 63570**

Decanter Carafe | Dekantierkaraffe  
 Dimensions H 26,5 cm, Ø 18 cm  
 Materials M, G1, K4



**DELTA 63482**

Decanter Carafe | Dekantierkaraffe  
 Dimensions H 25,5 cm, Ø 18 cm  
 Materials M, G1, K4



**DELTA & ALPHA**

The wine is being filtered and aerated while pouring it into the carafe. The wine can then be poured into the glass with no need to clean the built in sieve. All residue remains in the sieve.

Der Wein wird beim Befüllen der Karaffe durch die Öffnung aus Edelstahl von Kork und Depot gefiltert und belüftet. Ohne das integrierte Sieb säubern zu müssen, kann der Wein einfach und tropffrei ausgegossen werden und der Weinstein verbleibt im Sieb.



**LINEO - SLUB GARMENT WASHED BEAUTY**

Suiting the LINEO napkin colours, these placemats are a worthy addition. The placemats are woven from rough, prewashed Slub Cotton strings, with little fringes on the rim.

After washing, the appearance may change, but this shows the beauty of this rough material. Just stretch still wet in shape and enjoy a living piece of textile.

- 100% Cotton, Oeko-Tex Standard 100
- Wash at 40°C with similar colours
- Do not tumble dry
- Stretch into shape while wet
- May shrink up to 5%

**LINEO - GROB GEWEBTE SCHÖNHEIT**

Passend zu den Farben der Stoffservietten LINEO sind diese Platzsets eine würdige Ergänzung. Die Tischsets sind aus vorgewaschenen grob gewebten Baumwollfäden mit kleinen Fransen am Rand.

Nach dem Waschen kann sich das Aussehen verändern, wodurch die Schönheit dieses rauhen Materials erst recht hervorgehoben wird. Einfach nass in Form ziehen und ein lebendiges Stück Textil genießen.

- 100% Baumwolle, Oeko-Tex Standard 100
- Waschen bei 40°C mit ähnlichen Farben
- Nicht im Trockner trocknen
- Im nassen Zustand in Form bringen
- Kann bis zu 5% schrumpfen

**LINEO 64441**

Placemat | Platzset  
 Dimensions B 35 cm, T 45 cm  
 Materials T1  
 Colour Tan  
 Features - STANDARD 100 by OEKO-TEX®



**LAGONA 66923**

Felt Placemat | Filz Platzset  
 Dimensions H 0,4 cm, B 48,5 cm, T 35 cm  
 Materials T4  
 Colour Magnet  
 Features Waterproof and heat resistant  
 Wasserfest und hitzebeständig



**LINEO 64265**

Linen Napkin | Leinen-Serviette  
 Dimensions B 42 cm, T 42 cm  
 Materials T5  
 Colour White

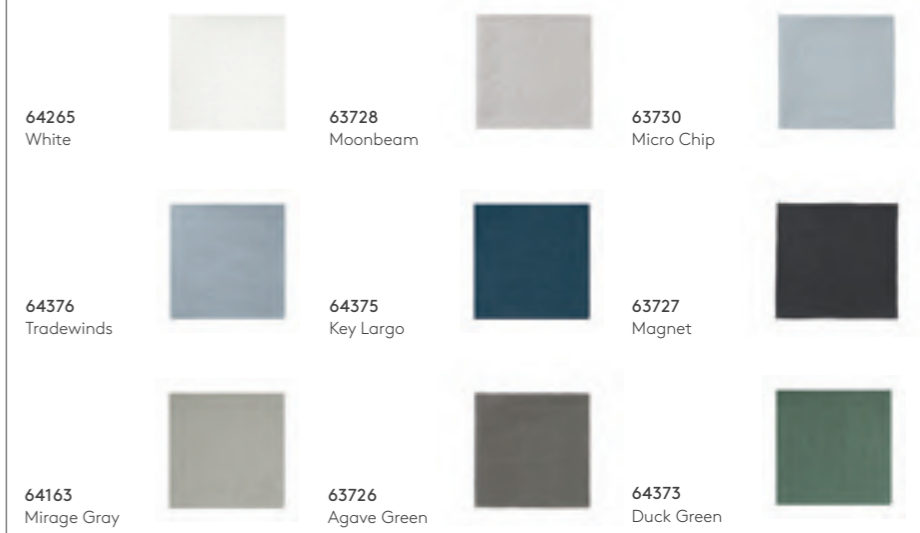

**LINEO 63729**

Linen Napkin | Leinen-Serviette  
 Dimensions B 42 cm, T 42 cm  
 Materials T5  
 Colour Fungi

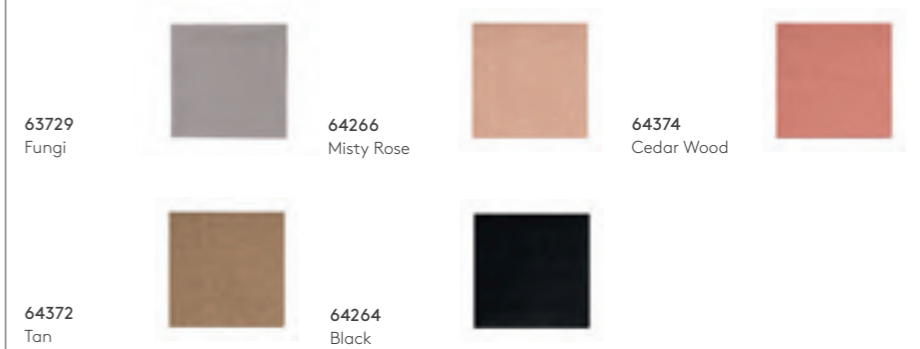

**GANO 64451**

Tea Towel, Set of 2 pcs | Set 2 Geschirrtücher  
 Dimensions B 50 cm, T 70 cm  
 Materials T1 (ORGANIC)  
 Colour Steel Gray/Tan  
 Features ORGANIC Cotton, Garment washed, Bio-Baumwolle, Vorgewaschen



**GANO 64447**

Dish Cloth, Set of 2 pcs | Set 2 Spültücher  
 Dimensions B 25 cm, T 25 cm  
 Materials T1 (ORGANIC)  
 Colour Steel Gray/Tan  
 Features ORGANIC Cotton, Garment washed, Bio-Baumwolle, Vorgewaschen



**GANO 64452**

Tea Towel, Set of 2 pcs | Set 2 Geschirrtücher  
 Dimensions B 50 cm, T 70 cm  
 Materials T1 (ORGANIC)  
 Colour Indian Tan/Tradewinds  
 Features ORGANIC Cotton, Garment washed, Bio-Baumwolle, Vorgewaschen



**GANO 64448**

Dish Cloth, Set of 2 pcs | Set 2 Spültücher  
 Dimensions B 25 cm, T 25 cm  
 Materials T1 (ORGANIC)  
 Colour Indian Tan/Tradewinds  
 Features ORGANIC Cotton, Garment washed, Bio-Baumwolle, Vorgewaschen



**GANO 64453**

Tea Towel, Set of 2 pcs | Set 2 Geschirrtücher  
 Dimensions B 50 cm, T 70 cm  
 Materials T1 (ORGANIC)  
 Colour Mourningn Dove/Cedar Wood  
 Features ORGANIC Cotton, Garment washed, Bio-Baumwolle, Vorgewaschen



**GANO 64449**

Dish Cloth, Set of 2 pcs | Set 2 Spültücher  
 Dimensions B 25 cm, T 25 cm  
 Materials T1 (ORGANIC)  
 Colour Mourningn Dove/Cedar Wood  
 Features ORGANIC Cotton, Garment washed, Bio-Baumwolle, Vorgewaschen



**PRACTICAL AND AESTHETIC - GANO TEA TOWELS AND DISH CLOTHS**

The GANO tea towels and dishcloths, consisting of two patterns per set, are available in four different colour combinations.

The block and stripe design created by Frederike Martens is loosened up by the pre-washed, fine waffle piqué. The three-dimensional structure of the organic cotton creates a large, absorbent surface, that is breathable and therefore dries quickly.

**PRAKTISCH UND ÄSTHETISCH - GANO GESCHIRRTÜCHER UND SPÜLTÜCHER**

Die GANO Geschirrtücher und Spültücher, bestehend aus zwei Mustern pro Set und sind in vier verschiedenen Farbkombinationen erhältlich.

Das von Frederike Martens entworfene Block- und Streifendesign wird durch das vorgewaschene, feine Waffelpiqué aufgelockert. Durch die dreidimensionale Struktur der Bio-Baumwolle entsteht eine große, saugfähige Oberfläche, diese ist luftdurchlässig und trocknet daher schnell.

**GOTS**

The Global Organic Textile Standard (GOTS) is the world's leading standard for textiles made from organic fibres. It specifies high-level environmental criteria throughout the entire organic textiles supply chain, and stipulates compliance with social criteria as well. Choosing a GOTS-certified product is your way to respect and protect the environment, and the people involved in organic textile production.

**GOTS**

Der Global Organic Textile Standard (GOTS) ist als weltweit führender Standard für die Verarbeitung von Textilien aus biologisch erzeugten Naturfasern anerkannt. Auf hohem Niveau definiert er umwelttechnische Anforderungen entlang der gesamten textilen Produktionskette und fordert gleichzeitig die Einhaltung von Sozialkriterien. Wenn Sie sich für ein GOTS-zertifiziertes Produkt entscheiden, respektieren und schützen Sie die Umwelt und die Menschen, die an der ökologischen Textilproduktion beteiligt sind.

**GANO 64454**

Tea Towel, Set of 2 pcs | Set 2 Geschirrtücher  
 Dimensions B 50 cm, T 70 cm  
 Materials T1 (ORGANIC)  
 Colour Moonbeam/Mourning Dove  
 Features ORGANIC Cotton, Garment washed, Bio-Baumwolle, Vorgewaschen



**GANO 64450**

Dish Cloth, Set of 2 pcs | Set 2 Spültücher  
 Dimensions B 25 cm, T 25 cm  
 Materials T1 (ORGANIC)  
 Colour Moonbeam/Mourning Dove  
 Features ORGANIC Cotton, Garment washed, Bio-Baumwolle, Vorgewaschen



**AVES 64551**

Set of 4 pcs Kitchen brushes | Set mit 4 Küchenbürsten  
 Dimensions H 8 cm, H 9 cm, H 9,5 cm, B 4,5cm, T 2,5 cm  
 Materials H1  
 Features Bristles made of natural fibers, two different degrees of hardness, four different brushes  
 Borsten aus pflanzlichen Naturfasern, zwei verschiedene Härtegrade, vier verschiedene Bürsten

**NEW**



**AVES - DESIGN BY LUCA GALMARINI**

Among the AVES brushes you will find a parrot, an albatross, a duck and a swan, which are suitable for various applications. The wood is made of FSC certified beech and the bristles are also made of natural fibres. Clean the brushes thoroughly before using them for the first time. Please note that the brushes are not dishwasher safe and should not be soaked in water.

**AVES - DESIGN BY LUCA GALMARINI**

Sie finden unter den AVES Bürsten einen Papagei, einen Albatros, eine Ente und einen Schwan, die sich für verschiedene Anwendungsbereiche eignen. Das Holz besteht dabei aus FSC zertifizierter Buche und auch die Borsten bestehen aus Naturfasern. Reinigen Sie die Bürsten vor dem ersten Gebrauch gründlich. Beachten Sie, dass die Bürsten nicht spülmaschinengeeignet sind und diese nicht in Wasser eingeweicht werden sollen.

**SATOMI 65207**

Refill Dishwashing Soap | Geschirrspülmittel Nachfüllpack  
 Dimensions 1000 ml  
 Features Scent Clean Cucumber, 25% organic Aloe Vera, 95% natural ingredients  
 Duft Clean Cucumber, 25% Bio Aloe Vera, 95% natürliche Inhaltsstoffe

**NEW**



**SATOMI 65188**

Dishwashing Soap | Geschirrspülmittel  
 Dimensions H 16 cm, Ø 8 cm, 500 ml  
 Features Scent Clean Cucumber, 25% organic Aloe Vera, 95% natural ingredients  
 Duft Clean Cucumber, 25% Bio Aloe Vera, 95% natürliche Inhaltsstoffe

**NEW**



**CLEAN CUCUMBER**

Clean Cucumber fragrance is a vegan product that whisks you away to a refreshing oasis with the invigorating scent of fresh cucumber. This unique fusion combines the crisp aroma of cucumber with its cool and rejuvenating essence.

**CLEAN CUCUMBER**

Der Duft Clean Cucumber ist ein veganes Produkt, das Sie mit dem belebenden Duft von frischer Gurke in eine erfrischende Oase entführt. Diese einzigartige Mischung kombiniert das frische Aroma der Gurke mit ihrer kühlen und verjüngenden Essenz.



**ILO 64257**

Bottle Opener | Kapselheber  
 Dimensions H 1,5 cm, B 3,5 cm, T 14 cm  
 Materials SS3  
 Colour Magnet



**ILO 64263**

Set of 2 Wine Accessories | 2er Set Wein-Accessoires  
 Materials SS3, K3, K4  
 Colour Magnet  
 Features Wine Pourer and Bottle Stop  
 Weinausgießer und Flaschenverschluss



**ILO 64262**

Set of 4 Wine Accessories | 4er Set Wein-Accessoires  
 Materials SS3, K3, K4  
 Colour Magnet  
 Features Corkscrew, Bottle Opener, Wine Pourer and Bottle Stop | Korkenzieher, Kapselheber, Weinausgießer und Flaschenverschluss



**EASY 64274**

Bottle Cooler | Flaschenkühler  
 Dimensions H 19,5 cm, Ø 12 cm  
 Materials M, SS2  
 Colour Black  
 Features Double-walled  
 Doppelwandig



**LEVERMAN PRO 63598**

Automatic Corkscrew | Automatischer Korkenzieher  
 Dimensions H 14,5 cm, B 14 cm, T 3 cm  
 Materials K3, S3  
 Features With built in foil cutter, with replacement spiral  
 Mit integriertem Folienschneider, mit Ersatzspirale



**UTILO 63145**

Bottle Opener | Kapselheber  
 Dimensions B 16,5 cm, Ø 1,5 cm  
 Materials M, K3  
 Colour Black



**ILO 64250**

Bottle Opener | Kapselheber  
 Dimensions H 1,5 cm, B 3,5 cm, T 14 cm  
 Materials SS3  
 Colour Moonbeam



**ILO 64256**

Set of 2 Wine Accessories | 2er Set Wein-Accessoires  
 Materials SS3, K3, K4  
 Colour Moonbeam  
 Features Wine Pourer and Bottle Stop  
 Weinausgießer und Flaschenverschluss



**ILO 64255**

Set of 4 Wine Accessories | 4er Set Wein-Accessoires  
 Materials SS3, K3, K4  
 Colour Moonbeam  
 Features Corkscrew, Bottle Opener, Wine Pourer and Bottle Stop | Korkenzieher, Kapselheber, Weinausgießer und Flaschenverschluss



**EASY 64275**

Bottle Cooler | Flaschenkühler  
 Dimensions H 19,5 cm, Ø 12 cm  
 Materials M, SS2  
 Colour Moonbeam  
 Features Double-walled  
 Doppelwandig



**LEVERMAN PRO 64276**

Automatic Corkscrew | Automatischer Korkenzieher  
 Dimensions H 14,5 cm, B 14 cm, T 3 cm  
 Materials K3, S3  
 Colour Moonbeam  
 Features With built in foil cutter, with replacement spiral  
 Mit integriertem Folienschneider, mit Ersatzspirale



**UTILO 64288**

Bottle Opener | Kapselheber  
 Dimensions L 16,5 cm, Ø 1,5 cm  
 Materials M, K3  
 Colour Moonbeam



**ILO ACCESSORIES**

Created by the design studio kaschkasch, the ILO series comprises items, that make enjoying wine a special experience. The joy of the products is also reflected in the name ILO, which means joy in Finnish.

Functional and harmonious in their form, the accessories are available in two different colours. The items come in high-quality packaging, making them the ideal gift for any occasion.

**ILO ACCESSOIRES**

Die Serie ILO vom Designstudio kaschkasch umfasst Artikel, die den Weingenuss zu einem besonderen Erlebnis machen. Die Freude an den Produkten spiegelt sich auch in der Bezeichnung ILO wieder, was Freude im Finnischen bedeutet.

Funktional und harmonisch in ihrer Form sind die Accessoires in zwei unterschiedlichen Farben verfügbar. Die Artikel kommen in einer hochwertigen Verpackung, sodass sie das ideale Geschenk zu jeder Gelegenheit sind.



**EASY 68237**

Bottle Cooler | Flaschenkühler  
 Dimensions H 19,5 cm, Ø 12 cm  
 Materials M  
 Features Double-walled  
 Doppelwandig



**LARETO 64065**

Set of 6 Coasters | Set 6 Untersetzer  
 Dimensions H 4 cm, Ø 11,5 cm  
 Materials M, K4  
 Colour Moonbeam



64065 Moonbeam

64062 Magnet

64063 Sharkskin

63476 Black

**ABENTO 64438**

Tray | Tablett  
 Dimensions H 5 cm, B 30, T 18 cm  
 Materials H1  
 Colour Black  
 Features Size: S



**ABENTO 64437**

Tray | Tablett  
 Dimensions H 8 cm, B 50 cm, T 30 cm  
 Materials H1  
 Colour Black  
 Features Size: L



**ABENTO 64190**

Tray | Tablett  
 Dimensions H 5 cm, B 18 cm, T 30 cm  
 Materials H1  
 Features Size: S



**ABENTO 64191**

Tray | Tablett  
 Dimensions H 8,5 cm, B 30 cm, T 50 cm  
 Materials H1  
 Features Size: L



**ABENTO TRAY - DESIGN BY AD MILLER**

The ABENTO Tray design is inspired by the clean lines of Japanese woodworking.

The two legs intersect the body of the tray to create 3 sections. The tray is sized to allow for easy everyday use. When not used for serving, the tray serves perfectly as a decoration piece. The tray comes in 2 sizes.

Care instructions: wipe with a moist tissue, rub dry and let it continue to air dry.

**ABENTO TABLETT - DESIGN BY AD MILLER**

Das Design der ABENTO Tablett ist von den klaren Linien der japanischen Holzverarbeitung inspiriert.

Die beiden Standfüße, welche ein einfaches Greifen ermöglichen, kreuzen den Korpus des Tablett und unterteilen zugleich die Ablagefläche in 3 Abschnitte. Somit wird für eine gute Handhabung im täglichen Gebrauch gesorgt. Wenn das Tablett nicht zum Servieren verwendet wird, eignet es sich insbesondere zum Dekorieren. Es ist in 2 Größen erhältlich.

Pflegehinweis: Zur Reinigung das Tablett feucht abwischen, abtrocknen und an der Luft weiter trocknen lassen.



**WILO 64439**

Tray | Tablett  
 Dimensions H 3,5 cm, B 35,5 cm, T 25 cm  
 Materials H1  
 Colour Black  
 Features With anti-slip surface  
 Mit rutschhemmender Oberfläche,  
 Size: S



**WILO 64440**

Tray | Tablett  
 Dimensions H 4,5 cm, B 43 cm, T 31 cm  
 Materials H1  
 Colour Black  
 Features With anti-slip surface  
 Mit rutschhemmender Oberfläche,  
 Size: L



**WILO 63905**

Tray | Tablett  
 Dimensions H 3 cm, B 25 cm, T 35,5 cm  
 Materials H1  
 Features With anti-slip surface  
 Mit rutschhemmender Oberfläche  
 Size: S



**WILO 63906**

Tray | Tablett  
 Dimensions H 4 cm, B 31 cm, T 43 cm  
 Materials H1  
 Features With anti-slip surface  
 Mit rutschhemmender Oberfläche  
 Size: L



**RO 64267**

Salt- and Peppermill | Salz- und Pfeffermühle  
 Dimensions H 16 cm, Ø 5,5 cm  
 Materials H4, K3, ST2  
 Features Oak oiled, with Ceramic Grinder  
 Eiche geölt, mit Keramikmahlwerk



**RO 64268**

Salt- and Peppermill | Salz- und Pfeffermühle  
 Dimensions H 16 cm, Ø 5,5 cm  
 Materials H4, K3, ST2  
 Features Oak oiled, with Ceramic Grinder  
 Eiche geölt, mit Keramikmahlwerk



**SALPI 63957**

Salt- & Peppermill | Salz- & Pfeffermühle  
 Dimensions H 20 cm, Ø 7 cm  
 Materials P, K3, ST2  
 Colour Sharkskin/Magnet  
 Features With Ceramic Grinder  
 Mit Keramikmahlwerk



**SALPI 63960**

Salt- & Peppermill | Salz- & Pfeffermühle  
 Dimensions H 20 cm, Ø 7 cm  
 Materials K3, ST2  
 Colour Sharkskin/Magnet  
 Features With Ceramic Grinder  
 Mit Keramikmahlwerk



**SALPI 63959**

Salt- & Peppermill | Salz- & Pfeffermühle  
 Dimensions H 20 cm, Ø 7 cm  
 Materials K3, ST2  
 Colour Nomad/Moonbeam  
 Features With Ceramic Grinder  
 Mit Keramikmahlwerk



**NAVETTA 63565**

Cheese Grater with Bowl |  
 Käseibe mit Auffangschale  
 Dimensions H 17 cm, B 10 cm, T 19,5 cm  
 Materials P, K3



**ALINJO 63509**

Oil & Vinegar Set | Essig und Öl Set  
 Dimensions H 17 cm, Ø 5,5 cm, V 0,15 l  
 Materials M, G1



**SALPI 63956**

Salt- & Peppermill | Salz- & Pfeffermühle  
 Dimensions H 20 cm, Ø 7 cm  
 Materials M, K3, ST2  
 Colour Nomad/Moonbeam  
 Features With Ceramic Grinder  
 Mit Keramikmahlwerk



**DELARA 63758**

Bread Basket | Brotkorb  
 Dimensions H 9,5 cm, B 25 cm, T 25 cm  
 Materials S3, T1  
 Colour Moonbeam

63758  
Moonbeam



63763  
Magnet



63668  
Taupe



**DELARA 64072**

Bread Basket | Brotkorb  
 Dimensions H 9 cm, B 26 cm, T 26 cm  
 Materials S1, T1  
 Colour Magnet

64072  
Magnet



64073  
Sharkskin



64075  
Moonbeam



**DELARA 63871**

Bread Basket | Brotkorb  
 Dimensions H 9,5 cm, B 20 cm, T 20 cm  
 Materials S1, T1  
 Colour Black



**DELARA 63872**

Bread Basket | Brotkorb  
 Dimensions H 9,5 cm, B 25 cm, T 25 cm  
 Materials S1, T1  
 Colour Black



**DELARA BREADBASKET**

Care: The cotton insert can be easily removed for shaking clean or washing.

**DELARA BROTKORB**

Pflege: Der Einsatz kann zum Ausschütteln und Waschen einfach herausgenommen werden.



**BASIC 63620**

Creamer with stainless steel lid |  
Milchkännchen mit Edelstahldeckel  
Dimensions H 9,5 cm, H 7,5 cm, Ø 6,5 cm,  
V 250 ml  
Materials M



**BASIC 63621**

Sugar Bowl with stainless steel lid |  
Zuckerdose mit Edelstahldeckel  
Dimensions H 5 cm, Ø 6,5 cm, V 100 ml  
Materials M



**BASIC 63633**

Snack Bowl | Snackschale  
Dimensions H 5,5 cm, Ø 8 cm, V 220 ml  
Materials M  
Features Size: S



**BASIC 63634**

Snack Bowl | Snackschale  
Dimensions H 4 cm, Ø 10 cm, V 250 ml  
Materials M  
Features Size: M



**BASIC 63610**

Tray | Tablett  
Dimensions H 1,5 cm, B 10 cm, T 17 cm  
Materials M



**BASIC 63611**

Tray | Tablett  
Dimensions H 1,5 cm, B 13 cm, T 22 cm  
Materials M



**BASIC 63612**

Tray | Tablett  
Dimensions H 1,5 cm, B 15 cm, T 25 cm  
Materials M



**BASIC 63613**

Tray | Tablett  
Dimensions H 1,5 cm, B 17 cm, T 20 cm  
Materials M



**PUNCTO 63600**

Kitchen Timer | Kurzzeitmesser  
Dimensions H 6 cm, Ø 6,5 cm  
Materials M, K3



**BASIC 63618**

Creamer with stainless steel lid |  
Sahnekännchen mit Edelstahldeckel  
Dimensions H 8 cm, B 5,5 cm, Ø 5 cm, V 120 ml  
Materials M



**BASIC 63619**

Condiment Glass with stainless steel lid |  
Marmeladenglas mit Edelstahldeckel  
Dimensions H 5 cm, Ø 6,5 cm, V 100 ml  
Materials M, G1



**MACCHIATO 63510**

Sugar & Creamer Set | Zucker- und Sahne Set  
Dimensions H 17 cm, Ø 5,5 cm, V 0,15 l  
Materials M, G1



**BASIC 63637**

Single Butter Dish | Butterdose  
Dimensions H 6 cm, B 7 cm, T 10 cm  
Materials M, P  
Features For 125 g butter  
Für 125 g Butter



**BASIC 63638**

Butter Dish | Butterdose  
Dimensions H 6 cm, B 12 cm, T 10 cm  
Materials M, P  
Features For 250 g butter  
Für 250 g Butter



**CALLISTA 63480**

Lemon Squeezer | Zitronenpresse  
Dimensions H 6 cm, B 9 cm, T 17,5 cm  
Materials P



**WIRES 68482**

Basket | Korb  
Dimensions H 7 cm, Ø 30 cm  
Materials S3



**WIRES 68481**

Basket | Korb  
Dimensions H 10 cm, Ø 36 cm  
Materials S3



**WIRES 68480**

Basket | Korb  
Dimensions H 24 cm, Ø 25 cm  
Materials S3





**THOUGHTFUL: ZEN TRAY/CUTTING BOARD**

Sudiomeiid uses simple, geometric shapes for the ZEN boards, giving the objects a clear and functional expression. ZEN can be used on both sides and thus combines the function of a tray and bread cutting board in one: when cutting bread and rolls, the crumbs are caught in the grooves. Once turned, the tray has a slightly raised edge, which underlines its function as an elegant serving tray.

Care of solid, untreated oak: If the product is to be used with food we highly recommend treating the wood with oil. This protects the wood from discolouring and ensures that food odours and bacteria do not stick to the wood surface. We recommend sunflower oil for this purpose. The serving trays can be rinsed with warm water. However it is not recommended to soak them in water as this may lead to cracks in the wood.

**GUT DURCHDACHT: ZEN TABLETT/SCHNEIDBRETT**

Studiomeiid greift bei den ZEN boards einfache, geometrische Formen auf und verleiht den Objekten einen klaren und sachlichen Ausdruck. ZEN ist beidseitig verwendbar und vereint damit die Funktion eines Tablettts und Brotschneidebrettes in einem: Beim Brot- und Brötchen schneiden werden die Krümel in den Rillen gefangen. Einmal gedreht verfügt das Tablett über einen leicht erhöhten Rand, was die Funktion eines eleganten Serviertablettes unterstreicht.

Pflege von massiver, unbehandelter Eiche:

Für den ständigen Kontakt mit Lebensmitteln ist ein Ölen des Holzes unerlässlich. Dies schützt das Holz vor Verfärbungen und sorgt dafür, dass sich Essensgerüche und Bakterien nicht auf der Holzoberfläche festsetzen. Hierzu empfehlen wir Sonnenblumenöl. Die Servierbretter können mit warmem Wasser abgespült werden. Allerdings sollte ein Einweichen in Wasser vermieden werden, da so Risse im Holz entstehen können.

**BORDA 63794**

Cutting Board | Schneidbrett  
Dimensions H 1,5 cm, B 15 cm, T 44 cm  
Materials H4



**BORDA 63793**

Cutting Board | Schneidbrett  
Dimensions H 2 cm, B 18 cm, T 64 cm  
Materials H4



**BORDA 63797**

Cutting Board | Schneidbrett  
Dimensions H 1,5 cm, Ø 30 cm  
Materials H4



**ZEN 66929**

Tray/Cutting Board | Servier- und Schneidbrett  
Dimensions H 2 cm, B 45 cm, T 20 cm  
Materials H4  
Features Usable on both sides  
Beidseitig verwendbar



**ZEN 64360**

Tray/Cutting Board | Tablett/Schneidbrett  
Dimensions H 2 cm, B 17 cm, T 32 cm  
Materials H4  
Features Usable on both sides  
Beidseitig verwendbar - Size M



**ZEN 64361**

Tray/Cutting Board | Tablett/Schneidbrett  
Dimensions H 2 cm, B 25 cm, T 40 cm  
Materials H4  
Features Usable on both sides  
Beidseitig verwendbar - Size L



**FLIP 63815**

Trivet | Untersetzer  
Dimensions H 2 cm, B 14 cm, T 16 cm  
Materials K3, K4  
Colour Moonbeam

63815  
Moonbeam



63820  
Magnet



64067  
Sharkskin



**OOLONG 63773**

Trivet | Untersetzer  
Dimensions H 0,5 cm, Ø 14 cm  
Materials M, K4  
Colour Moonbeam

63773  
Moonbeam



63778  
Magnet



64077  
Sharkskin



**PILARE 65776**

Wine Bottle Storage | Weinflaschenregal  
 Dimensions H 67 cm, B 19 cm, T 22 cm  
 Materials S1  
 Features Holds 12 Bottles  
 Für 12 Flaschen



**PILARE 65777**

Wine Bottle Storage | Weinflaschenregal  
 Dimensions H 38 cm, B 28 cm, T 22 cm  
 Materials S1  
 Features Holds 9 Bottles  
 Für 9 Flaschen



**WIRES 64244**

Bottle Carrier | Flaschenkorb  
 Dimensions H 34 cm, B 29 cm, T 20 cm  
 Materials S1  
 Colour Black



**LOUNGE 64291**

Boston-Shaker Set | Boston-Shaker Set  
 Dimensions H 29 cm, V 500 ml  
 Materials M, SS1, G1  
 Colour Black



64291  
Black

64290  
Moonbeam

66730



**LOOP 64364**

Kitchen Towel Holder | Küchenrollenhalter  
 Dimensions H 34 cm, Ø 15 cm  
 Materials SS1, K3, K1  
 Colour Black



64364  
Black

64365  
Moonbeam

64366  
Sharkskin



**PILARE 68486**

Wine Bottle Storage | Weinflaschenregal  
 Dimensions H 66 cm, B 19 cm, T 22 cm  
 Materials S2  
 Features Holds 12 Bottles  
 Für 12 Flaschen



**PILARE 68487**

Wine Bottle Storage | Weinflaschenregal  
 Dimensions H 38 cm, B 28 cm, T 22 cm  
 Materials S2  
 Features Holds 9 Bottles  
 Für 9 Flaschen



**WIRES 68484**

Bottle Carrier | Flaschenkorb  
 Dimensions H 34 cm, B 29 cm, T 20 cm  
 Materials S3



**LOUNGE 63539**

Set of 4 Stainless Steel Ice Cubes | Set 4 Eiswürfel  
 Dimensions H 2,5 cm, B 2,5 cm, T 2,5 cm  
 Materials P, T5  
 Features Chills the beverage without diluting it, incl. Linen bag  
 Kühlt ohne zu verwässern, inkl. Aufbewahrungsbeutel



**WIRES 68468**

Paper Towel Holder | Küchenrollenhalter  
 Dimensions H 31 cm  
 Materials S3



**LOOP 63651**

Paper Towel Holder | Küchenrollenhalter  
 Dimensions H 34 cm, Ø 15 cm  
 Materials M, K3, K1  
 Features Single-handed use, Unroll protection spring | Für Einhand-Bedienung, mit Abrollschutz



**TEA-JAY 63537**

Iced Tea Maker | Eistee-Zubereiter  
 Dimensions H 30,5 cm, Ø 9,5 cm, V 0,8 l  
 Materials M, G1, K4



**TEA-JAY**

Prepare delicious iced tea quickly and simply. Take the iced tea maker with you to the table and share the experience of converting juice, syrup, fruit and tea to a delicious iced tea with your guests. Once the hot tea is poured over the ice cubes, the ice cubes melt and the iced tea can instantly be served while the tea leaves remain separated in the reservoir.

**TEA-JAY**

Schnell und unkompliziert echten Eistee zubereiten. Nehmen Sie den Eisteezubereiter mit an den Tisch, teilen Sie das Erlebnis mit Ihren Gästen, wenn aus Saft, Sirup, Früchten und Tee ein leckerer Eistee wird. Sobald der heiße Tee aus dem Filter über das Eis fließt, schmelzen die Eiswürfel und der kalte Eistee kann sofort serviert werden, während die benutzten Teeblätter ohne weiteren Kontakt im Filter verbleiben.



reddot design award  
 2014  
 honourable mention 2013



**WIRES 64185**

Paper Towel Holder | Küchenrollenhalter  
 Dimensions H 31 cm  
 Materials S1  
 Colour Black



64185  
Black

64186  
Moonbeam

64188  
Magnet

64189  
Sharkskin

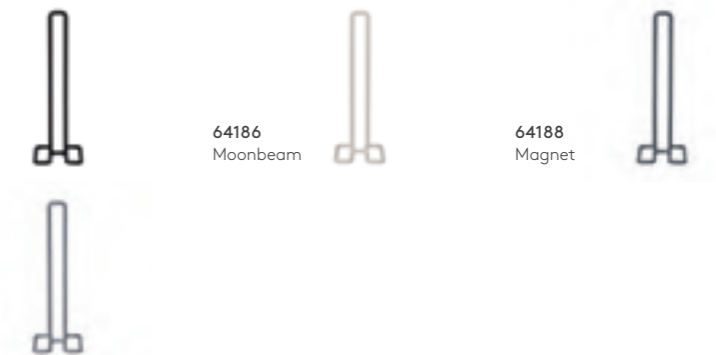

PRODUCTS

---

## LIVING ESSENTIALS

FURNITURE	P. 158
LIGHTING	P. 180
TEXTILE	P. 182
DECORATION	P. 190
FUNCTIONAL OBJECTS	P. 212
OFFICE UTENSIL	P. 218

**SITTA 67083**

# Bench | Sofa  
 Dimensions H 73 cm, B 135 cm, T 55 cm  
 Materials T3  
 Colour Shitake

NEW

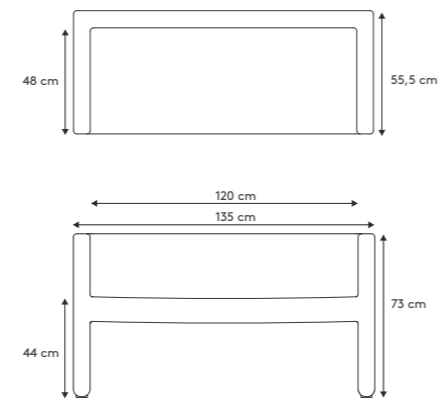
**SITTA 67084**

# 2 Seater bench | Bank  
 Dimensions H 45 cm, B 110 cm, T 36 cm  
 Materials T3  
 Colour Shitake

NEW

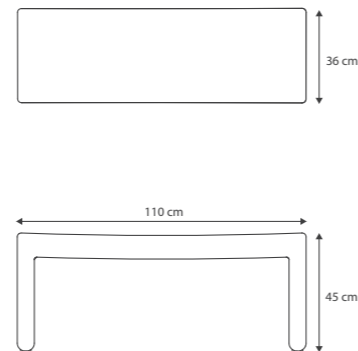
**BOUCLA**

Available Colours   Verfügbare Farben	Shitake
Material	68% Polyamide, 29% Polyester, 3% Viskose
Abrasion resistance   Scheuerfestigkeit	50.000 Martindale
Pilling	4-5 (ISO 1-5)
Colour light fastness   Farb- /Lichtechtheit	5 (ISO 1-8)
Weight   Gewicht	577 g/m
Sustainability   Nachhaltigkeit	OEKO-TEX® Standard 100

Please note: colours may vary according to screen settings and printings. Bitte beachten Sie:  
 Die Farben können je nach Bildschirmstellungen und Druck variieren.

**BOUCLA - SELECTED BY BLOMUS**

Boucla is a heavyweight bouclé fabric which, with the addition of viscose, is soft and pleasant to the touch. The bouclé fabric has low liquid absorption, which makes it a perfect upholstery choice because it's easy to clean.

Boucla is Oeko-tex®-certified and is finished with a treatment to prevent ingress of damp and dirt.

**BOUCLA - AUSGEWÄHLT VON BLOMUS**

Boucla ist ein schwerer Bouclé-Stoff, der sich durch den Zusatz von Viskose weich und angenehm anfühlt. Der Bouclé-Stoff nimmt nur wenig Flüssigkeit auf, was ihn zu einem perfekten Bezugstoff macht, der leicht zu reinigen ist.

Boucla ist Oeko-tex®-zertifiziert und ist mit einem Oberflächenschutz versehen, der das Eindringen von Feuchtigkeit und Schmutz verhindert.

**SITTA**

Anton Björnsing (born in 1983) was born in Sweden and after his apprenticeship as a carpenter he studied at the Steneby design school in Gothenburg, Carl Malmsten Furniture Studies in Linköping and finally at the Chelsea College of Art and Design in London. He has always been accompanied by his enthusiasm for the material wood that he uses to design furniture and interior decoration.

With the SITTA line, Anton Björnsing has added a new dimension and various possibilities of use and design to the elegant simplicity of this furniture. Slim proportions and minimalist principles – the pieces exude elegant and clean lines in their simple details. Upholstered elements that convey a sense of softness and add a tactile touch to modern spaces. With its elegant simplicity, this furniture offers you a new dimension to use it and enrich your living space.

**SITTA**

Anton Björnsing (geb. 1983) ist in Schweden geboren und nach seiner Ausbildung als Tischler studierte er an der Steneby design school in Göteborg, Carl Malmsten Furniture Studies in Linköping und zuletzt am Chelsea College of Art and Design in London. Immer begleitet hat ihn dabei seine Begeisterung für das Material Holz, mit dem er Designs im Bereich Möbel sowie Inneneinrichtungen entwirft.

Mit der Serie SITTA hat Anton Björnsing die elegante Schlichtheit, die diese Möbel mit sich bringen, mit einer neuen Dimension und verschiedenen Möglichkeiten der Nutzung und Gestaltung versehen. Schlanke Proportionen und minimalistische Prinzipien – die Stücke strahlen elegante und klare Linien in ihren einfachen Details aus. Gepolsterte Elemente, die ein Gefühl von Weichheit vermitteln und modernen Räumen eine taktile Note verleihen. Mit ihrer eleganten Einfachheit bieten diese Möbel Ihnen eine neue Dimension sie zu nutzen und Ihren Wohnraum zu bereichern.

# Pallet delivery only. Nur Palettenversand.





**KUON**

A rounded shape, inviting and comfortable. This is how to describe the KUON upholstered furniture series. Consisting of a wide variety of seaters, from pouf to 2-seater sofa, diverse uses are offered. Small stools with legs in light or stained oak complement any arrangement. The series, designed by the Japanese designer Kazushige Miyake, features a sustainable bouclé textile.

**KUON**

Eine rundliche Form, einladend und bequem. So ist das Kennenlernen mit der Polstermöbelserie KUON zu beschreiben. Bestehend aus den verschiedensten Sitzmöglichkeiten, von Pouf bis 2-Sitzer Sofa, werden diverse Einsatzmöglichkeiten geboten. Kleine Hocker mit Beinen in heller oder gebeizter Eiche ergänzen jedes Arrangement. Die vom japanischen Designer Kazushige Miyake entworfene Serie kommt mit Bouclé Textil in verschiedenen Farben und Ausführungen.



**KUON 66940**

# Chair | Sessel  
 Dimensions H 71 cm, B 65 cm, T 63 cm  
 Materials H4, T3  
 Colour Desert  
 Features Seat depth: 50 cm, Seat height: 45 cm



**KUON 66941**

# Swivel Chair | Drehsessel  
 Dimensions H 71 cm, B 65 cm, T 63 cm  
 Materials H4, T3  
 Colour Desert  
 Features with swivel funktion, Seat depth: 50 cm, Seat height: 45 cm mit Drehfunktion



**KUON 66942**

# 2 Seater Sofa | 2-Sitzer Sofa  
 Dimensions H 71 cm, B 137,5 cm, T 69 cm  
 Materials H4, T3  
 Colour Desert  
 Features Seat depth: 52 cm, Seat height: 45 cm



# Pallet delivery only. Nur Palettenversand.



Desert



Taupe



Beige

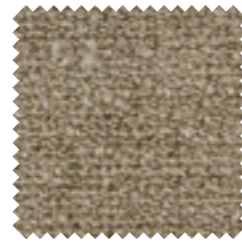

Shitake

**SOCIA - SELECTED BY BLOMUS**

Socia is a multicoloured, bouclé upholstery textile – voluminous and soft, with a rough and modern look. It is made from 100% recycled polypropylene sourced from remnants of diapers and masks production. Socia is Oeko-tex®-certified and is suitable for all types of upholstery, so it can be applied widely, as loose covers and on tightly-fitted furniture.

The blomus selection comprises Desert and Taupe.

**SOCIA - AUSGEWÄHLT VON BLOMUS**

Socia ist ein mehrfarbiger Bouclé-Polsterstoff – voluminös und weich, mit einer rauen und modernen Optik. Er besteht zu 100% aus recyceltem Polypropylen, das aus Produktionsresten der Windelherstellung und Masken gewonnen wird. Socia ist Oeko-TEX®-zertifiziert und ist für alle Arten von Polsterungen geeignet, so dass er sowohl als loser Bezug als auch fest angepasst auf Möbeln verwendet werden kann.

Die blomus-Auswahl umfasst Desert und Taupe.

**BOUCLA - SELECTED BY BLOMUS**

Boucla is a heavyweight bouclé fabric which, with the addition of viscose, is soft and pleasant to the touch. The bouclé fabric has low liquid absorption, which makes it a perfect upholstery choice because it's easy to clean. Boucla is Oeko-tex®-certified and is finished with a treatment to prevent ingress of damp and dirt.

The blomus selection comprises Beige and Shitake.

**BOUCLA - AUSGEWÄHLT VON BLOMUS**

Boucla ist ein schwerer Bouclé-Stoff, der sich durch den Zusatz von Viskose weich und angenehm anfühlt. Der Bouclé-Stoff nimmt nur wenig Flüssigkeit auf, was ihn zu einem perfekten Bezugsstoff macht, der leicht zu reinigen ist.

Boucla ist Oeko-tex®-zertifiziert und ist mit einem Oberflächenschutz versehen, der das Eindringen von Feuchtigkeit und Schmutz verhindert.

Die blomus-Auswahl umfasst Beige und Shitake.

	SOCIA	BOUCLA
Available Colours   Verfügbare Farben	Desert, Taupe	Beige, Shitake
Material	100% recycled Polypropylen	68% Polyamide, 29% Polyester, 3% Viskose
Abrasion resistance   Scheuerfestigkeit	45.000 Martindale	50.000 Martindale
Pilling	4 (ISO 1-5)	4-5 (ISO 1-5)
Colour light fastness   Farb- /Lichtechtheit	4-5 (ISO 1-8)	5 (ISO 1-8)
Weight   Gewicht	588 g/m	577 g/m
Sustainability   Nachhaltigkeit	OEKO-TEX® Standard 100	OEKO-TEX® Standard 100

Please note: colours may vary according to screen settings and printings. Bitte beachten Sie: Die Farben können je nach Bildschirmstellungen und Druck variieren.



**KUON 66988**

# Bench | Bank  
 Dimensions H 45 cm, B 120 cm, T 40 cm  
 Materials H4, T3  
 Colour Desert  
 Features Seat depth: 40 cm, Seat height: 45 cm



66988 Socia - Desert



66995 Socia - Taupe



67002 Boucla - Beige



67009 Boucla - Shitake

# Pallet delivery only. Nur Palettenversand.

**KUON 66938**

# Stool | Hocker  
 Dimensions H 45 cm, B 47 cm, T 47 cm  
 Materials H4, T3  
 Colour Desert, Feet: oak nature  
 Features Seat depth: 41,6 cm,  
 Seat height: 45 cm



66938  
 Socia - Desert



66992  
 Socia - Taupe



66999  
 Boucla - Beige



67006  
 Boucla - Shitake



**KUON 66939**

# Stool | Hocker  
 Dimensions H 45 cm, B 47 cm, T 47 cm  
 Materials H4, T3  
 Colour Desert, Feet: oak black stained  
 Features Seat depth: 41,6 cm,  
 Seat height: 45 cm



66939  
 Socia - Desert



66993  
 Socia - Taupe



67000  
 Boucla - Beige



67007  
 Boucla - Shitake



**KUON 66987**

# Pouf | Pouf  
 Dimensions H 45 cm, Ø 48 cm  
 Materials H4, T3  
 Colour Desert  
 Features Seat depth: 48 cm, Seat height: 45 cm



66987  
 Socia - Desert



66994  
 Socia - Taupe



67001  
 Boucla - Beige



67008  
 Boucla - Shitake



# Pallet delivery only. Nur Palettenversand.

**UZU RUG**

The Japanese designer Kazushige Miyake found inspiration for this rug series in the dry landscape gardens of Kyoto, the so-called "Karesansui". The patterns raked there into the gravel are reminiscent of the swirling currents of a river and are thus meant to symbolise the natural beauty and serenity of nature. However, this rug does not simply imitate the "Karesansui" style. The designer has rather tried to translate the essence of the gardens into a design that fits well into modern interiors. The combination of straight lines and circles expresses the randomness of nature and creates a relaxing atmosphere that adds harmony and a unique accent to quiet rooms.

**UZU TEPPICH**

Inspiration für diese Teppichserie fand der japanische Designer Kazushige Miyake in den trockenen Landschaftsgärten Kyotos, den sogenannten „Karesansui“. Dort werden Muster in den Kies geharkt, die an die wirbelnden Strömungen eines Flusses erinnern und so die natürliche Schönheit und Gelassenheit der Natur symbolisieren sollen. Dieser Teppich imitiert aber nicht einfach den Karesansui-Stil, viel mehr hat der Designer versucht, die Essenz der Gärten in ein Design umzusetzen, das sich gut in moderne Innenräume einfügt. Die Kombination aus geraden Linien und Kreisen drückt dabei die Zufälligkeit der Natur aus und schafft eine entspannende Atmosphäre, die ruhigen Räumen Harmonie und einen einzigartigen Akzent verleiht.

**UZU 67019**

# Rug | Teppich  
 Dimensions B 140 cm, T 200 cm  
 Materials T11  
 Colour Beige  
 Features Flor Height: ca 1,2 cm  
 Florhöhe: ca 1,2 cm, Size: S  
 NEW

67019  
Beige67022  
Taupe67025  
Zinc**UZU 67020**

# Rug | Teppich  
 Dimensions B 160 cm, T 240 cm  
 Materials T11  
 Colour Beige  
 Features Flor Height: ca 1,2 cm  
 Florhöhe: ca 1,2 cm, Size: M  
 NEW

67020  
Beige67023  
Taupe67026  
Zinc**UZU 67021**

# Rug | Teppich  
 Dimensions B 200 cm, T 300 cm  
 Materials T11  
 Colour Beige  
 Features Flor Height: ca 1,2 cm  
 Florhöhe: ca 1,2 cm, Size: L  
 NEW

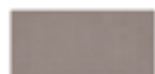
67021  
Beige67024  
Taupe67027  
Zinc**UZU RUG**

The rug is made of viscose and its soft surface makes it ideal to furnish your living area or bedroom. Viscose combines the positive properties of cotton and silk and is not only soft and skin-friendly, but also hard-wearing. In addition, the material is Oeko-tex®-certified, which guarantees a sustainable production chain and responsible use of resources.

To get the most out of your rug for a long time, we recommend regular vacuuming or beating. Please do not use harsh cleaning agents as the fibres are very fine. Instead, remove coarse dirt with a damp cloth in the direction of the fibres.

**UZU TEPPICH**

Der Teppich besteht aus Viskose und eignet sich durch seine weiche Oberfläche ideal zur Einrichtung Ihres Wohnbereichs oder Schlafzimmers. Viskose vereint die positiven Eigenschaften von Baumwolle und Seide und ist nicht nur weich und hautfreundlich, sondern auch strapazierfähig. Zudem ist das Material Oeko-tex®-zertifiziert, was eine nachhaltige Produktionskette und einen verantwortungsbewussten Umgang mit Ressourcen garantiert.

Um lange etwas von Ihrem Teppich zu haben, empfehlen wir regelmäßiges Saugen oder Ausklopfen. Aufgrund seiner Faserfeinheit sollten Sie auf harte Reinigungsmittel verzichten und grobe Verschmutzungen stattdessen mit einem feuchten Tuch in Faserrichtung entfernen.



**VISCA 67010**

# Rug | Teppich  
 Dimensions B 140 cm, T 200 cm  
 Materials T11  
 Colour Beige  
 Features Flor Height: ca 1,2 cm  
 Florhöhe: ca 1,2 cm, Size: S

NEW



67010  
Beige



67013  
Taupe



67016  
Zinc



**VISCA 67011**

# Rug | Teppich  
 Dimensions B 160 cm, T 240 cm  
 Materials T11  
 Colour Beige  
 Features Flor Height: ca 1,2 cm  
 Florhöhe: ca 1,2 cm, Size: M

NEW

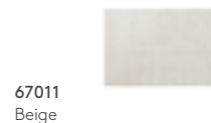

67011  
Beige



67014  
Taupe



67017  
Zinc



**VISCA RUG**

The flowing rug VISCA brings clearly structured lines into your home. At the same time, it provides for cosiness and elegance. The rug is made of viscose and its soft surface makes it ideal to furnish your living area or bedroom. Viscose combines the positive properties of cotton and silk and is not only soft and skin-friendly, but also hard-wearing. In addition, the material is Oeko-tex®-certified, which guarantees a sustainable production chain and responsible use of resources.

To get the most out of your rug for a long time, we recommend regular vacuuming or beating. Please do not use harsh cleaning agents as the fibres are very fine. Instead, remove coarse dirt with a damp cloth in the direction of the fibres.

**VISCA TEPPICH**

Der fließende Teppich VISCA bringt klare Linien in Ihr Zuhause. Gleichzeitig sorgt er für Gemütlichkeit und Eleganz. Der Teppich besteht aus Viskose und eignet sich durch seine weiche Oberfläche ideal zur Einrichtung Ihres Wohnbereichs oder Schlafzimmers. Viskose vereint die positiven Eigenschaften von Baumwolle und Seide und ist nicht nur weich und hautfreundlich, sondern auch strapazierfähig. Zudem ist das Material Oeko-tex®-zertifiziert, was eine nachhaltige Produktionskette und einen verantwortungsbewussten Umgang mit Ressourcen garantiert.

Um lange etwas von Ihrem Teppich zu haben, empfehlen wir regelmäßiges Saugen oder Ausklopfen. Aufgrund seiner Faserfeinheit sollten Sie auf harte Reinigungsmittel verzichten und grobe Verschmutzungen stattdessen mit einem feuchten Tuch in Faserrichtung entfernen.



**VISCA 67012**

# Rug | Teppich  
 Dimensions B 200 cm, T 300 cm  
 Materials T11  
 Colour Beige  
 Features Flor Height: ca 1,2 cm  
 Florhöhe: ca 1,2 cm, Size: L

NEW



67012  
Beige



67015  
Taupe



67018  
Zinc



**VOLOS 67061**

# Side Table | Beistelltisch  
 Dimensions H 34 cm, B 52 cm, T 52 cm  
 Materials ST12  
 Colour Silver Travertine

NEW

**VOLOS 67062**

# Side Table | Beistelltisch  
 Dimensions H 34 cm, Ø 52 cm  
 Materials ST12  
 Colour Silver Travertine

NEW

**VOLOS 67066**

# Coffee Table | Couchtisch  
 Dimensions H 26 cm, B 100 cm, T 70 cm  
 Materials ST12  
 Colour Silver Travertine

NEW

**VOLOS 67069**

# Side Table | Beistelltisch  
 Dimensions H 34 cm, B 52 cm, T 52 cm  
 Materials ST12  
 Colour Travertine

NEW

**VOLOS 67070**

# Side Table | Beistelltisch  
 Dimensions H 34 cm, Ø 52 cm  
 Materials ST12  
 Colour Travertine

NEW

**VOLOS 67071**

# Coffee Table | Couchtisch  
 Dimensions H 26 cm, B 100 cm, T 70 cm  
 Materials ST12  
 Colour Travertine

NEW

**VOLOS TRAVERTINE TABLES, DESIGN BY SEBASTIAN HERKNER**

Travertine is a porous limestone. Characteristic for this natural stone are the holes and pores as well as colour differences. However, this is what makes this stone so pleasant to handle.

Please simply wipe the table with a damp cloth and avoid soaking it or bringing it into contact with acidic cleaning agents.

**VOLOS TRAVERTINTISCHE, DESIGN VON SEBASTIAN HERKNER**

Travertin ist ein poröser Kalkstein. Charakteristisch für diesen Naturstein sind die Löcher und Poren sowie farbliche Unterschiede. Jedoch gerade das macht diesen Stein so angenehm in der Handhabung.

Bitte wischen Sie den Tisch mit einem feuchten Tuch ab. Vermeiden Sie es, ihn einzuweichen. Bitte vermeiden Sie Kontakt mit fettigen Lebensmitteln sowie sauren Reinigungsmitteln.

# Pallet delivery only. Nur Palettenversand.

**VOLOS 67067**

# Coffee Table | Couchtisch  
 Dimensions H 26 cm, Ø 75 cm  
 Materials ST12  
 Colour Silver Travertine

NEW

**VOLOS 67072**

# Coffee Table | Couchtisch  
 Dimensions H 26 cm, Ø 75 cm  
 Materials ST12  
 Colour Travertine

NEW

**VARU 66943**

# Set of 2 Side Tables | Set 2 Beistelltische  
 Dimensions H 45 cm, B 45 cm, T 45 cm  
 H 40 cm, B 35 cm, T 35 cm  
 Materials ST12  
 Colour Travertine

**TRAVERTINE TABLE SET**

Travertine is a porous limestone. Characteristic for this natural stone are the holes and pores as well as colour differences. However, this is what makes this stone so pleasant to handle.

Please simply wipe the table with a damp cloth and avoid soaking it or bringing it into contact with acidic cleaning agents.

**TRAVERTIN TISCH SET**

Travertin ist ein poröser Kalkstein. Charakteristisch für diesen Naturstein sind die Löcher und Poren sowie farbliche Unterschiede. Jedoch gerade das macht diesen Stein so angenehm in der Handhabung.

Bitte wischen Sie den Tisch mit einem feuchten Tuch ab. Vermeiden Sie es, ihn einzuweichen. Bitte vermeiden Sie Kontakt mit fettigen Lebensmitteln sowie sauren Reinigungsmitteln.

**VARU 66944**

# Set of 2 Side Tables | Set 2 Beistelltische  
 Dimensions H 45 cm, B 45 cm, T 45 cm  
 H 40 cm, B 35 cm, T 35 cm  
 Materials ST11  
 Colour Tundra Gray

**MARBLE TABLE SET**

Marble is the epitome of luxury and elegance. The grey tundra marble alternates between finely veined branching of the stone to large-scale clouds in light beige, light grey, through medium gray to darker areas, but still has an even surface.

Please simply wipe the table with a damp cloth. Avoid soaking it. Please avoid contact with greasy food as well as acidic cleaning agents.

**MARMOR TISCH SET**

Marmor ist Inbegriff von Luxus und Eleganz. Der graue Tundra-Marmor changiert zwischen fein geaderten Verästelungen des Gesteines bis hin zu großflächigen Wolken in hellbeige, hellgrau, über mittelgrau bis hin zu dunkleren Bereichen, hat jedoch trotzdem eine gleichmäßige Oberfläche.

Bitte wischen Sie den Tisch mit einem feuchten Tuch ab. Vermeiden Sie es, ihn einzuweichen. Bitte vermeiden Sie Kontakt mit fettigen Lebensmitteln sowie sauren Reinigungsmitteln.



# Pallet delivery only. Nur Palettenversand.

**ORU 66698**

Side Table | Beistelltisch  
 Dimensions H 47 cm, Ø 35 cm  
 Materials S1  
 Colour Burned Metal, metallic finish  
 Features Size: S



**ORU 66931**

Side Table | Beistelltisch  
 Dimensions H 40 cm, Ø 50 cm  
 Materials S1  
 Colour Burned Metal, metallic finish  
 Features Size: M



**ORU 66697**

Side Table | Beistelltisch  
 Dimensions H 47 cm, Ø 35 cm  
 Materials S1  
 Colour Black  
 Features Size: S



**ORU 66930**

Side Table | Beistelltisch  
 Dimensions H 40 cm, Ø 50 cm  
 Materials S1  
 Colour Black  
 Features Size: M



**ORU SIDE TABLE**

The design, by Robin Scholtysik, is based on the simple idea of a folding technique and consists of three elements - a base and two table tops. Two very different sizes can also be combined very well to form a larger surface, just like the two colours, Black and Burned Metal. The side table makes for a sophisticated accent in any room and blends in well with a wide variety of home styles.

Care instructions: To clean, wipe the table with a damp cloth and dry.

**ORU BEISTELLTISCH**

Das Design von Robin Scholtysik basiert auf der einfachen Idee einer Faltechnik und besteht aus drei Elementen – ein Sockel und zwei Tischplatten. Zwei sehr unterschiedliche Größen können auch sehr gut zu einer größeren Fläche kombiniert werden, genau wie die beiden Farben Black und Burned Metal. Der Beistelltisch sorgt für einen raffinierten Akzent in jedem Raum und fügt sich gut in die verschiedensten Wohnstile ein.

Pflegehinweis: Zur Reinigung den Tisch feucht abwischen und abtrocknen.



**AVIO**

The name AVIO means married in Finnish and as such, it goes so well with this series. This is because, with a simple connection, two halves make a whole.

The rounded shapes and the symmetrical form harmonise with a narrow gap and result in a simple, but by no means boring furniture series designed by the Japanese designer Kazushige Miyake. The tables are made of FSC certified wood and are available in a natural and black stained colour.

Care instructions: For cleaning, wipe the table with a damp cloth, dry it and let it air dry for a further period.

**AVIO**

Der Name AVIO bedeutet „verheiratet“ auf Finnisch und passt deshalb so gut zu dieser Serie, weil zwei Hälften durch eine einfache Verbindung ein Ganzes ergeben.

Die abgerundeten Formen und die symmetrische Form harmonisieren mit einem schmalen Spalt und ergeben eine schlichte aber keinesfalls langweilige Möbelserie, designt von dem japanischen Designer Kazushige Miyake. Die Tische sind aus FSC zertifiziertem Holz gefertigt und in natur und schwarz gebeizt erhältlich.

Pflegehinweis: Zur Reinigung den Tisch feucht abwischen, abtrocknen und an der Luft weiter trocknen lassen.



**AVIO 66691**

Stool | Hocker  
 Dimensions H 45 cm, B 38 cm, T 23 cm  
 Materials H4  
 Colour Oak



66691  
Oak



66694  
Black Oak



**AVIO 66692**

Side Table | Beistelltisch  
 Dimensions H 45 cm, B 55 cm, T 30 cm  
 Materials H4  
 Colour Oak



66692  
Oak



66695  
Black Oak



**AVIO 66693**

Sofa Table | Sofatisch  
 Dimensions H 38 cm, B 80 cm, T 43 cm  
 Materials H4  
 Colour Oak



66693  
Oak



66696  
Black Oak





**GOBA 66936**

# Coffee Table | Couchtisch  
 Dimensions H 29 cm, B 40 cm, T 80 cm  
 Materials H1

**GOBA 66937**

# Coffee Table | Couchtisch  
 Dimensions H 29 cm, B 70 cm, T 100 cm  
 Materials H1

**GOBA**

GOBA is a coffee table reduced to the essentials. It looks like a stable, unshakeable block, which nevertheless has a lightness due to the offset foot pedestal. This makes the table an eye-catcher in any room. The furniture is made of oak veneer.

**GOBA**

GOBA ist ein Couchtisch reduziert auf das Wesentliche. Er wirkt wie ein stabiler, unerschütterlicher Block, der durch das versetzte Fußpodest trotzdem eine Leichtigkeit aufweist. So wird der Tisch in jedem Raum zu einem Hingucker. Gefertigt ist das Möbel aus Eichenholz furnier.

**ELI 66512**

# Stool | Sitzhocker  
 Dimensions H 45 cm, B 38 cm, T 38 cm  
 Materials H4

**ELI 66513**

# Bar Stool | Barhocker  
 Dimensions H 75 cm, B 41 cm, T 41 cm  
 Materials H4

**ELI**

Created by designer Theresa Rand, the ELI series is made in Europe from regional solid oak. The materiality is also reflected in its solid and bold appearance: the great thickness of the material gives the stools and the bench a visual and constructive strength. The rounded edges and shapes ensure that the wooden objects nevertheless have a sensual and soft appearance. The seating furniture is versatile and fits into the most diverse of environments. Thanks to the high quality of the solid material, well thought-out construction and the simple and inviting design language, the pieces of furniture are made to last for many generations.

**ELI**

Die von der Designerin Theresa Rand kreierte Serie ELI wird in Europa aus regionaler, massiver Eiche gefertigt. Die Materialität spiegelt sich auch in ihrer soliden und kühnen Erscheinung wieder: Die große Materialstärke verleiht den Hockern und der Bank eine visuelle und konstruktive Stärke. Die abgerundeten Kanten und Formen sorgen dafür, dass die Holzobjekte trotzdem eine sinnliche und weiche Erscheinung haben. Die Sitzmöbel sind vielseitig einsetzbar und passen in die unterschiedlichsten Umgebungen. Durch die hohe Qualität des massiven Materials, einer durchdachten Konstruktion sowie die schlichte und einladende Formensprache sind sie dafür gemacht viele Generationen zu überdauern.

**ELI 66510**

# Bench | Sitzbank  
 Dimensions H 45 cm, B 110 cm, T 39,5 cm  
 Materials H4

**ELI 66511**

# Step Stool | Tritthocker  
 Dimensions H 30 cm, B 42 cm, T 30,5 cm  
 Materials H4



# Pallet delivery only. Nur Palettenversand.



**FERA 65987**

Set of 2 Tables | Set 2 Beistelltische  
 Dimensions H 35 cm, B 35 cm, T 35 cm,  
 H 40 cm, B 40 cm, T 40 cm  
 Materials S1  
 Colour Nomad



65987  
Nomad



65985  
Steel Gray



65750  
Black



65989  
Mourning Dove



66198  
White



**FERA 65988**

# Console Table | Sideboard  
 Dimensions H 80 cm, B 85 cm, T 35 cm  
 Materials S1  
 Colour Nomad



65988  
Nomad



65986  
Steel Gray



65751  
Black



65990  
Mourning Dove



66200  
White



**FERA 66012**

Side table | Beistelltisch  
 Dimensions H 58 cm, B 50 cm, T 25 cm  
 Materials S1  
 Colour Nomad



66012  
Nomad



66014  
Steel Gray



66011  
Black



66013  
Mourning Dove



66199  
White



**FERA 66007**

# Coffee Table | Couchtisch  
 Dimensions H 45 cm, B 90 cm, T 50 cm  
 Materials S1  
 Colour Black



**FERA**

This blomus product has been individually made using traditional manufacturing techniques. The products are only suitable for indoor use. For gentle cleaning please use a soft moist tissue or cloth.

Dieser blomus-Artikel wurde individuell in traditionellen Herstellverfahren gefertigt. Die Artikel sind nur für den Einsatz im Innenbereich geeignet. Zur schonenden Reinigung verwenden Sie bitte ein feuchtes Tuch.

# Pallet delivery only. Nur Palettenversand.

**STAGE 66180**

Desk Lamp | Schreibtischleuchte  
 Dimensions H 44 cm, Ø 15 cm  
 Materials A1, K3  
 Colour Lily White



66180  
Lily White



66181  
Satellite



66182  
Warm Gray



**STAGE Lamp**

Coated Aluminium, fabric cable  
 3 preinstalled brightness levels,  
 switchable and dimmable  
 Operating Voltage: 100-240 V  
 Light Colour: 2700 K  
 Protection Class: II  
 IP Code: IP20  
 Illuminant: LED  
 Energy Efficiency Class: F

**STAGE Desk Lamp**

Cable Length: 150 cm  
 Luminous Flux: 435 Lumen  
 Output: 4 W

**STAGE Floor Lamp**

Cable Length: 180 cm  
 Luminous Flux: 630 Lumen  
 Output: 6 W

**STAGE Leuchte**

Beschichtetes Aluminium, Textilkabel  
 3 voreingestellte Helligkeitsstufen  
 schaltbar und dimmbar  
 Betriebsspannung: 100-240 V  
 Lichtfarbe: 2700 K  
 Schutzklasse: II  
 Schutzart: IP20  
 Leuchtmittel: LED  
 Energieeffizienzklasse: F

**STAGE Schreibtischleuchte**

Länge Stromkabel: 150 cm  
 Lichtstrom: 435 Lumen  
 Leistung: 4 W

**STAGE Standleuchte**

Länge Stromkabel: 180 cm  
 Lichtstrom: 630 Lumen  
 Leistung: 6 W

**STAGE 66183**

Floor Lamp | Standleuchte  
 Dimensions H 130 cm, Ø 22 cm  
 Materials A1, K3  
 Colour Lily White



**STAGE 66184**

Floor Lamp | Standleuchte  
 Dimensions H 130 cm, Ø 22 cm  
 Materials A1, K3  
 Colour Satellite



**STAGE 66185**

Floor Lamp | Standleuchte  
 Dimensions H 130 cm, Ø 22 cm  
 Materials A1, K3  
 Colour Warm Gray



**STAGE DESK LAMP & FLOOR LAMP**

Inspired by vertical sculptures and the classic microphone stand, the Los Angeles (USA) based Design- and Architecture Studio AD Miller created a new, reduced to the essentials, range of lamps.

The range, called STAGE, includes a Desk Lamp and a Floor Lamp. Despite their delicate appearance the LED-lamps stand sturdy on their bases. From bright lights for concentrated working to atmospheric background lighting - the 3 pre-set brightness levels with an additional dimming function, leave nothing to be desired.

The lamp comes with an oversized circle to adjust the lamp's angle. With the different angles the lamp can easily be used for direct or indirect lighting. The lamps come in three different colours.

**STAGE SCHREIBTISCHLEUCHE & STANDLEUCHE**

Inspiziert von vertikalen Skulpturen und dem klassischen Mikrofonständer hat das Design- und Architektur Studio AD Miller aus Los Angeles, USA, eine auf das Wesentliche reduzierte Leuchten-Serie erschaffen.

Diese Serie namens STAGE besteht aus einer Schreibtisch- sowie einer Standleuchte. Trotz ihrer filigranen Erscheinung weisen die LED-Leuchten einen sicheren Stand auf. Ob helles Licht zum konzentrierten Arbeiten oder eine stimmungsvolle Hintergrundbeleuchtung - die 3 voreingestellten Helligkeitsstufen und die zusätzliche Funktion der Dimmbarkeit lassen hierbei keine Wünsche offen.



Mit einem überdimensionalen Rad ist überdies eine einfache Einstellung des Leuchtwinkels möglich. Durch die verschiedenen Neigungswinkel des Leuchtkörpers kann im Handumdrehen eine direkte und indirekte Beleuchtung erzeugt werden. Die Leuchten sind jeweils in 3 verschiedenen Farben verfügbar.





**VELVET CUSHION COVER**

Velvet has always evoked the feeling of something precious and exquisite. Our high quality cotton velvet is no exception. The short yarn allows for a dazzling play of colors, and the high-quality finish is even more emphasized by the thick black piping made of vegan leather, as well as the high-quality YKK zipper.

**Care and material**

The pillows are machine washable at 30 degrees. We recommend that dark colors are washed with similar colors. Please wash on the left side and close the zipper.

100% Cotton; OEKO-TEX® Standard 100

**VELVET KISSENHÜLLEN**

Samt erweckt schon immer das Gefühl von etwas Kostbaren und Erlesenen. Unser hochwertiger Baumwollsamt ist da keine Ausnahme. Der kurze Flor lässt ein schillerndes Farbenspiel zu, die hochwertige Verarbeitung wird noch betont durch die dicke schwarze Paspel aus veganem Leder sowie dem hochwertigen YKK Reißverschluss.

**Pflege und Material**

Die Kissen sind maschinenwaschbar bei 30 Grad. Wir empfehlen, dass dunkle Farben mit ähnlichen Farben gewaschen werden. Bitte auf der linken Seite waschen und den Reißverschluss schließen.

100% Baumwolle; OEKO-TEX® Standard 100



**VELVET 66552**

Cushion Cover | Kissenhülle  
 Dimensions B 40 cm, T 40 cm  
 Materials T1  
 Colour Moonbeam  
 Features - STANDARD 100 by OEKO-TEX®

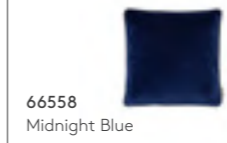

**VELVET 66560**

Cushion Cover | Kissenhülle  
 Dimensions B 30 cm, T 50 cm  
 Materials T1  
 Colour Moonbeam  
 Features - STANDARD 100 by OEKO-TEX®

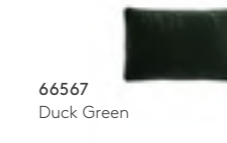
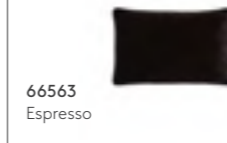

**VELVET 66568**

Cushion Cover | Kissenhülle  
 Dimensions B 40 cm, T 60 cm  
 Materials T1  
 Colour Moonbeam  
 Features - STANDARD 100 by OEKO-TEX®





**BOUCLE 66580**

Cushion Cover | Kissenhülle  
 Dimensions B 40 cm, T 40 cm  
 Materials T3  
 Colour Magnet  
 Features - STANDARD 100 by OEKO-TEX®



**BOUCLE CUSHION COVER**

The biggest part of our new collection are the Boucle pillows. With four sizes and eight incredible colours, you have the complete choice to either decorate your home discreetly tone on tone, or go for color accents. The woven structure thrives on the intricate knot pattern, and is like a palm charm. The material is soft, homely, and makes a house a home. Of course, we also pay attention to high quality in the form of tested textiles and high-quality YKK zippers.

**Care and material**

The pillows are machine washable at 30 degrees. We recommend that dark colors are washed with similar colors. Please wash on the left side and close the zipper. 90% Polyester, 10% Acrylic; STANDARD 100 by OEKO-TEX®

**BOUCLE KISSENHÜLLE**

Der Großteil unserer neuen Kollektion sind die Boucle Kissen. Mit vier Größen und acht unglaublichen Farben haben Sie die komplette Auswahl, Ihr Haus entweder diskret Ton in Ton zu dekorieren, oder auf Farbakzente zu setzen. Die Webstruktur lebt vom verschlungenen Knotenmuster und ist wie ein Handschmeichler. Das Material ist weich, kuschelig, und macht ein Haus zu einem Zuhause. Selbstverständlich achten wir auch hier auf hohe Qualität in Form von geprüften Textilien und hochwertigen YKK Reißverschlüssen.

**Pflege und Material**

Die Kissen sind maschinenwaschbar bei 30 Grad. Wir empfehlen, dass dunkle Farben mit ähnlichen Farben gewaschen werden. Bitte auf der linken Seite waschen und den Reißverschluss schließen. 90% Polyester, 10% Acryl; STANDARD 100 by OEKO-TEX®



**BOUCLE 66588**

Cushion Cover | Kissenhülle  
 Dimensions B 50 cm, T 50 cm  
 Materials T3  
 Colour Magnet  
 Features - STANDARD 100 by OEKO-TEX®



**BOUCLE 66596**

Cushion Cover | Kissenhülle  
 Dimensions B 30 cm, T 50 cm  
 Materials T3  
 Colour Magnet  
 Features - STANDARD 100 by OEKO-TEX®



**BOUCLE 66604**

Cushion Cover | Kissenhülle  
 Dimensions B 40 cm, T 60 cm  
 Materials T3  
 Colour Magnet  
 Features - STANDARD 100 by OEKO-TEX®



**FILL 66646**

Cushion Filling | Kissenfüllung  
 Dimensions B 30 cm, T 50 cm  
 Materials T10  
 Features Recycled Feathers | Recycelte Federn  
 - STANDARD 100 by OEKO-TEX®



**66646**  
 B 30 cm, T 50 cm



**66647**  
 B 40 cm, T 40 cm



**66648**  
 B 50 cm, T 50 cm



**66649**  
 B 40 cm, T 60 cm



**66650**  
 B 45 cm, T 45 cm

**FILL 66641**

Cushion Filling | Kissenfüllung  
 Dimensions B 30 cm, T 50 cm  
 Materials T3  
 Features Polyester fiber | Polyesterwolle  
 - STANDARD 100 by OEKO-TEX®



**66641**  
 B 30 cm, T 50 cm



**66642**  
 B 40 cm, T 40 cm



**66643**  
 B 50 cm, T 50 cm



**66644**  
 B 40 cm, T 60 cm



**66645**  
 B 45 cm, T 45 cm

**FILL pillow fillings – something for everyone**

The feather pillows are sustainably filled with cleaned and recycled feathers. They are well protected by the thick cotton cover. Airy classic with feathers or polyester wool as an alternative: we have the right size for every cushion cover. This way, the fillings can be added to the new cushion covers in an optimal and cosy way.

Both cushion fillings are certified by OEKO-TEX® Standard 100 and machine washable.

**FILL Kissenfüllungen – für jeden etwas dabei**

Die Federkissen sind nachhaltig gefüllt mit gereinigten und recycelten Federn. Sie sind gut geschützt durch die dichte Baumwollhülle. Luftiger Klassiker mit Federn oder Polyesterwolle als Alternative: Für jede Kissenhülle haben wir die richtige Größe parat. So können die neuen Kissenhüllen optimal und gemütlich ergänzt werden.

Beide Kissenfüllungen sind zertifiziert durch OEKO-TEX® Standard 100 und maschinenwaschbar.



**MERINO 66521**

Throw | Decke  
 Dimensions B 130 cm, T 200 cm  
 Materials T9  
 Colour Micro Chip  
 Features 85% Merino Wool, 15% Cashmere  
 Mulesing free  
 85% Merinowolle, 15% Kaschmir,  
 mulesierungsfreie Merinowolle

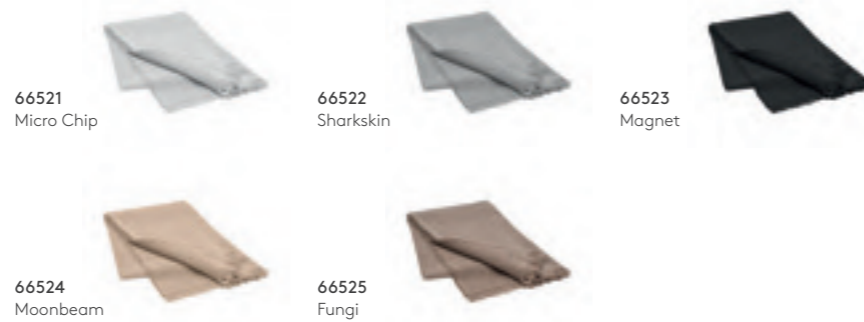

**SOFT AND LIGHT LIKE A CLOUD – YET STILL VERY WARM: MERINO THROWS**

Unobtrusive in various muted shades, this casual throw is perfect for snuggling up on chilly days or evenings, just when it's getting a bit cooler. A fine wool throw in mélange fluff; this one is made from a mix of 85% Merino Wool and 15% Cashmere and impresses with its gentle modesty. The Merino Wool is Mulesing free and was processed and woven entirely in Italy.

Care: due to the high lanolin content in the wool fibres, the throws are almost self-cleaning. We recommend frequent airing.

**WEICH UND LEICHT WIE EINE WOLKE - UND TROTZDEM SEHR WARM: MERINO DECKEN**

Unaufdringlich in verschiedenen gedeckten Farbtönen ist diese lässige Decke perfekt geeignet, sich an kühlen Tagen oder Abenden wohlig einzukuscheln, gerade wenn es schon etwas fröstelig wird. Eine feine Wolldecke mit meliertem Flausch; diese ist aus einem Mix von 85% Merinowolle und 15% Kaschmir gearbeitet und überzeugt mit ihrer sanften Bescheidenheit. Die Merinowolle ist mulesingfrei und wurde komplett in Italien verarbeitet und gewebt.

Pflege: Durch den hohen Lanolin-Anteil in den Wollfasern sind die Decken nahezu selbstreinigend. Wir empfehlen häufiges Lüften.





**SAGA 66974**

Hurricane Lamp | Windlicht  
 Dimensions H 8,5 cm, Ø 8,3 cm  
 Materials G3  
 Colour Magnet  
 Features Coloured through, mouth blown glass  
 Durchgefärbtes, mundgeblasenes  
 Glas, Size: S



66974  
Magnet



66975  
Tradewinds



66976  
Mourning Dove



66977  
White



66978  
Tan



**SAGA 66969**

Hurricane Lamp | Windlicht  
 Dimensions H 12 cm, Ø 12 cm  
 Materials G3  
 Colour Magnet  
 Features Coloured through, mouth blown glass  
 Durchgefärbtes, mundgeblasenes  
 Glas, Size: M



66969  
Magnet



66970  
Tradewinds



66971  
Mourning Dove



66972  
White



66973  
Tan



**SAGA 66964**

Hurricane Lamp | Windlicht  
 Dimensions H 16 cm, Ø 15 cm  
 Materials G3  
 Colour Magnet  
 Features Coloured through, mouth blown glass  
 Durchgefärbtes, mundgeblasenes  
 Glas, Size: L



66964  
Magnet



66965  
Tradewinds



66966  
Mourning Dove



66967  
White



66968  
Tan





**MIYABI 66981**

Vase | Vase  
 Dimensions H 21 cm, Ø 17cm  
 Materials P  
 Colour Polished

**MIYABI 66982**

Vase | Vase  
 Dimensions H 21 cm, Ø 17cm  
 Materials SS3  
 Colour Burned Metal, metallic finish

**ONDEA 64479**

Bowl | Schale  
 Dimensions H 5,5 cm, B 34 cm, T 28,5 cm  
 Materials SS4  
 Colour Burned Metal, metallic finish  
 Features food safe | lebensmittelecht, Size: S

**ONDEA 64480**

Bowl | Schale  
 Dimensions H 7 cm, B 42 cm, T 35 cm  
 Materials SS4  
 Colour Burned Metal, metallic finish  
 Features food safe | lebensmittelecht, Size: M

**ONDEA 64481**

Bowl | Schale  
 Dimensions H 10,5 cm, B 24,5 cm, T 23,5 cm  
 Materials SS4  
 Colour Burned Metal, metallic finish  
 Features food safe | lebensmittelecht, Size: S

**ONDEA 64482**

Bowl | Schale  
 Dimensions H 14,5 cm, Ø 30 cm  
 Materials SS4  
 Colour Burned Metal, metallic finish  
 Features food safe | lebensmittelecht, Size: M

**BACK TO THE ROOTS - STAINLESS STEEL**

Stainless steel has always been a popular material that can be used in a variety of ways. The shiny surface not only exudes a certain cleanliness, but its chemical properties are also particularly hygienic and robust. Therefore, this material is often used in kitchens or bathrooms. This year, stainless steel is also reconquering the living area for itself.

But not only stainless steel in its pure form, but also in a completely new look delights us this year. Burned Metal is a new stainless steel color that suits any living area. The very dark brown captivates with its different nuances and looks either golden or shimmering black, depending on the light and the shape of the day. Which makes especially decorative items a very special eye-catcher.

**BACK TO THE ROOTS - EDELSTAHL**

Edelstahl ist schon lange ein beliebtes Material, das vielseitig einsetzbar ist. Die glänzende Oberfläche strahlt nicht nur eine gewisse Sauberkeit aus, sondern ist auch in seinen chemischen Eigenschaften besonders hygienisch und robust. Daher wird dieses Material gerne in Küchen oder Badezimmern eingesetzt. Dieses Jahr erobert Edelstahl auch den Wohnbereich für sich zurück.

Aber nicht nur Edelstahl in seiner puren Form, sondern auch in einer ganz neuen Optik erfreut uns dieses Jahr. Burned Metal ist eine neue Edelstahl-Farbe, die sich jedem Wohnbereich anpasst. Das sehr dunkle Braun besticht durch seine verschiedenen Nuancen und wirkt je nach Licht und Tagesform entweder golden oder schwarz schimmernd. Was gerade dekorative Artikel zu einem ganz besonderen Hingucker macht.



**A TASTE OF JAPAN WITH KAZUSHIGE MIYAKE**

The art of ikebana – the gentle and mindful arranging of flowers in sculptural bouquets – is an integral part of Japanese culture, and is therefore the obvious source of inspiration for the new MIYABI vase, designed by Kazushige Miyake.

The vase is offered in two shapes, originating from the same visual concept – a lower version with an interlocking grid inside, which allows for the creation of artistic arrangements to suit a variety of tastes and occasions, and a taller version with a slightly simpler construction, intended for displaying flowers in a set bouquet or even a single, specially grown branch.

Replacement grid 88325 in black available separately.

**EINE KOSTPROBE JAPANS MIT KAZUSHIGE MIYAKE**

Die Kunst des Ikebana – das sanfte und achtsame Arrangieren von Blumen in skulpturalen Sträußen – ist ein integraler Bestandteil der japanischen Kultur und daher die offensichtliche Inspirationsquelle für die neue Vase MIYABI, entworfen von Kazushige Miyake.

Die Vase wird in zwei Formen angeboten, die auf demselben visuellen Konzept beruhen – eine niedrigere Version mit einem ineinander verschiebbaren Steckgitter im Inneren, die die Gestaltung kunstvoller Arrangements für verschiedene Geschmäcker und Anlässe ermöglicht, und eine höhere Version mit einer etwas einfacheren Konstruktion, die für die Präsentation eines Straußes oder auch eines einzelnen, besonders gewachsenen Astes geeignet ist.

Ersatzgitter 88325 in schwarz separat erhältlich.

**MIYABI 66625**

Vase | Vase  
Dimensions H 10 cm, Ø 23 cm  
Materials ST2  
Colour Moonbeam  
Features with Flower Divider mit Steckgitter



**MIYABI 66620**

Vase | Vase  
Dimensions H 21 cm, Ø 17 cm  
Materials ST2  
Colour Moonbeam



**YURAGI 66632**

Hurricane Lamp | Windlicht  
Dimensions H 21 cm, B 11 cm, T 15 cm  
Materials ST2, G1  
Colour Moonbeam



**A CLASSIC WITH A NEW LOOK- YURAGI BY KAZUSHIGE MIYAKE**

YURAGI, designed by Japanese designer Kazushige Miyake, is a strikingly simple yet highly functional modern version of the classical hurricane lamp. It consists of a portable ceramic base and a glass cylinder that protects the burning candle. Thanks to the handle, the lamp is easy to transport.

**EIN KLASSIKER IN NEUEM LOOK- YURAGI VON KAZUSHIGE MIYAKE**

YURAGI, entworfen vom japanischen Designer Kazushige Miyake, ist eine auffallend schlichte und doch hochfunktionale moderne Version des klassischen Windlichtes. Es besteht aus einem tragbaren Keramiksockel und einem Glaszylinder, der die brennende Kerze schützt. Dank des Griffs lässt sich die Lampe leicht transportieren.



**NONA 66526**

Candle Holder | Kerzenhalter  
 Dimensions Ø 12 cm, H 3,5 cm  
 Materials ST1  
 Colour Micro Chip  
 Features Suitable for Ø 22 mm candles  
 Für Ø 22 mm Tafelkerzen



66526  
Micro Chip



66527  
Pewter



66528  
Bark



66529  
White



66530  
Vanilla



**NONA 66223**

Set 3 Vases | Set 3 Vasen  
 Dimensions H 9 cm, H 7 cm, H 6,5 cm  
 Materials ST1  
 Colour 3 x Pewter



66223  
3 x Pewter



66224  
3 x Micro Chip



65973  
1 x Pewter, 1 x Micro Chip, 1 x Bark



66514  
3 x White



**NONA 66166**

Vase | Vase  
 Dimensions H 14 cm, B 15,5 cm, T 9 cm  
 Materials ST1  
 Colour White



**NONA** – the surfaces of the NONA series are made of resistant porcelain but left unglazed and a bit coarse.

Small bumps, slight colour variations and visible lines are the result of the production. They make these items unique.

**NONA** – die Oberflächen der Serie NONA sind rau und unglasiert - trotzdem bestehen sie aus widerstandsfähigem Porzellan.

Kleine Unebenheiten, leichte Farbabweichungen und sichtbare Linien sind Fertigungsspuren, die auf die Herstellung verweisen. Sie machen diese Artikel zu einem Unikat.



**NONA 65974**

Herb Pot | Kräutertopf  
 Dimensions H 12,5 cm, Ø 15 cm  
 Materials ST1  
 Colour Pewter



65974  
Pewter



65975  
Micro Chip



65976  
Bark



66516  
White



**NONA 65970**

Vase | Vase  
 Dimensions H 17 cm, Ø 15 cm  
 Materials ST1  
 Colour Pewter



65970  
Pewter



65971  
Micro Chip



65972  
Bark



**VASES NONA/HERB POT NONA**

The surfaces of the NONA series are made of resistant porcelain but left unglazed and a bit coarse. Small bumps, slight colour variations and visible lines are the result of the production. They make these herb pots/vases unique.

**KRÄUTERTOPF NONA/VASE NONA**

Die Oberflächen der Serie NONA sind rau und unglasiert, trotzdem bestehen sie aus widerstandsfähigem Porzellan. Kleine Unebenheiten, leichte Farbabweichungen und sichtbare Linien sind Fertigungsspuren, die auf die Herstellung verweisen. Sie machen diese Vasen/Kräutertöpfe zu einem Unikat.



**CEOLA - DESIGN BY FREDERIKE MARTENS**

The small opening at the top is ideal to highlight a single long stemmed flower or twig. The bottle shaped vase will not bend or break the stem.

The different sizes of the vases combine tremendously well and highlight the simple, japanese inspired shape in a perfect way. CEOLA features a convincing natural look. The surfaces of the CEOLA series are made of resistant ceramics, glazed but left a bit coarse. Small bumps, slight colour variations and visible lines are the result of the production. They make these vases unique.

**CEOLA - DESIGN BY FREDERIKE MARTENS**

Die kleine Öffnung eignet sich besonders, um eine langstielige Blume oder einen Zweig in Szene zu setzen, da die flaschenförmige Vase den Pflanzenstiel nicht abknicken lässt.

Durch die verschiedenen Größen und Formen der Serie lassen sich die einzelnen Vasen wunderbar kombinieren. So kommt die schlichte, japanisch anmutende Form noch besser zur Geltung. CEOLA überzeugt durch ihr schönes Erscheinungsbild und ihren natürlichen Look. Die Vasen der Serie CEOLA sind matt, haben eine rau glasierte Oberfläche und sind aus widerstandsfähiger Keramik hergestellt. Kleine Unebenheiten, leichte Farbabweichungen und sichtbare Linien sind Fertigungsspuren, die auf die Herstellung verweisen. Sie machen diese Vasen zu einem Unikat.

**CEOLA 66242**

Vase | Vase  
Dimensions 18 cm, Ø 8 cm  
Materials ST2  
Colour Satellite



66242  
Satellite



66167  
White



66172  
Nomad



**CEOLA 66243**

Vase | Vase  
Dimensions 25 cm, Ø 13 cm  
Materials ST2  
Colour Satellite



66243  
Satellite



66168  
White



66173  
Nomad



**CEOLA 66244**

Vase | Vase  
Dimensions 18,5 cm, Ø 13,5 cm  
Materials ST2  
Colour Satellite



66244  
Satellite



66169  
White



66174  
Nomad



**CEOLA 66245**

Vase | Vase  
Dimensions 13 cm, Ø 8 cm  
Materials ST2  
Colour Satellite



66245  
Satellite



66170  
White



66175  
Nomad



**CEOLA 66246**

Vase | Vase  
Dimensions 21 cm, Ø 11 cm  
Materials ST2  
Colour Satellite



66246  
Satellite



66171  
White



66176  
Nomad





**COLORA 66206**

Vase | Vase  
 Dimensions H 15 cm, Ø 10,5 cm  
 Materials ST2  
 Colour Steel Gray  
 Features Size: S



**66206**  
Steel Gray



**66207**  
Mourning Dove



**65902**  
Peat



**65906**  
Moonbeam



**65905**  
Agave Green



**COLORA 66208**

Vase | Vase  
 Dimensions H 20 cm, Ø 14 cm  
 Materials ST2  
 Colour Steel Gray  
 Features Size: L



**66208**  
Steel Gray



**66209**  
Mourning Dove



**65701**  
Peat



**65705**  
Moonbeam



**65704**  
Agave Green



**CEOLA 66928**

# Floor Vase | Bodenvase  
 Dimensions H 63 cm, Ø 31,5 cm  
 Materials ST2  
 Colour Black



**CEOLA - FLOOR VASE WITH REACTIVE GLAZE**

The CEOLA floor vase designed by Frederike Martens for blomus shows typical traces of handmade stoneware. The grooves, inclusions and unevenness of both the surface and the colour are not to be seen as defects, but as part of this refined manufacturing process. The semi-matte reactive glaze has very traditional Japanese roots and develops differently on each item. During firing, it reacts to the slightest changes in oxygen in the kiln atmosphere. This is how the vivid surface is created.

**CEOLA - BODENVASE MIT REAKTIVER GLASUR**

Die CEOLA Bodenvase designt von Frederike Martens für blomus weist typische Spuren von handgemachtem Steingut auf. Die Rillen, Einschlüsse und Unebenheiten sowohl der Oberfläche als auch der Farbe sind nicht als Makel zu sehen, sondern als Teil dieses raffinierten Herstellungsverfahrens. Die halbmatte reaktive Glasur hat sehr traditionelle japanische Wurzeln und entwickelt sich bei jedem Artikel anders. Während des Brandes reagiert sie auf die geringsten Veränderungen des Sauerstoffs in der Ofenatmosphäre. Dabei entsteht die lebhaftige Oberfläche.

# Pallet delivery only. Nur Palettenversand.

**DROP 65963**

Vase | Vase  
 Dimensions H 16,5 cm, Ø 12,5 cm  
 Materials G3  
 Colour Smoke



**DROP 65965**

Vase | Vase  
 Dimensions H 24 cm, Ø 19 cm  
 Materials G3  
 Colour Smoke



**DROP -**

**DESIGN BY JUSTYNA POPLAWSKA**

blomus glass products are not machine made but manufactured by experienced glassblowers. Tolerances in dimensions and the typical blisters in the glass make every object a unique product.

**DROP -**

**DESIGN BY JUSTYNA POPLAWSKA**

Die blomus Glasprodukte werden von erfahrenen Glasbläsern in Handarbeit gefertigt und nicht maschinell hergestellt. So machen die kleinen Maßtoleranzen in der Form und die für einen Glaskörper typischen Bläschen das Glasobjekt zu einem Unikat.

**MOON 65445**

# Decoration Bowl | Dekoschale  
 Dimensions H 7 cm, Ø 40 cm  
 Materials ST3  
 Features For indoor use only  
 Nur für Innenräume geeignet



**MOON 65446**

# Decoration Bowl | Dekoschale  
 Dimensions H 8,5 cm, Ø 50 cm  
 Materials ST3  
 Features For indoor use only  
 Nur für Innenräume geeignet



# Pallet delivery only. Nur Palettenversand.



**ABENTO 66661**

Marble Tray | Marmor Tablett  
 Dimensions H 7,5 cm, B 30 cm, T 18 cm  
 Materials ST11  
 Colour Cedar Wood  
 Features Rosso Levanto marble, with silicone feet to protect surfaces  
 Rosso Levanto Marmor, mit Silikonfüßen zum Schutz der Oberflächen



**ABENTO 66662**

Marble Tray | Marmor Tablett  
 Dimensions H 7,5 cm, B 30 cm, T 18 cm  
 Materials ST11  
 Colour Nimbus Cloud  
 Features Terrazzo marble, with silicone feet to protect surfaces  
 Terrazzo Marmor, mit Silikonfüßen zum Schutz der Oberflächen



**ABENTO 66663**

Marble Tray | Marmor Tablett  
 Dimensions H 7,5 cm, B 30 cm, T 18 cm  
 Materials ST11  
 Colour Sharkskin  
 Features Tundra marble, with silicone feet to protect surfaces  
 Tundra Marmor, mit Silikonfüßen zum Schutz der Oberflächen



**ABENTO MARBLE**

Available in the three different natural and artificial stones Rosso Levanto, Tundra and Terrazzo, ABENTO by designer AD Miller now appears in marble. The proportions have been adapted to the stone material without changing the design, so this tray fits perfectly into an elegant decoration and still remains an eye-catcher.

Care instructions: Please wipe the tray with a damp cloth. Do not soak it and please avoid contact with greasy food as well as acidic cleaning agents.

**ABENTO MARBLE**

Erhältlich in den drei verschiedenen Natur- und Kunststeinen Rosso Levanto, Tundra und Terrazzo, erscheint ABENTO vom Designer AD Miller jetzt auch in Marmor. Die Proportionen wurden an das steinerne Material angepasst ohne das schlanke Design zu verändern, sodass sich dieses Tablett hervorragend in eine elegante Dekoration einfügt und trotzdem ein Hingucker bleibt. Pflegehinweis: Bitte wischen Sie das Tablett mit einem feuchten Tuch ab. Weichen Sie es nicht ein und bitte vermeiden Sie Kontakt mit fettigen Lebensmitteln sowie sauren Reinigungsmitteln.

**VEN 66248**

Hurricane Lamp | Windlicht  
 Dimensions H 12 cm, Ø 9,5 cm  
 Materials G3  
 Colour Smoke  
 Features Coloured through mouth blown glass | Durchgefärbtes, mundgeblasenes Glas - Size: S

66248  
Smoke



66251  
Coffee



**VEN 66249**

Hurricane Lamp | Windlicht  
 Dimensions H 15,5 cm, Ø 14 cm  
 Materials G3  
 Colour Smoke  
 Features Coloured through mouth blown glass | Durchgefärbtes, mundgeblasenes Glas - Size: M

66249  
Smoke



66252  
Coffee



**VEN 66250**

Hurricane Lamp | Windlicht  
 Dimensions H 20 cm, Ø 17,5 cm  
 Materials G3  
 Colour Smoke  
 Features Coloured through mouth blown glass | Durchgefärbtes, mundgeblasenes Glas - Size: L

66250  
Smoke

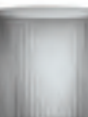

66253  
Coffee

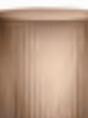

**VEN HURRICANE LAMP**

This mouthblown, coloured-through glass object is not machine made but manufactured by experienced glassblowers. Tolerances in dimensions and the typical blisters in the glass make every object a unique product.

**VEN WINDLICHT**

Dieses mundgeblasene, durchgefärbte Glasobjekt wird von erfahrenen Glasbläsern in Handarbeit gefertigt und nicht maschinell hergestellt. So machen die kleinen Maßtoleranzen in der Form und die für einen Glaskörper typischen Bläschen das Glasobjekt zu einem Unikat.

**LITO 66701**

Lantern | Laterne  
 Dimensions H 10 cm, Ø 13,5 cm  
 Materials S1  
 Colour Champagne, metallic finish  
 Features For indoor use only. Nur für Innenräume geeignet. Size: XS



**LITO 66702**

Lantern | Laterne  
 Dimensions H 17,5 cm, Ø 20,5  
 Materials S1  
 Colour Champagne, metallic finish  
 Features For indoor use only. Nur für Innenräume geeignet. Size: S



**LITO 66703**

Lantern | Laterne  
 Dimensions H 27 cm, Ø 27,5 cm  
 Materials S1  
 Colour Champagne, metallic finish  
 Features For indoor use only. Nur für Innenräume geeignet. Size: M



**LITO 66715**

Lantern | Laterne  
 Dimensions H 10 cm, Ø 13,5 cm  
 Materials S1  
 Colour Burned metal, metallic finish  
 Features For indoor use only. Nur für Innenräume geeignet. Size: XS



**LITO 66706**

Lantern | Laterne  
 Dimensions H 17,5 cm, Ø 20,5  
 Materials S1  
 Colour Burned metal, metallic finish  
 Features For indoor use only. Nur für Innenräume geeignet. Size: S



**LITO 66716**

Lantern | Laterne  
 Dimensions H 27 cm, Ø 27,5 cm  
 Materials S1  
 Colour Burned metal, metallic finish  
 Features For indoor use only. Nur für Innenräume geeignet. Size: M



**LITO 66704**

Lantern | Laterne  
 Dimensions H 45 cm, Ø 33 cm  
 Materials S1  
 Colour Champagne, metallic finish  
 Features For indoor use only. Nur für Innenräume geeignet. Size: L



**LITO 66708**

Lantern | Laterne  
 Dimensions H 45 cm, Ø 33 cm  
 Materials S1  
 Colour Burned metal, metallic finish  
 Features For indoor use only. Nur für Innenräume geeignet. Size: L



The QR code leads you to the LITO video  
 Der QR-Code führt Sie zum LITO Video



**LITO 66211**

Lantern | Laterne  
 Dimensions H 10 cm, Ø 13,5 cm  
 Materials S1  
 Colour Nomad  
 Features For indoor use only  
 Nur für Innenräume geeignet.  
 Size: XS



66211  
Nomad



66212  
Mourning Dove



66213  
Steel Gray



66210  
Black



66214  
White



**LITO 66145**

Lantern | Laterne  
 Dimensions H 17 cm, B 20,5 cm, T 20,5 cm  
 Materials S1  
 Colour Nomad  
 Features For indoor use only  
 Nur für Innenräume geeignet  
 Size: S



66145  
Nomad



66146  
Mourning Dove



66147  
Steel Gray



65931  
Black



66203  
White



**LITO 66148**

Lantern | Laterne  
 Dimensions H 27 cm, B 27,5 cm, T 27,5 cm  
 Materials S1  
 Colour Nomad  
 Features For indoor use only  
 Nur für Innenräume geeignet  
 Size: M



66148  
Nomad



66149  
Mourning Dove



66150  
Steel Gray



65932  
Black



66204  
White



**LITO 66151**

Lantern | Laterne  
 Dimensions H 45 cm, B 33 cm, T 33 cm  
 Materials S1  
 Colour Nomad  
 Features For indoor use only  
 Nur für Innenräume geeignet  
 Size: L



66151  
Nomad



66152  
Mourning Dove



66153  
Steel Gray



65933  
Black



66205  
White





**NOCA 67040**

Remote Control | Fernbedienung  
 Dimensions H 0,5 cm, B 4 cm, T 8,5 cm  
 Materials K3  
 Features Requires 1 x CR 2025 Lithium Ion battery  
 Benötigt 1 x CR 2025 Lithium Knopfzelle

NEW



**NOCA REMOTE CONTROL**

Enjoy comfortable additional functions with the remote control. For example, you can choose between a 2, 4, 6 and 8 hour timer that automatically switches off your candles and activates them again at the desired time. You can also set whether the light should be permanently illuminated or flicker slightly, which is typical for a candle. Furthermore, you can adjust the brightness. It is not necessary to set up the remote control, so you can use it for all models. A CR 2025 lithium button cell is necessary for the remote control.

**NOCA FERNBEDIENUNG**

Mit der Fernbedienung genießen Sie komfortable Zusatzfunktionen. So können Sie beispielsweise zwischen einem 2, 4, 6 und 8 Stunden Timer wählen, der Ihre Kerzen automatisch abschaltet und zur gewünschten Zeit auch wieder einschaltet. Außerdem können Sie einstellen, ob das Licht dauerhaft brennen, oder typisch für eine Kerze leicht flackern soll. Darüber hinaus können Sie die Helligkeit einstellen. Ein Einrichten der Fernbedienung ist nicht notwendig, sodass Sie diese für alle Modelle verwenden können. Die Fernbedienung benötigt eine CR 2025 Lithium Knopfzelle.

**NOCA 67028**

LED Candle | LED Kerze  
 Dimensions H 10 cm, Ø 7 cm  
 Materials K3  
 Colour White  
 Features Requires 2 AA batteries  
 Benötigt 2 AA Batterien, Size: S

NEW



**67028**  
White



**67029**  
Mourning Dove



**67030**  
Micro Chip



**NOCA 67031**

LED Candle | LED Kerze  
 Dimensions H 12,5 cm, Ø 7 cm  
 Materials K3  
 Colour White  
 Features Requires 2 AA batteries  
 Benötigt 2 AA Batterien, Size: M

NEW



**67031**  
White



**67032**  
Mourning Dove



**67033**  
Micro Chip



**NOCA 67034**

LED Candle | LED Kerze  
 Dimensions H 15 cm, Ø 7 cm  
 Materials K3  
 Colour White  
 Features Requires 2 AA batteries  
 Benötigt 2 AA Batterien, Size: L

NEW



**67034**  
White



**67035**  
Mourning Dove



**67036**  
Micro Chip



**NOCA 67037**

LED Candle | LED Kerze  
 Dimensions H 25 cm, Ø 10 cm  
 Materials K3  
 Colour White  
 Features Requires 3 AA batteries  
 Benötigt 3 AA Batterien, Size: XL

NEW



**67037**  
White



**67038**  
Mourning Dove



**67039**  
Micro Chip



**NOCA CANDLES**

Candlelight brings cosiness, relaxation and comforting moments into your home. Now you can enjoy this atmosphere also in your garden with the NOCA candles. The candles are suitable for outdoor use and you can set the candles individually with the timer function of the remote control. Arrange the candles in different sizes and after inserting the batteries enjoy the light of the ensemble.

**NOCA KERZEN**

Kerzenschein bringt Gemütlichkeit, Entspannung und wohlige Momente in Ihre vier Wände. Diese Stimmung können Sie mit den NOCA Kerzen nun auch in Ihrem Garten genießen. Die Kerzen sind outdoorgeeignet und mit der Fernbedienung können Sie die Kerzen mit dem Timer individuell einstellen. Stellen Sie sich die Kerzen in verschiedenen Größen zusammen und genießen Sie das Licht des Ensembles nach Einsetzen der Batterien.

**LANTO 66256**

Hurricane Lamps | Windlicht  
 Dimensions H 14 cm, Ø 10 cm  
 Materials H4, G1  
 Features For indoor use only  
 Nur für Innenräume geeignet



**LANTO 66257**

Hurricane Lamps | Windlicht  
 Dimensions H 20 cm, Ø 12 cm  
 Materials H4, G1  
 Features For indoor use only  
 Nur für Innenräume geeignet



**LANTO 66258**

Hurricane Lamps | Windlicht  
 Dimensions H 22,5 cm, Ø 15 cm  
 Materials H4, G1  
 Features For indoor use only  
 Nur für Innenräume geeignet



**LANTO 66927**

# Hurricane Lamps | Windlicht  
 Dimensions H 25 cm, Ø 26,5 cm  
 Materials H4, G1  
 Features For indoor use only  
 Nur für Innenräume geeignet



**LANTO HURRICANE LAMPS - DESIGN BY FLÖZ**

The solid, high-quality FSC-certified oak wood and the thick-walled glass lend both a valuable appearance and a tranquil radiance. Untreated Oak wood is a type of hardwood that derives from the oak tree native to the northern hemisphere. It is exceptionally strong, heavy and durable, and has an attractive light colour with a prominent grain. The oak is a common symbol of strength and endurance. To take care, simply wipe with a damp cloth. Please do not leave burning candles unattended.

**LANTO WINDLICHT- DESIGN BY FLÖZ**

Das massive, hochwertige FSC-zertifizierte Eichenholz und das dickwandige Glas verleihen sowohl eine wertvolle Optik als auch eine ruhige Ausstrahlung. Unbehandeltes Eichenholz ist ein Hartholz, das aus dem Eichenbaum der nördlichen Halbkugel gewonnen wird. Es ist außergewöhnlich hart, schwer und langlebig und hat eine schöne helle Farbe mit einer markanten Maserung. Die Eiche ist ein Symbol für Stärke und Ausdauer. Zur Pflege einfach mit einem feuchten Tuch abwischen. Bitte lassen Sie keine brennenden Kerzen unbeaufsichtigt.

**OKU 64529**

Tray | Serviertablett  
 Dimensions H 2 cm, B 25 cm, T 12,5 cm  
 Materials H4  
 Colour Oak  
 Features Size: S

NEW

64529  
Oak



64532  
Black



**OKU 64530**

Tray | Serviertablett  
 Dimensions H 2 cm, B 27,5 cm, T 20 cm  
 Materials H4  
 Colour Oak  
 Features Size: M

NEW

64530  
Oak



64533  
Black



**OKU 64531**

Tray | Serviertablett  
 Dimensions H 2 cm, B 40 cm, T 30 cm  
 Materials H4  
 Colour Oak  
 Features Size: L

NEW

64531  
Oak



64534  
Black



**OKU 65487**

Tray | Serviertablett  
 Dimensions H 2 cm, Ø 25 cm  
 Materials H4  
 Colour Oak  
 Features Size: S

NEW

65487  
Oak



64549  
Black



**OKU TRAY**

Make serving a meal a highlight and let your creativity flow when it comes to table decoration. The versatile OKU product line is not only perfect for setting the scene for your dishes, you can also use it as a decorative accessory on your sideboard, for example. The trays are available in different shapes, sizes as well as colours. Thanks to the timeless design they fit ideally into your living spaces and meet all your requirements. The trays are made of FSC certified oak and can be cleaned with a damp cloth.

**OKU SERVIERTABLETT**

Machen Sie Servieren zum Highlight und lassen Sie Ihrer Kreativität in Sachen Tischdekoration freien Lauf. Die vielseitige Serie OKU eignet sich nicht nur hervorragend um Ihre Speisen perfekt in Szene zu setzen, Sie können diese auch als dekoratives Accessoire beispielsweise auf Ihrem Sideboard verwenden. Die Tablettts sind sowohl in verschiedenen Formen, Größen als auch Farben erhältlich, sodass Sie sich dank des zeitlosen Designs ideal in Ihre Wohnräume einfügen und jedem Ihrer Ansprüche gerecht werden. Die Tablettts bestehen aus FSC zertifizierter Eiche und können mit einem feuchten Tuch gereinigt werden.

**OKU 64548**

Tray | Serviertablett  
 Dimensions H 2 cm, Ø 34 cm  
 Materials H4  
 Colour Oak  
 Features Size: M

NEW

64548  
Oak



64550  
Black



**ASHI 66158**

Fireplace Tool Set 5 pcs, wall mounted |  
Kamingarnitur 5-tlg. Wandmontiert  
Dimensions H 86 cm, B 20 cm, T 19 cm  
Materials S1, H4, H8, G3  
Colour Black  
Features Wall holder, Tempered Glass, Tong,  
Poker, Shovel, Bristle  
Wandhalterung, Sicherheitsglas,  
Zange, Haken, Schaufel, Besen

**ASHI 66160**

Fireplace Tool Set 3 pcs, wall mounted |  
Kamingarnitur 3-tlg. Wandmontiert.  
Dimensions H 86 cm, B 20 cm, T 11 cm  
Materials S1, H4, G3  
Colour Black  
Features Wall holder, Tempered Glass,  
Tong, Poker  
Wandhalterung, Sicherheitsglas,  
Zange, Haken

**ASHI 66164**

Firewood Basket | Feuerholz Korb  
Dimensions H 45 cm, Ø 35 cm  
Materials S1, H4  
Colour Black

**ASHI 66154**

5 pcs Fireplace Tool Set | Kaminbesteck Set 5 tlg.  
Dimensions H 75,5 cm, Ø 22 cm  
Materials S1, H4, H8  
Colour Black  
Features T-Stand, Tong, Poker, Shovel, Bristle  
T-Ständer, Zange, Haken, Schaufel,  
Besen

**ASHI 66156**

3 pcs Fireplace Tool Set | Kaminbesteck Set 3 tlg.  
Dimensions H 75,5 cm, Ø 22 cm  
Materials S1, H4  
Colour Black  
Features T-Stand, Tong, Poker  
T-Ständer, Zange, Haken

**ASHI - DESIGN BY KASCHKASCH**

A series name could not be more fitting: The term ASHI comes from the Japanese and means reed. The beautifully shaped fireplace set was designed by the design duo kaschkasch and is reminiscent of gently swaying reeds.

The oak wood handles contain a magnet that holds the cutlery securely on the coated stand. The ASHI assortment offers different variants for a comfortably warm fireplace atmosphere.

**ASHI - DESIGN BY KASCHKASCH**

Passender könnte ein Serienname nicht sein: Der Begriff ASHI stammt aus dem Japanischen und bedeutet übersetzt Schilf. Die formschöne Kamingarnitur wurde vom Designduo kaschkasch entworfen und erinnert an sanft wiegende Schilfrohre.

In den Eichenholzgriffen befindet sich ein Magnet, der das Besteck am beschichteten Ständer sicher hält. Das ASHI-Sortiment bietet verschiedene Varianten für eine wohlig warme Kamin-Atmosphäre.



reddot winner 2021

**ASHI 66159**

Fireplace Tool Set 5 pcs, wall mounted |  
Kamingarnitur 5-tlg. Wandmontiert  
Dimensions H 86 cm, B 20 cm, T 19 cm  
Materials S1, H4, H8, G3  
Colour Brown  
Features Wall holder, Tempered  
Glass, Tong, Poker, Shovel, Bristle  
Wandhalterung, Sicherheitsglas,  
Zange, Haken, Schaufel, Besen

**ASHI 66161**

Fireplace Tool Set 3 pcs, wall mounted |  
Kamingarnitur 3-tlg. Wandmontiert.  
Dimensions H 86 cm, B 20 cm, T 11 cm  
Materials S1, H4, G3  
Colour Brown  
Features Wall holder, Tempered Glass,  
Tong, Poker  
Wandhalterung, Sicherheitsglas,  
Zange, Haken

**ASHI 66165**

Firewood Basket | Feuerholz Korb  
Dimensions H 45 cm, Ø 35 cm  
Materials S1, H4  
Colour Brown

**ASHI 66155**

5 pcs Fireplace Tool Set | Kaminbesteck Set 5 tlg.  
Dimensions H 75,5 cm, Ø 22 cm  
Materials S1, H4, H8  
Colour Brown  
Features T-Stand, Tong, Poker, Shovel, Bristle  
T-Ständer, Zange, Haken, Schaufel,  
Besen

**ASHI 66157**

3 pcs Fireplace Tool Set |  
Kaminbesteck Set 3 tlg.  
Dimensions H 75,5 cm, Ø 22 cm  
Materials S1, H4  
Colour Brown  
Features T-Stand, Tong, Poker  
T-Ständer, Zange, Haken

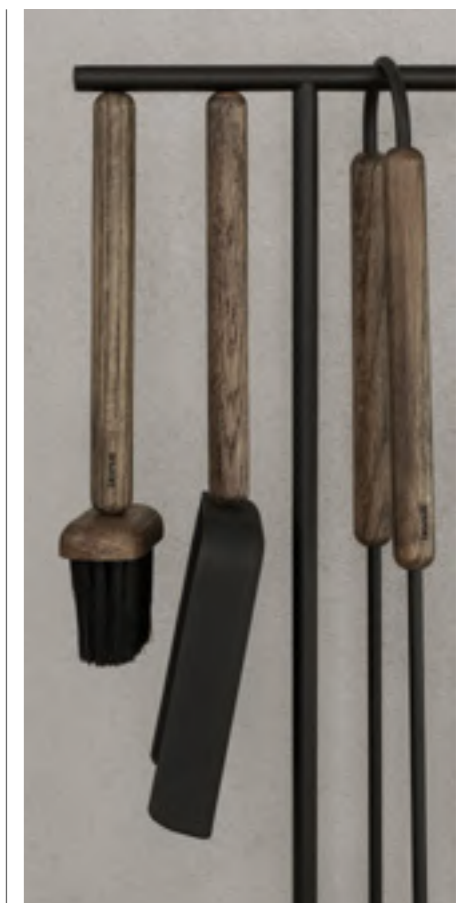

**ENTRA 66709**

Wall-mounted Door Stop | Wandtürstopper  
 Dimensions H 4 cm, Ø 2,5 cm  
 Materials SS4, K3  
 Colour Brass, metallic finish  
 Features Only indoor use | Nur für Innenräume geeignet

**66709**  
Brass, metallic finish



**66711**  
Burned metal, metallic finish



**66713**  
Anthracite



**ENTRA 66710**

Wall-mounted Door Stop | Wandtürstopper  
 Dimensions H 8 cm, Ø 2,5 cm  
 Materials SS4, K3  
 Colour Brass, metallic finish  
 Features Only indoor use | Nur für Innenräume geeignet

**66710**  
Brass, metallic finish



**66712**  
Burned metal, metallic finish



**66714**  
Anthracite



**ENTRA 65353**

Wall-mounted Door Stop | Wandtürstopper  
 Dimensions H 4 cm, Ø 2,5 cm  
 Materials M, K3



**ENTRA 65354**

Wall-mounted Door Stop | Wandtürstopper  
 Dimensions H 8 cm, Ø 2,5 cm  
 Materials M, K3



**WEDO 68308**

Door Wedge | Türkeil  
 Dimensions H 5 cm, B 12 cm  
 Materials M, K1



**STOP 66917**

Door Stop, 1 kg | Türstopper, 1 kg  
 Dimensions H 4,5 cm, Ø 9 cm  
 Materials SS4, K4  
 Colour Brass, metallic finish  
 Features Only indoor use | Nur für Innenräume geeignet

**66917**  
Brass, metallic finish



**66918**  
Burned metal, metallic finish



**66919**  
Anthracite



**STOP 66920**

Door Stop, 2 kg | Türstopper, 2 kg  
 Dimensions H 7 cm, Ø 9 cm  
 Materials SS4, K4  
 Colour Brass, metallic finish  
 Features Only indoor use | Nur für Innenräume geeignet

**66920**  
Brass, metallic finish



**66921**  
Burned metal, metallic finish



**66922**  
Anthracite



**MENOTO 65411**

Set of 3 Overdoor Hooks | Set 3 Türhaken  
 Dimensions H 12 cm, B 5 cm, T 4 cm  
 Materials M



**MENOTO 65412**

Set of 3 Overdoor Hooks | Set 3 Türhaken  
 Dimensions H 12 cm, B 5 cm, T 4 cm  
 Materials P



**JUSTO 63260**

Wall Hook | Garderobenhaken  
 Dimensions H 14 cm, B 3 cm, T 7,5 cm  
 Materials M



**STOP 68307**

Door Stop, 1 kg | Türstopper 1 kg  
 Dimensions H 4,5 cm, Ø 9 cm  
 Materials M, K4



**STOP 68306**

Door Stop, 2 kg | Türstopper 2 kg  
 Dimensions H 7 cm, Ø 9 cm  
 Materials M, K4



**LANCA 63262**

Flip Hook | Klapphaken  
 Dimensions H 25,5 cm, B 2 cm, T 22 cm  
 Materials M, K3



**MIRO 66959**

# Wall mirror | Wandspiegel  
 Dimensions H 170 cm, B 60 cm, T 2 cm  
 Materials H4, G1  
 Colour Oak  
 Features Including hanging strip and mounting material | Inklusive Aufhängeleiste und Montagematerial

NEW



**MIRO 66960**

# Wall mirror | Wandspiegel  
 Dimensions H 170 cm, B 60 cm, T 2 cm  
 Materials H1, G1  
 Colour Black  
 Features Including hanging strip and mounting material | Inklusive Aufhängeleiste und Montagematerial

NEW



**MIRO WALL MIRROR**

Simple yet special – the MIRO wall mirror has a high-quality mirror glass and a noble wooden frame. Mirror surfaces give rooms more depth and make them appear larger. Due to its size, it can be hung on the wall in a classic way or leaned against it for a modern look.

The scope of delivery includes an aluminium mounting strip as well as dowels and screws for direct mounting of the mirror.

**MIRO WANDSPIEGEL**

Simple und doch besonders – der MIRO Wandspiegel besitzt ein hochwertiges Spiegelglas und einen edlen Holzrahmen. Spiegelflächen verleihen Räumen mehr Tiefe und lassen sie optisch größer wirken. Durch seine Größe kann er klassisch an die Wand gehängt oder modern angelehnt werden.

Im Lieferumfang ist eine Aluminium-Befestigungsleiste sowie Dübel und Schrauben enthalten, mit denen Sie den Spiegel direkt montieren können.

**RIM 66932**

Wall Mirror | Wandspiegel  
 Dimensions T 3 cm, Ø 50 cm  
 Materials S1, G1  
 Colour Black  
 Features Mirror Clear - Rim Black, Mirror Klar - Rand Black, Size: M

66932  
Black

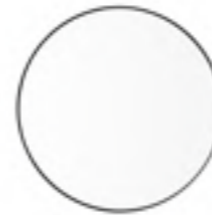

66934  
White

**RIM 66933**

Wall Mirror | Wandspiegel  
 Dimensions T 3 cm, Ø 80 cm  
 Materials S1, G2  
 Colour Black  
 Features Mirror Clear - Rim Black, Mirror Klar - Rand Black, Size: L

66933  
Black



66935  
White

**KENA 66016**

Plant Stand | Pflanzgefäß mit Gestell  
 Dimensions H 55 cm, Ø 22 cm  
 Materials S1  
 Colour Nomad  
 Features Only indoor use | Nur für Innenräume geeignet

66016  
Nomad



66017  
Mourning Dove

66018  
Steel Gray



**KENA 66019**

Plant Stand | Pflanzgefäß mit Gestell  
 Dimensions H 80,5 cm, Ø 29 cm  
 Materials S1  
 Colour Nomad  
 Features Only indoor use | Nur für Innenräume geeignet

66019  
Nomad



66020  
Mourning Dove

66021  
Steel Gray



**PONTO 65800**

Set of 4 Wall Hooks | Set 4 Wandhaken  
 Dimensions T 4,5 cm, Ø 8,5 cm, T 4,5 cm, Ø 5 cm  
 Materials ST3  
 Colour Gunmetal



65800  
Gunmetal



65801  
Rose Dust, Elephant Skin,  
Winetasting, Gunmetal

65798  
Lily White



66961  
Moonbeam, Cedar Wood,  
Nomad, Espresso

66962  
Warm Gray, Tradewinds,  
Micro Chip, Moonbeam

**PATTY 68236**

Ashtray | Klappdeckelascher  
 Dimensions H 7 cm, Ø 12 cm  
 Materials M



**MARY 68250**

Ashtray | Ascher  
 Dimensions H 5 cm, Ø 13 cm  
 Materials M



**MEDA 31056**

Metal-Fluid, V 100 ml  
 Highly effective metal fluid MEDA for care, protection and cleaning of matt and polished metal surfaces indoors, such as stainless steel, aluminum, chrome as well as ceramics, wood, glass and plastics. NSF registered.  
 Hochwirksames Metal-Fluid MEDA für Pflege, Schutz und Reinigung von matten und polierten Metalloberflächen im Innenbereich, wie Edelstahl, Aluminium, Chrom sowie Keramik, Holz, Glas und Kunststoffe. NSF-registriert.



**KOREO 66500**

# Magnet Board | Magnettafel  
 Dimensions H 66 cm, B 50 cm, T 2 cm  
 Materials H1, S1  
 Colour Moonbeam



66500  
Moonbeam



66501  
Mourning Dove



**KOREO 66503**

# Magnet Board | Magnettafel  
 Dimensions H 97 cm, B 60 cm, T 2 cm  
 Materials H1, S1  
 Colour Moonbeam



66503  
Moonbeam



66504  
Mourning Dove



**KOREO 66506**

# Magnet Board | Magnettafel  
 Dimensions H 123 cm, B 75 cm, T 2 cm  
 Materials H1, S1  
 Colour Moonbeam



66506  
Moonbeam



66507  
Mourning Dove



**KOREO MAGNET BOARD**

Created by designer Nina Thöming (Flöz Industrie Design GmbH), the KOREO Magnet Board raises your home office to another level. Requirements can be met by hanging them either horizontal or vertical. Magnets are available to match the pleasant look of the items.

**KOREO MAGNETTAFELN**

Die von der Designerin Nina Thöming (Flöz Industrie Design GmbH) kreierten KOREO Magnettafeln geben dem Arbeiten im Homeoffice eine stilvolle Note. Je nach Bedarf können die Magnetwände hochkant oder im Querformat aufgehängt werden. Passend zum ansprechenden Look der Artikel sind Magnete erhältlich.

**KOREO 66509**

Set of 4 Magnets | Set 4 Magnete  
 Dimensions T 2,5 cm, Ø 1,6 cm  
 Materials H1, N  
 Features Neodymium Magnet  
 Neodym Magnet



**WILO 66651**

Wastepaper basket | Papierkorb  
 Dimensions H 30 cm, Ø 23,5 cm  
 Materials H1  
 Features Round  
 Rund



**WILO 66659**

Wastepaper basket | Papierkorb  
 Dimensions H 30 cm, B 28 cm, T 15 cm  
 Materials H1  
 Features Rectangular  
 Rechteckig



**GENTS 66232**

Tape Measure | Bandmaß  
 Dimensions T 2 cm, Ø 6,5 cm  
 Materials S1  
 Colour Moonbeam  
 Features With lock and auto-return.  
 10 feet length | Mit Feststeller und  
 automatischem Rücklauf. Länge 3 m.



**GENTS 66233**

Tape Measure | Bandmaß  
 Dimensions T 2 cm, Ø 6,5 cm  
 Materials S1  
 Colour Satellite  
 Features With lock and auto-return.  
 10 feet length | Mit Feststeller und  
 automatischem Rücklauf. Länge 3 m.



**GENTS 66234**

Tape Measure | Bandmaß  
 Dimensions T 2 cm, Ø 6,5 cm  
 Materials S1  
 Colour Warm Gray  
 Features With lock and auto-return.  
 10 feet length | Mit Feststeller und  
 automatischem Rücklauf. Länge 3 m.



# Pallet delivery only. Nur Palettenversand.





**HERBA 66678**  
Pencil Box | Stiftebecher  
Dimensions H 10 cm, B 10 cm, T 10 cm  
Materials T4  
Colour Fungi/Micro Chip  
Features Bicolor  
Zweifarbzig

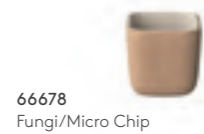

**HERBA 66680**  
Tray | Ablageschale, Size: XS  
Dimensions H 3 cm, B 10 cm, T 10 cm  
Materials T4  
Colour Fungi/Micro Chip  
Features Bicolor  
Zweifarbzig

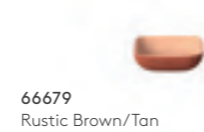
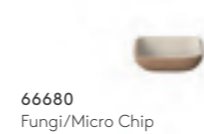

**TIGGY**

Versatile storage baskets made of felt don't just look good as waste paper baskets in the office. For the cosy blanket in the living room or even toys in the children's room, the baskets, in two different heights, keep things tidy.

Two round handles fit into the shape of the baskets and simplify carrying. With this series, the designer Andreas Kowalewski brings the storage baskets into a cosy context, so that it is easy to keep order in every room.

**TIGGY**

Vielseitig einsetzbare Aufbewahrungskörbe aus Filz sehen nicht nur als Papierkorb im Büro gut aus. Auch für die kuschlige Decke im Wohnzimmer oder Gästehandtücher im Bad, sorgen die Körbe, in zwei unterschiedlichen Höhen, für Ordnung.

Zwei runde Tragegriffe fügen sich in die Form der Körbe ein und vereinfachen das Tragen. Mit dieser Serie bringt der Designer Andreas Kowalewski die Aufbewahrungskörbe in einen gemütlichen Zusammenhang, sodass mit Leichtigkeit in jedem Raum Ordnung gehalten werden kann.

**HERBA 66682**

Tray | Ablageschale, Size: S  
Dimensions H 3 cm, B 23,5 cm, T 12,5 cm  
Materials T4  
Colour Fungi/Micro Chip  
Features Bicolor  
Zweifarbzig



**HERBA 66684**

Tray | Ablageschale, Size: M  
Dimensions H 3 cm, B 25 cm x T 25 cm  
Materials T4  
Colour Fungi/Micro Chip  
Features Bicolor  
Zweifarbzig

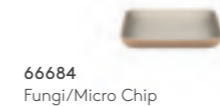

**HERBA 66686**

Tray | Ablageschale, Size: L  
Dimensions H 3 cm x B 27 cm x T 36 cm  
Materials T4  
Colour Fungi/Micro Chip  
Features Bicolor  
Zweifarbzig

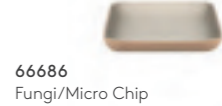

**TIGGY 66688**

Felt Basket | Filzkorb  
Dimensions H 29 cm, Ø 42,5 cm  
Materials T4  
Colour Fungi/Micro Chip  
Features Bicolor  
Zweifarbzig, Size: S

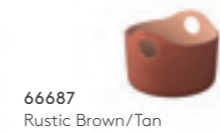
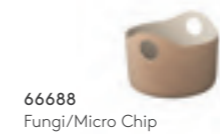

**TIGGY 66690**

# Felt Basket | Filzkorb  
Dimensions H 44 cm, Ø 42,5 cm  
Materials T4  
Colour Fungi/Micro Chip  
Features Bicolor  
Zweifarbzig, Size: M



**REDO 67058**

Set of 2 Storage Boxes | Set 2 Aufbewahrungsboxen  
 Dimensions H 12 cm, B 23,5 cm, T 23,5 cm  
 Materials H5  
 Features 100% recycled paper pulp  
 100 % recycelbarer Papierzellstoff,  
 Size: S

NEW

**REDO 67059**

Set of 2 Storage Boxes | Set 2 Aufbewahrungsboxen  
 Dimensions H 15 cm, B 32,5 cm, T 32,5 cm  
 Materials H5  
 Features 100% recycled paper pulp  
 100 % recycelbarer Papierzellstoff,  
 Size: M

NEW

**REDO 67060**

Set of 2 Storage Boxes | Set 2 Aufbewahrungsboxen  
 Dimensions H 20 cm, B 30,5, T 30,5 cm  
 Materials H5  
 Features 100% recycled paper pulp  
 100 % recycelbarer Papierzellstoff,  
 Size: L

NEW



The REDO storage boxes are made of 100% recyclable paper pulp and are lightweight, stable and can be stacked. The different sizes offer storage space, keep things tidy and fit ideally into different environments thanks to their special yet discreet look. The sets of two boxes with lids are available in three sizes. The designer Robin Scholtysik is known for his interest in sustainable materials and unconventional manufacturing processes. For the production, cardboard waste is collected in a factory, mixed with water and the resulting pulp mixture is shaped with the aid of vacuum and then dried under heat. As the moulds harden, they become durable and sustainable storage solutions.

Die REDO Aufbewahrungsboxen bestehen zu 100 % aus recycelbarem Papierzellstoff und sind leicht, stabil und stapelbar. Die verschiedenen Größen bieten Stauraum, sorgen für Ordnung und fügen sich dank ihrer besonderen und dennoch dezenten Optik ideal in verschiedene Umgebungen ein. Die Sets in drei Größen bestehen aus je zwei Boxen mit Deckel. Der Designer Robin Scholtysik ist bekannt für sein Interesse an nachhaltigen Materialien und unkonventionellen Herstellungsverfahren. Zur Herstellung werden Kartonfabrikabfälle gesammelt, mit Wasser vermischt und die daraus entstandene Zellstoffmischung mithilfe eines Vakuums in Form gebracht und anschließend unter Wärme getrocknet. Die Formen härten aus und werden zu haltbaren und nachhaltigen Aufbewahrungslösungen.

**CRONO 65436**

Radio Controlled Clock | Funkuhr  
 Dimensions T 4,5 cm, Ø 30,5 cm  
 Materials M, K3  
 Colour White  
 Features Incl. Battery  
 Inkl. Batterie

65436  
White65437  
Black**CRONO 65894**

Radio Controlled Clock | Funkuhr  
 Dimensions T 4,5 cm, Ø 24 cm  
 Materials M, K3  
 Colour White  
 Features Incl. Battery  
 Inkl. Batterie

65894  
White65895  
Black**RADIO CONTROLLED CLOCK CRONO**

inkl. Batterie - Works in CET countries within app. 2000 km distance around Offenbach. Offenbach to Gibraltar: app. 1910 km (linear distance)

**FUNKUHR CRONO**

inkl. Batterie - Verwendungsmöglichkeit der Funkuhr: Länder mit mitteleuropäischer Zeit (MEZ), die im Umkreis von 2000 km um Offenbach liegen. Entfernung Offenbach bis Gibraltar: ca. 1910 km (Luftlinie)

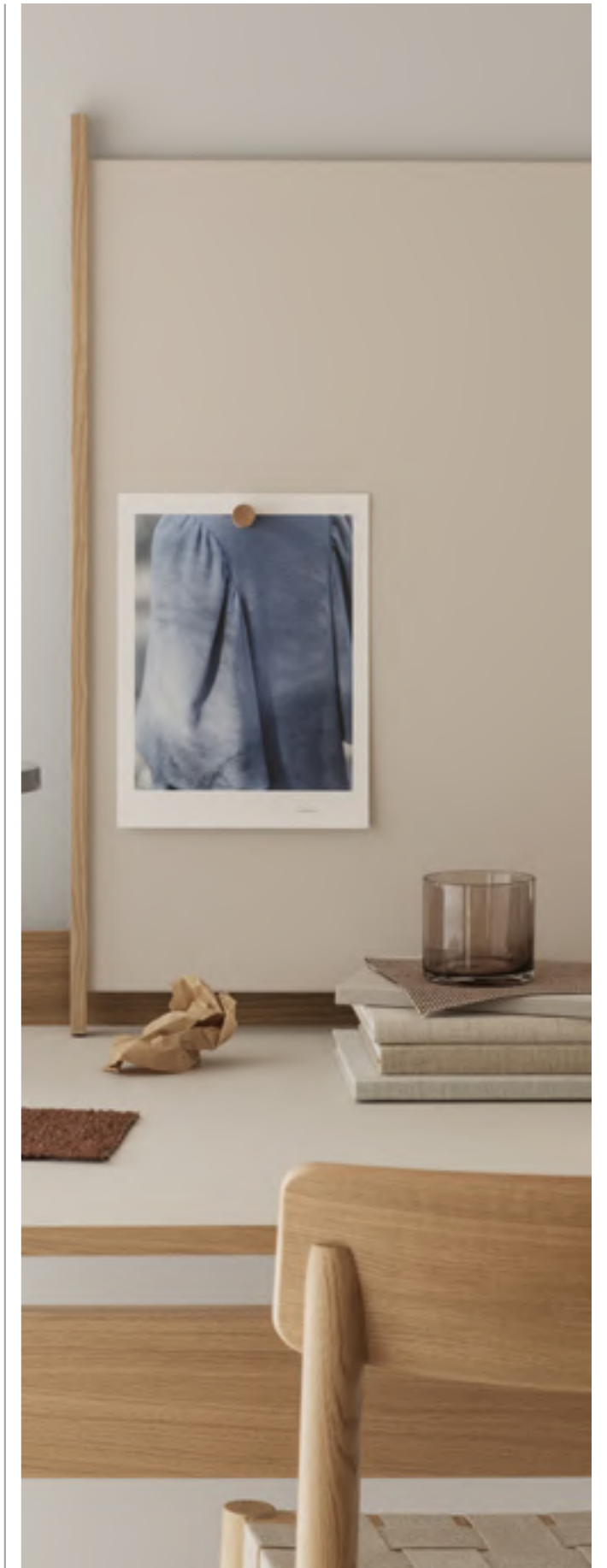







## MAKING A HOME FOR CHRISTMAS

Is it the Christmas tree with its twinkling candlelight that makes your heart skip a beat? Or is it the December shopping that thrills you, hunting for just the right gifts and picture-book wrappings to delight your family and friends? Or do you most look forward to unleashing your creativity on your home with a stunning table setting that's the perfect backdrop for your festive celebrations?

No matter your favourite tradition, Christmas means doing that little bit extra for the people we love most – and at blomus we understand only too well that the magic starts at home. The new blomus range of festive season-inspired items is sure to make your home sparkle with Christmas joy and cheer – just perfect for relaxing together in the warmth of the Christmas spirit.

---

## EIN ZUHAUSE FÜR WEIHNACHTEN SCHAFFEN

Ist es der Weihnachtsbaum mit seinem funkelnden Kerzenlicht, der Ihr Herz höherschlagen lässt? Oder sind es die Weihnachtseinkäufe, die Sie erfreuen? Die Jagd nach den richtigen Geschenken in Bilderbuchverpackungen, mit denen Sie Ihre Familie und Freunde begeistern? Oder freuen Sie sich am meisten darauf, Ihrer Kreativität freien Lauf zu lassen und Ihr Zuhause mit einer wunderschön gedeckten Tafel als festliche Kulisse für Ihre Feiern zu schmücken?

Ganz gleich, an welcher Tradition Sie hängen: Weihnachten bedeutet doch, den Menschen die wir am meisten lieben, etwas ganz Besonderes zu bieten – und wir bei blomus wissen nur zu gut, dass der Zauber von Weihnachten zu Hause beginnt. Das neue blomus-Sortiment an Advents- und Weihnachtsartikeln lässt Ihr Zuhause in weihnachtlichem Glanz erstrahlen – einfach perfekt, um die weihnachtliche Stimmung gemeinsam entspannt zu genießen.



#### LITTLE CHRISTMAS WONDERS

The first sign that Christmas is coming is usually decorating our homes; it creates that special sense of festive cosiness and excitement. The new collection of ornaments that designer Theresa Rand has created for blomus – aptly named Kitai, from the Japanese word for anticipation – encapsulates this sense of wonder and is the perfect way to get your festive ball rolling.

Kitai consists of eight simple, yet elegant ornaments – three different cut-out motifs in metal with a muted brass finish and five coloured-glass baubles that resemble delicate winter berries, each framed by a circle. Each has a matte satin ribbon tie, so you can hang them from your tree, use them on your table centerpiece or find your own special place for them; the possibilities are endless. Wherever you display them, these beautiful, light ornaments are sure to add a subtle hint of luxury and Christmas magic.

#### KLEINE WEIHNACHTSÜBERRASCHUNGEN

Erstes Anzeichen, dass Weihnachten vor der Tür steht, ist meist die Dekoration zu Hause. Von ihr geht ja dieses besondere Gefühl festlicher Gemütlichkeit und Vorfreude aus. Die neue Kollektion von Ornamenten, die die Designerin Theresa Rand für blomus entworfen hat, trägt den treffenden Namen Kitai (japanisch für Vorfreude) und verkörpert dieses Gefühl des Staunens. Der perfekte Weg, um die Weihnachtsfreude ins Rollen zu bringen!

Kitai besteht aus acht schlichten, aber eleganten Ornamenten – drei in unterschiedlicher Weise aus Metall geschnittenen Motiven mit mattem Brass-Finish und fünf farbigen Glaskugeln, die zarten Winterbeeren ähneln und jeweils von einem Kreis umrahmt sind. Jede Kugel ist mit einem matten Satinband verziert, so dass Sie sie an Ihren Baum hängen, als Tischdekoration verwenden oder einen ganz besonderen Platz für sie finden können; den Möglichkeiten sind keine Grenzen gesetzt. Ganz gleich wo Sie sie dekorieren, diese wunderschönen, leichten Ornamente verleihen Ihren vier Wänden einen Hauch von Luxus und zauberhafte Weihnachtsstimmung.





**NOX 66979**  
Candle Snuffer | Kerzenlöscher  
Dimensions H 5,5 cm, B 3,5 cm, T 23 cm  
Materials Z1  
Colour Brass, metallic colour



**NOX 66980**  
Candle Snuffer | Kerzenlöscher  
Dimensions H 5,5 cm, B 3,5 cm, T 23 cm  
Materials Z1  
Colour Burned Metal, metallic colour



**VELA 66615**  
Candle holder | Kerzenhalter  
Dimensions H 3,5 cm, Ø 27 cm  
Materials ST2  
Colour Moonbeam  
Features Suitable for Ø 22 mm candles  
Passend für Ø 22 mm Kerzen



**66615**  
Moonbeam

**66616**  
Duck Green

**66617**  
Port

**66707**  
Black

**KITAI 66611**  
Set of 4 Christmas Ornaments Glass Baubles |  
Weihnachtsschmuck - Glaskugeln, 4 Stück  
Dimensions H 8,5 cm, B 5 cm, Ø 8 cm  
Materials S4, G3 Iron with brass plating  
Colour Smoke



**66611**  
Smoke

**66612**  
Coffee

**66613**  
Duck Green

**66614**  
Port

**66963**  
Clear

**KITAI 66608**  
Set of 4 Christmas Ornaments Stars |  
Weihnachtsschmuck - Sterne, 4 Stück  
Dimensions H 8,5 cm, Ø 8 cm  
Materials S4 Iron with brass plating  
Features Includes two Ribbons,  
coloured Satellite and Port  
Beiliegend zwei Satinbänder  
der Farben Satellite und Port



**66608**  
Stars

**66609**  
Bells

**66610**  
Circle

**KITAI - CHRISTMAS COLLECTION BY THERESA RAND**

In a metallic ring, with brass look, hangs a delicate mouthblown glass ball. A wonderful modern interpretation of the classic Christmas bauble. These make a wonderful harmony in 5 different shades and create Christmas atmosphere; light or candlelight is reflected and an atmospheric elegant look is created. The ornaments are attached with a color-corresponding satin ribbon, with which the baubles can be hung at the desired height.

A variant of KITAI are the modern abstracted symbols star, circle and bell. These classic Christmas symbols, seem to float in a metallic ring of brass look and create a timeless look at Christmas. The ornaments can be hung with two different ribbon colours: Satellite or Port, depending on the environment. The satin ribbons have a noble, matte shimmer with discreet blomus print.

**KITAI - WEIHNACHTS KOLLEKTION DER DESIGNERIN THERESA RAND**

In einem metallischen Ring, mit Messingoptik, hängt eine zarte, mundgeblasene Glaskugel. Eine wunderbare moderne Interpretation der klassischen Weihnachtskugel. Diese stellen in 5 verschiedenen Farbtönen eine wundervolle Harmonie her und erzeugen weihnachtliche Stimmung; Licht oder Kerzenschein wird reflektiert und ein stimmungsvoller eleganter Look entsteht. Befestigt werden die Schmuckstücke mit einem farblich korrespondierendem Satinband, mit welchem die Kugeln in gewünschter Höhe aufgehängt werden können.

Eine Variante von KITAI sind die modern abstrahierten Symbole Stern, Kreis und Glocke. Diese klassischen Weihnachtssymbole, scheinen in einem metallischen Ring aus Messingoptik zu schweben und kreieren einen zeitlosen Look zu Weihnachten. Zur Aufhängung dient auch hier ein Satinband in zwei unterschiedlichen Farben; Satellite oder Port. Je nach Farbumgebung kann hier ausgewählt werden. Das Band hat einen edlen, matten Glanz mit dezentem blomus Aufdruck.



PRODUCTS

---

## BATH ESSENTIALS

BATH ACCESSORY	P. 234
TEXTILES	P. 256
STORAGE	P. 264
BODY & SOUL	P. 272

**MODO 66457**

Soap Dispenser | Seifenspender  
 Dimensions H 16 cm, T 7,5 cm,  
 Ø 5,5 cm, V 0,165 l  
 Materials SS2, K1, K3  
 Colour Brass, metallic finish



**66457**  
Brass, metallic finish



**66462**  
Burned Metal, metallic finish



**BURNED METAL/BRASS**

The titanium-coated stainless steel surface in a brass look fits in with the prevailing brass trend in interior design. A fine sheen makes our accessories a particularly pleasant eye-catcher.

The burned metal colour, on the other hand, is a little more dominant. From a shiny golden brown to a reflective espresso brown, the metallic surface reveals exciting reflections and blends elegantly into different interior styles. With their discreet metallic sheen, both colours enhance the ambience of any room.

Die titanbeschichtete Edelstahl Oberfläche in einer Messingoptik fügt sich in den herrschenden Messing Trend in der Inneneinrichtung ein. Ein feiner Glanz, macht unsere Accessoires zu einem ganz besonders angenehmen Hingucker. Die Farbe Burned Metal ist hingegen ein wenig dominanter. Von einem glänzenden Goldbraun bis zu einem spiegelnden Espressobraun zeigt die metallische Oberfläche spannende Reflektionen und fügt sich elegant in verschiedene Einrichtungsstile ein.

Durch den diskreten metallischen Glanz veredeln beide Farben das Ambiente in jedem Raum.

**MODO 66458**

Tumbler | Zahnputzbecher  
 Dimensions H 12 cm, Ø 5,5 cm  
 Materials SS2, K1  
 Colour Brass, metallic finish



**66458**  
Brass, metallic finish



**66463**  
Burned Metal, metallic finish



**MODO 66459**

Wall Hook | Wandhaken  
 Dimensions H 6 cm, B 1,5 cm, T 3 cm  
 Materials SS2, K1  
 Colour Brass, metallic finish



**66459**  
Brass, metallic finish



**66464**  
Burned Metal, metallic finish



**MODO 66460**

Toilet Brush | WC-Bürste  
 Dimensions H 49 cm, Ø 8,5 cm  
 Materials SS2, K1, K3  
 Colour Brass, metallic finish



**66460**  
Brass, metallic finish



**66465**  
Burned Metal, metallic finish



**MODO 66461**

Toilet paper holder | WC-Rollenhalter  
 Dimensions H 9 cm, B 13 cm, T 2,5 cm  
 Materials SS2  
 Colour Brass, metallic finish



**66461**  
Brass, metallic finish



**66466**  
Burned Metal, metallic finish





**MODO 66354**

Soap Dispenser | Seifenspender  
 Dimensions H 16 cm, T 7,5 cm, Ø 5,5 cm,  
 V 0,165 l  
 Materials SS2, K1, K3  
 Colour Satellite



66354  
Satellite



66359  
Magnet



66364  
Micro Chip



**MODO**

Well known style and quality, new colours! Three new colours have been added to the successful MODO bathroom range: Satellite, Micro Chip and Magnet.

The colours are colour-coordinated with our RIVA, FRINO and CARO towels.

**MODO**

Bekannter Stil, bekannte Qualität, neue Farben! Die erfolgreiche Badserie MODO wurde um drei neue Farben erweitert: Satellite, Micro Chip und Magnet.

Die Farben sind farblich abgestimmt mit unseren Handtücher RIVA, FRINO und CARO.

**MODO 66355**

Tumbler | Zahnputzbecher  
 Dimensions H 12 cm, Ø 5,5 cm  
 Materials SS2, K1  
 Colour Satellite



66355  
Satellite



66360  
Magnet



66365  
Micro Chip



**MODO 66356**

Hook | Wandhaken  
 Dimensions H 6 cm, B 1,5 cm, T 3 cm  
 Materials SS2  
 Colour Satellite



66356  
Satellite



66361  
Magnet



66366  
Micro Chip



**MODO 66357**

Toilet Brush | WC-Bürste  
 Dimensions H 49 cm, Ø 8,5 cm  
 Materials SS2, K1, K3  
 Colour Satellite



66357  
Satellite



66362  
Magnet



66367  
Micro Chip



**MODO 66358**

Toilet paper holder | WC-Rollenhalter  
 Dimensions H 9 cm, B 13 cm, T 2,5 cm  
 Materials SS2  
 Colour Satellite



66358  
Satellite



66363  
Magnet



66368  
Micro Chip



**MODO 66264**

Soap Dispenser | Seifenspender  
 Dimensions H 16 cm, T 7,5 cm, Ø 5,5 cm, V 0,165 l  
 Materials SS2, K1, K3  
 Colour White



**MODO 66269**

Wall-mounted Soap Dispenser | Seifenspender mit Wandhalterung  
 Dimensions H 16 cm, T 9 cm, Ø 5,5 cm, V 0,165 l  
 Materials SS2, K1, K3  
 Colour White



**MODO 66266**

Tumbler | Zahnputzbecher  
 Dimensions H 12 cm, Ø 5,5 cm  
 Materials SS2, K1  
 Colour White



**MODO 66440**

Twin Towel Rail | Doppel-Handtuchhalter  
 Dimensions H 9 cm, B 60 cm, T 12,5 cm  
 Materials SS2  
 Colour White



**MODO 66268**

Wall Hook | Wandhaken  
 Dimensions H 6 cm, B 1,5 cm, T 3 cm  
 Materials SS2  
 Colour White



**MODO 66271**

Guest Towel Holder | Gästehandtuchhalter  
 Dimensions H 42 cm, B 7 cm, T 7,5 cm  
 Materials SS2  
 Colour White



**MODO 66272**

Towel Ladder | Handtuchleiter  
 Dimensions H 170 cm, B 55,5 cm, T 13,5 cm  
 Materials SS2, K1  
 Colour White

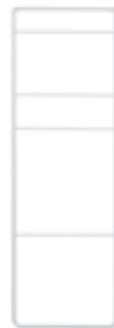

**MODO 66351**

LED Vanity Mirror | LED Kosmetikspiegel  
 Dimensions H 34,5 cm, B 20 cm, T 14 cm  
 Materials SS2, K1  
 Colour White  
 Features Rotatable, 5 x Magnification  
 Mit beweglicher Spiegelfläche  
 5 x Vergrößerung



**MODO - LED VANITY MIRROR**

The MODO LED cosmetic mirror is the ideal companion for taking personal cosmetics to the next level. 5-fold magnification and the 360° swivelling / removable mirror surface offer the best conditions for this. The LED illuminated ring is activated via an intuitive control element and then you can choose from 3 different light colours as required. In addition, different light intensities can be set with the help of the dimming function. Designed by Nina Thöming (Flöz Design), the mirror is mobile on account of its built-in rechargeable battery. If the battery is discharged, it can be quickly recharged with the USB-C cable (included).

Luminous flux: 500 - 1000 Lumen  
 Output: 4 - 8 W  
 Voltage: DC 3.7 V  
 Protection class: III  
 Water tightness: IP 44  
 Luminous colour: 3000 K / 4200 K / 6000 K  
 Input: 5V/DC 1A  
 Burning period: 8 hours

**Features:**  
 Touchbutton  
 3 Luminous Colours  
 Dimming function  
 360° moveable and removable mirror  
 5 x Magnification

**MODO- LED KOSMETIKSPIEGEL**

Der MODO LED Kosmetikspiegel ist der ideale Begleiter, um die persönliche Kosmetik auf das nächste Level zu bringen. Die 5-fach Vergrößerung sowie die 360° schwenkbare und abnehmbare Spiegelfläche bieten hierfür die besten Voraussetzungen. Über ein intuitives Bedienelement wird der LED Leuchtring aktiviert, um dann je nach Bedarf aus 3 unterschiedlichen Lichtfarben auszuwählen. Zusätzlich können mit Hilfe der Dimmfunktion verschiedene Lichtstärken eingestellt werden. Der von Nina Thöming (Flöz Design) entworfene Spiegel ist aufgrund eines verbauten Akkus mobil einsetzbar. Ist dieser entladen, ist eine schnelle Aufladung mit dem beigefügten USB-C Kabel garantiert.

Lichtstrom: 500 - 1000 Lumen  
 Leistung: 4 - 8 W  
 Spannung: DC 3,7 V  
 Schutzklasse: III  
 Wasserdichtigkeit: IP 44  
 Lichtfarbe: 3000 K / 4200 K / 6000 K  
 Input: 5V/DC 1A  
 Brenndauer: 8 Stunden

**Features:**  
 Einfache Bedienung über Touchbutton,  
 3 Lichtfarben + Dimmfunktion  
 360° schwenkbare und abnehmbare Spiegelfläche  
 5 x Vergrößerung

**MODO 66265**

Toilet Brush | WC-Bürste  
 Dimensions H 49 cm, Ø 8,5 cm  
 Materials SS2, K1, K3  
 Colour White



**MODO 66270**

Wall-mounted Toilet Brush | WC-Bürste mit Wandhalterung  
 Dimensions H 49 cm, T 10,5 cm, Ø 8,5 cm  
 Materials SS, K1, K3  
 Colour White



**MODO 66267**

Toilet Paper Holder | WC-Rollenhalter  
 Dimensions H 9 cm, B 13 cm, T 2,5 cm  
 Materials SS2  
 Colour White



**MODO 66353**

Wall-mounted LED Vanity Mirror | LED Kosmetikspiegel mit Wandhalterung  
 Dimensions H 20 cm, B 20 cm, T 30,5 cm  
 Materials SS2, K1  
 Colour White  
 Features Rotatable, swivel-type,  
 5 x Magnification  
 Schwenkbar, mit beweglicher Spiegelfläche, 5 x Vergrößerung





**MODO 69080**  
 Soap Dispenser | Seifenspender  
 Dimensions H 16 cm, T 7,5 cm, Ø 5,5 cm, V 0,165 l  
 Materials SS2, K1, K3  
 Colour Black



**MODO 66259**  
 Wall-mounted Soap Dispenser |  
 Seifenspender mit Wandhalterung  
 Dimensions H 16 cm, T 9 cm, Ø 5,5 cm, V 0,165 l  
 Materials SS2, K1, K3  
 Colour Black



**MODO 69082**  
 Tumbler | Zahnputzbecher  
 Dimensions H 12 cm, Ø 5,5 cm  
 Materials SS2, K1  
 Colour Black



**NEXIO 66412**  
 Soap Dish | Seifenschale  
 Dimensions H 2 cm, B 8 cm, T 10 cm  
 Materials SS1  
 Colour Black



**MODO 69084**  
 Towel Rail | Handtuchstange  
 Dimensions H 11,5 cm, B 1,5 cm, T 46 cm  
 Materials SS2  
 Colour Black  
 Features Swivel-type  
 Schwenkbar



**MODO 66439**  
 Twin Towel Rail | Doppel-Handtuchhalter  
 Dimensions H 9 cm, B 60 cm, T 12,5 cm  
 Materials SS2  
 Colour Black

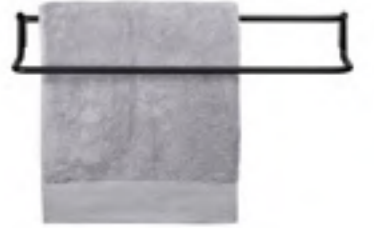

**MODO 69085**  
 Vanity Mirror | Kosmetikspiegel  
 Dimensions H 28 cm, B 20 cm, T 10 cm  
 Materials SS2, K1, K4  
 Colour Black  
 Features Rotatable, 5 time magnifying  
 Mit beweglicher Spiegelfläche,  
 mit 5-fach Vergrößerung



**MODO 69086**  
 Wall Hook | Wandhaken  
 Dimensions H 6 cm, B 1,5 cm, T 3 cm  
 Materials SS2  
 Colour Black



**MODO 66456**  
 Toilet Paper Holder | WC-Rollenhalter mit Ablage  
 Dimensions H 9,5 cm, B 14,5 cm, T 13,5 cm  
 Materials SS2  
 Colour Black



**MODO 66350**  
 LED Vanity Mirror | LED Kosmetikspiegel  
 Dimensions H 34,5 cm, B 20 cm, T 14 cm  
 Materials SS2, K1  
 Colour Black  
 Features Rotatable, 5 x Magnification  
 Mit beweglicher Spiegelfläche, 5 x Vergrößerung



**MODO 66352**  
 Wall-mounted LED Vanity Mirror | LED Kosmetikspiegel mit Wandhalterung  
 Dimensions H 20 cm, B 20 cm, T 30,5 cm  
 Materials SS2, K1  
 Colour Black  
 Features Rotatable, swivel-type, 5 x Magnification  
 Schwenkbar, mit beweglicher Spiegelfläche, 5 x Vergrößerung



**MODO 69083**  
 Toilet Paper Holder | WC-Rollenhalter  
 Dimensions H 9 cm, B 13 cm, T 2,5 cm  
 Materials SS2  
 Colour Black



**MODO 69081**  
 Toilet Brush | WC-Bürste  
 Dimensions H 49 cm, Ø 8,5 cm  
 Materials SS2, K1, K3  
 Colour Black



**MODO 66260**  
 Wall-mounted Toilet Brush |  
 WC-Bürste mit Wandhalterung  
 Dimensions H 49 cm, T 10,5 cm, Ø 8,5 cm  
 Materials SS2, K1, K3  
 Colour Black



**MODO - LED VANITY MIRROR**  
 The MODO LED cosmetic mirror is the ideal companion for taking personal cosmetics to the next level. 5-fold magnification and the 360° swivelling/removable mirror surface offer the best conditions for this. The LED illuminated ring is activated via an intuitive control element and then you can choose from 3 different light colours as required. In addition, different light intensities can be set with the help of the dimming function. Designed by Nina Thöming (Flöz Design), the mirror is mobile on account of its built-in rechargeable battery. If the battery is discharged, it can be quickly recharged with the USB-C cable (included).

Luminous flux: 500 – 1000 Lumen, Output: 4 – 8 W  
 Voltage: DC 3.7 V, Protection class: III  
 Water tightness: IP 44, Luminous colour: 3000 K / 4200 K / 6000 K  
 Input: 5V/DC 1A, Burning period: 8 hours

**Features:**  
 Touchbutton, 3 Luminous Colours, Dimming function, 360° moveable and removable mirror, 5 x Magnification

**MODO- LED KOSMETIKSPIEGEL**  
 Der MODO LED Kosmetikspiegel ist der ideale Begleiter, um die persönliche Kosmetik auf das nächste Level zu bringen. Die 5-fach Vergrößerung sowie die 360° schwenkbare und abnehmbare Spiegelfläche bieten hierfür die besten Voraussetzungen. Über ein intuitives Bedienelement wird der LED Leuchtring aktiviert, um dann je nach Bedarf aus 3 unterschiedlichen Lichtfarben auszuwählen. Zusätzlich können mit Hilfe der Dimmfunktion verschiedene Lichtstärken eingestellt werden. Der von Nina Thöming (Flöz Design) entworfene Spiegel ist aufgrund eines verbauten Akkus mobil einsetzbar. Ist dieser entladen, ist eine schnelle Aufladung mit dem beigefügten USB-C Kabel garantiert.

Lichtstrom: 500 – 1000 Lumen, Leistung: 4 – 8 W  
 Spannung: DC 3,7 V, Schutzklasse: III  
 Wasserdichtigkeit: IP 44, Lichtfarbe: 3000 K / 4200 K / 6000 K  
 Input: 5V/DC 1A, Brenndauer: 8 Stunden

**Features:**  
 Einfache Bedienung über Touchbutton, 3 Lichtfarben + Dimmfunktion  
 360° schwenkbare und abnehmbare Spiegelfläche, 5 x Vergrößerung

**MODO 66261**

Guest Towel Holder | Gästehandtuchhalter  
 Dimensions H 42 cm, B 7 cm, T 7,5 cm  
 Materials SS2  
 Colour Black



**MODO 68845**

Shower Squeegee, includes overdoor hook |  
 Duschwischer mit Halter  
 Dimensions B 27 cm, H 22 cm, T 3,5 cm  
 Materials SS1, K4  
 Colour Black



**MODO 69258**

Wiper | Bodenwischer  
 Dimensions H 122 cm, B 36 cm, T 2 cm  
 Materials SS1, K3, K4  
 Colour Black  
 Features Includes wall bracket  
 Mit Wandhalterung



**MODO 66262**

Towel Ladder | Handtuchleiter  
 Dimensions H 170 cm, B 55,5 cm, T 13,5 cm  
 Materials SS2, K1  
 Colour Black



**MODO 66263**

Toilet Paper Holder and Brush | Toilettenbutler  
 Dimensions H 66 cm, B 15 cm, T 19 cm  
 Materials SS2, ST11, K1, K3  
 Colour Black



**MENOTO 69151**

Toilet Paper Holder and Brush | Toilettenbutler  
 Dimensions H 64,5 cm, B 15 cm, T 20 cm  
 Materials S1, ST3  
 Colour Black



**MENOTO 69150**

Towel Stand | Handtuchständer  
 Dimensions H 86 cm, B 50 cm, T 16 cm  
 Materials SS1, ST3  
 Colour Black



**MENOTO 66310**

Towel Rack | Handtuchständer  
 Dimensions H 90 cm, B 75 cm, T 16 cm  
 Materials SS1, ST3  
 Colour Black

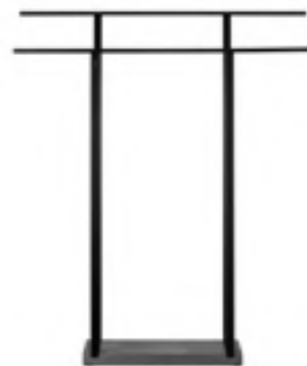

**MENOTO 66311**

Toilet Paper Holder and Brush | Toilettenbutler  
 Dimensions H 72,5 cm, B 15 cm, T 20 cm  
 Materials SS1, ST3  
 Colour Black



**LAMURA 66337**

Marble Vanity Mirror | Marmor Kosmetikspiegel  
 Dimensions H 37 cm, B 18 cm, T 6 cm  
 Materials ST11, M  
 Colour Mourning Dove  
 Features Height adjustable mirror surface, 5 x Magnification  
 Höhenverstellbare Spiegelfläche, 5 x Vergrößerung



**LAMURA 66338**

Marble Vanity Mirror, wall-mounted | Marmor Kosmetikspiegel mit Wandhalterung  
 Dimensions H 26,5 cm, B 21 cm, T 2 cm  
 Materials ST11, M  
 Colour Mourning Dove  
 Features Rotatable, 5 x Magnification  
 Mit beweglicher Spiegelfläche, 5 x Vergrößerung



**LAMURA 66339**

Marble Toothbrush Holder | Marmor Zahnbürstenhalter  
 Dimensions H 9 cm, B 11,5 cm, T 3,5 cm  
 Materials ST11  
 Colour Mourning Dove



**LAMURA 66340**

Marble Tray | Marmor Ablageschale  
 Dimensions H 2 cm, B 12 cm, T 9 cm  
 Materials ST11  
 Colour Mourning Dove



**LAMURA 66341**

Set of 2 Marble Wall Hooks | Set 2 Marmor Wandhaken  
 Dimensions H 1,7 cm, B 1,7 cm, T 4 cm  
 Materials ST11  
 Colour Mourning Dove



**LAMURA 66475**

Marble Tissue Box | Marmor Kosmetiktuchbox  
 Dimensions H 7,5 cm, B 25,5 cm, T 13 cm  
 Materials ST11  
 Colour Mourning Dove  
 Features Heavy marble cover with protective feet underneath.  
 Abdeckung zum Überstülpen aus schwerem Marmor mit schützenden Füßen an der Unterseite.



**LAMURA**

The LAMURA series is characterised by a reduced design language. The harmonious interplay of marble and stainless steel creates a timeless elegance, wherein the small natural colour differences in the marble make each item unique. The weight of the materials also allows for a slender shape and at the same time, a secure stand. Created by designer Nina Thöming (Flöz Industrie Design GmbH), these products serve as functional items as well as decorative objects.

**LAMURA**

Die Serie LAMURA zeichnet sich durch eine reduzierte Formensprache aus. Das harmonische Zusammenspiel aus Marmor und Edelstahl sorgt hier für eine zeitlose Eleganz, wobei die kleinen natürlichen Farbunterschiede im Marmor jeden Artikel zu etwas Einzigartigen machen. Das Gewicht der Materialien ermöglicht überdies eine schlanke Gestalt und zugleich einen sicheren Stand. Diese von der Designerin Nina Thöming (Flöz Industrie Design GmbH) gestalteten Produkte dienen als Funktionsartikel sowie als Dekorationsobjekt.





**SONO 66445**

Wall Adapter | Wandhalterung  
 Dimensions H 6 cm, Ø 9 cm  
 Materials SS4  
 Colour White  
 Features Suitable for SONO Tumbler and Soap Dispenser | Passend für SONO Zahnputzbecher und Seifenspender



**WALL ADAPTER - USEFUL EXTENSION OF THE SONO BATHROOM SERIES**

Especially when space is tight on the shelves around the washbasin, the practical wall adapter for the SONO soap dispenser or tumbler is a purposeful solution. Simply placed in the ring from above, the cylindrical SONO accessories are held securely on the base plate, even if the soap dispenser is used.

Made of lacquered stainless steel, it is available in all Sono colours.  
 With the supplied mounting material, it is very easy to install in your bathroom.

**WANDHALTERUNG - NÜTZLICHE ERWEITERUNG DER SONO BADSERIE**

Gerade wenn es eng wird auf den Ablagen rund um den Waschtisch, dann ist die praktische Wandhalterung für den SONO Seifenspender oder den Zahnputzbecher eine zweckmäßige Lösung. Einfach von oben in den Ring gestellt, werden die zylindrischen SONO Accessoires sicher auf der Bodenplatte gehalten, auch wenn zum Beispiel der Seifenspender gedrückt wird.

Hergestellt aus lackiertem Edelstahl ist sie erhältlich in allen Sono-Farben.  
 Mit dem mitgelieferten Montagematerial lässt er sich ganz einfach in Ihrem Bad montieren.

**SONO 66273**

Soap Dispenser | Seifenspender  
 Dimensions H 14 cm, T 9,5 cm, Ø 8,5 cm, V 0,25 l  
 Materials ST2, K3, K4  
 Colour White



66273  
White



69063  
Micro Chip



66274  
Black



69039  
Magnet



69054  
Moonbeam



69046  
Satellite



66370  
Tan

**SONO 66275**

Tumbler | Zahnputzbecher  
 Dimensions H 11 cm, Ø 8,5 cm, V 0,3 l  
 Materials ST2  
 Colour White



66275  
White



69066  
Micro Chip



66276  
Black



69041  
Magnet



69057  
Moonbeam



69048  
Satellite



66372  
Tan

**SONO 66277**

Tray | Tablett  
 Dimensions H 2,5 cm, B 10 cm, T 19 cm  
 Materials ST2  
 Colour White



66277  
White



69068  
Micro Chip



66278  
Black



69043  
Magnet



69060  
Moonbeam



69050  
Satellite



66374  
Tan

**SONO 66292**

Soap Dish | Seifenschale  
 Dimensions H 1,8 cm, B 10 cm, T 13 cm  
 Materials ST2  
 Colour White



**SONO 66279**

Vanity Mirror | Kosmetikspiegel  
 Dimensions H 18,5 cm, B 17 cm, T 9 cm  
 Materials ST2, K4  
 Colour White  
 Features 5 time magnifying  
 Mit 5-fach Vergrößerung



**SONO 66327**

Pedal Bin | Treteimer  
 Dimensions H 25,5 cm, T 24 cm, Ø 20 cm, V 3 l  
 Materials K3, K4  
 Colour White  
 Features Soft Close



**VIPO 66313**

Shower Squeegee, includes overdoor hook |  
 Duschwischer, mit Halter  
 Dimensions H 20 cm, B 25 cm, T 2,5 cm  
 Materials K4  
 Colour White



**SONO 66281**

Toilet Brush | WC-Bürste  
 Dimensions H 39 cm, Ø 11 cm  
 Materials P, ST2, K3, K4  
 Colour White



**SONO 66284**

Pedal Bin | Treteimer  
 Dimensions H 30,5 cm, T 29,5 cm, Ø 24 cm, V 5 l  
 Materials K3, K4  
 Colour White  
 Features Soft Close



**NEXIO 68620**

Soap Dispenser | Seifenspender  
 Dimensions H 17 cm, Ø 4 cm, V 100 ml  
 Materials P



**NEXIO 68615**

Soap Dispenser | Seifenspender  
 Dimensions H 17 cm, Ø 4 cm, V 100 ml  
 Materials M



**NEXIO 68682**

Wall-mounted Soap Dispenser |  
 Seifenspender mit Wandhalterung  
 Dimensions H 17 cm, Ø 4 cm, V 100 ml  
 Materials M



**NEXIO 68835**

Wall-mounted WC Brush |  
 WC-Bürste mit Wandhalterung  
 Dimensions H 46 cm, T 11 cm, Ø 9 cm  
 Materials M



**NEXIO 68627**

WC Brush | WC-Bürste  
 Dimensions H 46 cm, Ø 9 cm  
 Materials P



**NEXIO 68626**

WC Brush | WC-Bürste  
 Dimensions H 46 cm, Ø 9 cm  
 Materials M



**NEXIO 68683**

Wall-mounted Soap Dispenser |  
 Seifenspender mit Wandhalterung  
 Dimensions H 17 cm, Ø 4 cm, V 100 ml  
 Materials P



**NEXIO 68621**

Soap Dish | Seifenschale  
 Dimensions H 2 cm, B 8 cm, T 10 cm  
 Materials P



**NEXIO 68616**

Soap Dish | Seifenschale  
 Dimensions H 2 cm, B 8 cm, T 10 cm  
 Materials M



**NEXIO 68834**

Wall-mounted WC Brush |  
 WC-Bürste mit Wandhalterung  
 Dimensions H 35 cm, T 11 cm, Ø 9 cm  
 Materials P



**NEXIO 68833**

Wall-mounted WC Brush |  
 WC-Bürste mit Wandhalterung  
 Dimensions H 35 cm, T 11 cm, Ø 9 cm  
 Materials M



**NEXIO 68622**

WC Brush | WC-Bürste  
 Dimensions H 35 cm, Ø 9 cm  
 Materials P



**NEXIO 68915**

Glass Shower Overdoor Hook |  
 Haken für Glasduschwand  
 Dimensions H 14 cm, B 4 cm, T 3,5 cm  
 Materials P, K3, K4  
 Features Fits glass gauges of 6-8 mm  
 Passend für 6-8 mm starke  
 Glaswände



**NEXIO 68905**

Glass Shower Overdoor Hook |  
 Haken für Glasduschwand  
 Dimensions H 14 cm, B 4 cm, T 3,5 cm  
 Materials M, K3, K4  
 Features Fits glass gauges of 6-8 mm  
 Passend für 6-8 mm starke  
 Glaswände



**NEXIO 68836**

Wall-mounted WC Brush |  
 WC-Bürste mit Wandhalterung  
 Dimensions H 46 cm, T 11 cm, Ø 9 cm  
 Materials P



**NEXIO 68617**

WC Brush | WC-Bürste  
 Dimensions H 35 cm, Ø 9 cm  
 Materials M



**METIA 88092**

Replacement Brush | Ersatzbürste  
 Materials K3  
 Features For/Passend für: 66265, 66269, 66260,  
 66270, 66263, 68617, 68622, 68623,  
 68663, 68687, 68688, 68801, 68805,  
 68811, 68815, 68904, 68914, 66357,  
 66362, 66367



**METIA 88133**

Replacement Brush | Ersatzbürste  
 Materials K3  
 Features For/Passend für: 68626, 68627, 68819,  
 68820, 68833, 68834, 68835, 68836,  
 68850, 68855, 68860, 68871, 68876,  
 68960, 68965, 68970



**FERA 69078**

Towel Ladder | Handtuchleiter  
 Dimensions H 165 cm, B 45 cm  
 Materials S1

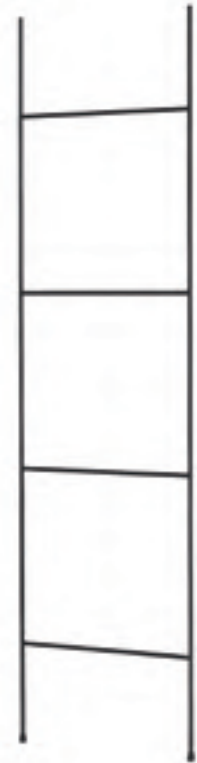

**LAVEA 68990**

Wiper | Bodenwischer  
 Dimensions H 122 cm, B 36 cm, T 2 cm  
 Materials P, K4, K3  
 Features Includes wall bracket  
 Mit Wandhalterung



**VISTA 68949**

Vanity Mirror | Kosmetikspiegel  
 Dimensions H 29 cm, B 11 cm, T 14 cm  
 Materials S3  
 Features Rotatable, 5 time magnifying  
 Mit beweglicher Spiegelfläche, 5-fach  
 Vergrößerung



**VISTA 68948**

Vanity Mirror | Kosmetikspiegel  
 Dimensions H 29 cm, B 11 cm, T 14 cm  
 Materials S2  
 Features Rotatable, 5 time magnifying  
 Mit beweglicher Spiegelfläche, 5-fach  
 Vergrößerung



**LAVEA 68846**

Shower Squeegee, includes overdoor hook |  
 Duschwischer, mit Halter  
 Dimensions H 3,5 cm, B 27 cm, T 22 cm  
 Materials P, K4



**MENOTO 68880**

Wall Hook | Wandhaken  
 Dimensions H 6 cm, B 6 cm, T 2,5 cm  
 Materials P  
 Features Self-adhesive  
 Selbstklebend



**MENOTO 68839**

Wall Hook | Wandhaken  
 Dimensions H 6 cm, B 6 cm, T 2,5 cm  
 Materials M  
 Features Self-adhesive  
 Selbstklebend



**MENOTO 68695**

Towel Rack | Handtuchständer  
 Dimensions H 90 cm, B 75 cm, T 16 cm  
 Materials P, ST3



**MENOTO 68694**

Towel Rack | Handtuchständer  
 Dimensions H 90 cm, B 75 cm, T 16 cm  
 Materials M, ST3



**MENOTO 68664**

Towel Stand | Handtuchständer  
 Dimensions H 86 cm, B 50 cm, T 16 cm  
 Materials P, ST3



**MENOTO 68624**

Towel Stand | Handtuchständer  
 Dimensions H 86 cm, B 50 cm, T 16 cm  
 Materials M, ST3



**MENOTO 68688**

Toilet Paper Holder and Brush | Toilettenbutler  
 Dimensions H 64,5 cm, B 15 cm, T 20 cm  
 Materials P, ST3



**MENOTO 68687**

Toilet Paper Holder and Brush | Toilettenbutler  
 Dimensions H 64,5 cm, B 15 cm, T 20 cm  
 Materials M, ST3





**MENOTO 68820**

Toilet Paper Holder and Brush | Toilettenbutler  
 Dimensions H 64,5 cm, B 15 cm, T 20 cm  
 Materials P, ST3, K3



**MENOTO 68819**

Toilet Paper Holder and Brush | Toilettenbutler  
 Dimensions H 64,5 cm, B 15 cm, T 20 cm  
 Materials M, ST3, K3



**MENOTO 68951**

Towel Ladder | Handtuchleiter  
 Dimensions H 171 cm, B 55 cm, T 2 cm  
 Materials M, K3



**MENOTO 68548**

Valet | Herrendiener  
 Dimensions H 110 cm, B 47 cm, T 18 cm  
 Materials P, ST3, K3



**MENOTO 68545**

Valet | Herrendiener  
 Dimensions H 110 cm, B 47 cm, T 18 cm  
 Materials M, ST3, K3



**MEDA 31056**

Metal-Fluid, 100 ml | Metal-Fluid, V 100 ml

Highly effective metal fluid MEDA for care, protection and cleaning of matt and polished metal surfaces indoors, such as stainless steel, aluminum, chrome as well as ceramics, wood, glass and plastics. NSF registered.

Hochwirksames Metal-Fluid MEDA für Pflege, Schutz und Reinigung von matten und polierten Metalloberflächen im Innenbereich, wie Edelstahl, Aluminium, Chrom sowie Keramik, Holz, Glas und Kunststoffe. NSF-registriert.



**MENOTO 68663**

Toilet Paper Holder and Brush | Toilettenbutler  
 Dimensions H 72,5 cm, B 15 cm, T 20 cm  
 Materials P, ST3



**MENOTO 68623**

Toilet Paper Holder and Brush | Toilettenbutler  
 Dimensions H 72,5 cm, B 15 cm, T 20 cm  
 Materials M, ST3







**FRINO – ORGANIC COTTON TOWELS**

The Organic cotton Towels come in different colours so you can find the perfect match with your other blomus bathroom accessories. The playful fringes are a happy addition to the existing towel ranges. The 500 gs/sqm heavy cotton terry towels are GOTS-certified and washable at 60 °C.

**FRINO - BIO-BAUMWOLLHANDTÜCHER**

Die Handtücher aus Bio-Baumwolle sind in verschiedenen Farben erhältlich, so dass Sie perfekt mit Ihren anderen blomus Bad-Accessoires kombiniert werden können. Die verspielten Fransen sind eine fröhliche Ergänzung zu den bestehenden Handtuchserien. Die 500 g/qm schweren Baumwoll-Frotteierhandtücher sind GOTS-zertifiziert und bei 60 °C waschbar.

**FRINO 66490**

Set of 2 Guest Hand Towels | Set 2 Gästehandtücher  
 Dimensions B 30 cm, T 50 cm  
 Materials T1 (ORGANIC)  
 Colour White  
 Features Organic Cotton, Terry Cloth 500 g/m<sup>2</sup>  
 Bio-Baumwolle, Frottee 500 g/m<sup>2</sup>



66490  
White



66487  
Micro Chip



66493  
Black



66481  
Moonbeam



66478  
Satellite



66484  
Magnet



66499  
Tan



**FRINO 66489**

Hand Towel | Handtuch  
 Dimensions B 50 cm, T 100 cm  
 Materials T1 (ORGANIC)  
 Colour White  
 Features 100% Organic Cotton, Terry Cloth  
 500g/m<sup>2</sup> | 100% Bio-Baumwolle,  
 Frottee 500 g/m<sup>2</sup>



66489  
White



66486  
Micro Chip



66492  
Black



66480  
Moonbeam



66477  
Satellite



66483  
Magnet



66498  
Tan



**FRINO 66488**

Bath towel | Badetuch  
 Dimensions B 70 cm, T 140 cm  
 Materials T1 (ORGANIC)  
 Colour White  
 Features 100% Organic Cotton, Terry Cloth  
 500g/m<sup>2</sup> | 100% Bio-Baumwolle,  
 Frottee 500 g/m<sup>2</sup>



66488  
White



66485  
Micro Chip



66491  
Black



66479  
Moonbeam



66476  
Satellite



66482  
Magnet



66497  
Tan





**RIVA 66298**

Sauna Towel | Sauna Handtuch  
 Dimensions B 100 cm, T 200 cm  
 Materials T1  
 Colour White  
 Features 100% Organic Cotton, Terry Cloth  
 700g/m<sup>2</sup> | 100% Bio-Baumwolle,  
 Frottee 700 g/m<sup>2</sup>



66298  
White



69251  
Micro Chip



66303  
Black



69249  
Moonbeam



69250  
Satellite



69248  
Magnet



66400  
Tan



**RIVA 66294**

Bath Towel | Badetuch  
 Dimensions B 70 cm, T 140 cm  
 Materials T1  
 Colour White  
 Features 100% Organic Cotton, Terry Cloth  
 700g/m<sup>2</sup> | 100% Bio-Baumwolle,  
 Frottee 700 g/m<sup>2</sup>



66294  
White



69121  
Satellite



66299  
Black



69120  
Moonbeam



69122  
Micro Chip



69119  
Magnet



66396  
Tan



**RIVA 66295**

Hand Towel | Handtuch  
 Dimensions B 50 cm, T 100 cm  
 Materials T1  
 Colour White  
 Features 100% Organic Cotton, Terry Cloth  
 700g/m<sup>2</sup> | 100% Bio-Baumwolle,  
 Frottee 700 g/m<sup>2</sup>



66295  
White



69126  
Satellite



66300  
Black



69125  
Moonbeam



69127  
Micro Chip



69124  
Magnet



66397  
Tan



**RIVA 66296**

Set of 2 Guest Hand Towels | Set 2 Gästehandtücher  
 Dimensions B 30 cm, T 50 cm  
 Materials T1  
 Colour White  
 Features 100% Organic Cotton,  
 Terry Cloth 700g/m<sup>2</sup>,  
 100% Bio-Baumwolle,  
 Frottee 700 g/m<sup>2</sup>



66296  
White



69241  
Micro Chip



66301  
Black



69239  
Moonbeam



69240  
Satellite



69238  
Magnet



66398  
Tan



**RIVA 66297**

Set of 4 Guest Hand Towels | Set 4 Gästehandtücher  
 Dimensions B 30 cm, T 30 cm  
 Materials T1  
 Colour White  
 Features 100% Organic Cotton,  
 Terry Cloth 700g/m<sup>2</sup>,  
 100% Bio-Baumwolle,  
 Frottee 700 g/m<sup>2</sup>



66297  
White



69132  
Micro Chip



66302  
Black



69130  
Moonbeam



69131  
Satellite



69129  
Magnet



66399  
Tan



**TWIN 66435**

Bathmat | Badematte  
 Dimensions B 60 cm, T 60 cm  
 Materials T1  
 Colour Moonbeam  
 Features 3000 g/m<sup>2</sup>



66435  
Moonbeam



66436  
Micro Chip



69092  
Satellite



69091  
Magnet



**TWIN 66433**

Bathmat | Badematte  
 Dimensions B 60 cm, T 100 cm  
 Materials T1  
 Colour Moonbeam  
 Features 3000 g/m<sup>2</sup>



66433  
Moonbeam



66434  
Micro Chip



69089  
Satellite



69088  
Magnet



**700 G / M<sup>2</sup> TERRY - 100% ORGANIC COTTON**

Our terry towels meet the highest standards of comfort and quality. The cloth gives an exclusive feeling on your body. GOTS, the Global Organic Textile Standard (GOTS) is the world's leading standard for textiles made from organic fibres. It specifies high-level environmental criteria throughout the entire organic textiles supply chain, and stipulates compliance with social criteria as well. Choosing a GOTS-certified product is your way to respect and protect the environment, and the people involved in organic textile production.

OEKO-TEX® is your guarantee that every component of a textile article (i.e., every thread, button, zip, and any other accessories) has been tested for harmful substances, and that the article is harmless to use. The test is conducted by independent OEKO-TEX® partner institutes, in accordance with extensive criteria for safety and health. OEKO-TEX® enables consumers and companies to make responsible decisions, and reduces the use of harmful substances in textile production.

**700 G/M<sup>2</sup> FROTTEE 100% BIO - BAUMWOLLE**

Unsere Frotteetücher erfüllen die höchsten Ansprüche an Komfort und Qualität. Das Tuch verleiht ein exklusives Gefühl auf Ihrem Körper.

GOTS. Der Global Organic Textile Standard (GOTS) ist als weltweit führender Standard für die Verarbeitung von Textilien aus biologisch erzeugten Naturfasern anerkannt. Auf hohem Niveau definiert er umwelttechnische Anforderungen entlang der gesamten textilen Produktionskette und fordert gleichzeitig die Einhaltung von Sozialkriterien. Wenn Sie sich für ein GOTS-zertifiziertes Produkt entscheiden, respektieren und schützen Sie die Umwelt und die Menschen, die an der ökologischen Textilproduktion beteiligt sind.

OEKO-TEX® ist Ihre Garantie dafür, dass jede Komponente eines Textilartikels (d.h. jeder Faden, Knopf und sonstige Accessoires) auf Schadstoffe geprüft wurden und der Artikel somit humanökologisch unbedenklich ist. Die Prüfung wird von unabhängigen OEKO-TEX® Instituten nach umfangreichen Kriterien für Sicherheit und Gesundheit durchgeführt. OEKO-TEX® ermöglicht Verbrauchern und Unternehmen, verantwortungsvolle Entscheidungen zu treffen, und reduziert den Einsatz schädlicher Substanzen in der Textilproduktion.

**TWIN BATHMAT**

Our TWIN bathmat meets the highest expectations in comfort and quality. Only high quality cotton yarn is interweaved during manufacturing. With gentle treatment of the surface and extensive colouring technique each bath mat is unique. With a high degree of manual work involved, slight colour and weaving variances are possible.

**TWIN BADEMATTE**

Unsere Badematte TWIN erfüllt die höchsten Ansprüche an Komfort und Qualität. Bei der Fertigung werden ausschließlich hochwertige Baumwollgarne miteinander verwebt. Mit einer schonenden Oberflächenbearbeitung und einem aufwendigen Färbeverfahren wird jede Badematte zu einem Unikat. Durch ein hohes Maß an Handarbeit sind geringfügige Web- und Farbunterschiede möglich.





**CARO COTTON - STANDARD 100  
BY OEKO-TEX®**

Cotton is an extremely absorbent, tear-resistant seed fibre used for textiles because of its many unique qualities. Cotton is boil-proof, which secures maximum hygiene. OEKO-TEX® is your guarantee that every component of a textile article (i.e., every thread, button, zip, and any other accessories) has been tested for harmful substances, and that the article is harmless to use. The test is conducted by independent OEKO-TEX® partner institutes, in accordance with extensive criteria for safety and health. OEKO-TEX® enables consumers and companies to make responsible decisions, and reduces the use of harmful substances in textile production.

**CARE**  
Please observe the care instructions on the product.

**CARO BAUMWOLLE - STANDARD 100  
BY OEKO-TEX®**

Baumwolle ist eine extrem saugfähige, reißfeste Samenfaser, die aufgrund ihrer sehr vielfältigen Qualitäten für die Textilherstellung eingesetzt wird. Baumwolle ist kochfest, was eine maximale Hygiene bedeutet.

OEKO-TEX® ist Ihre Garantie dafür, dass jede Komponente eines Textilartikels (d.h. jeder Faden, Knopf und sonstige Accessoires) auf Schadstoffe geprüft wurden und der Artikel somit humanökologisch unbedenklich ist. Die Prüfung wird von unabhängigen OEKO-TEX® Instituten nach umfangreichen Kriterien für Sicherheit und Gesundheit durchgeführt. OEKO-TEX® ermöglicht Verbrauchern und Unternehmen, verantwortungsvolle Entscheidungen zu treffen, und reduziert den Einsatz schädlicher Substanzen in der Textilproduktion.

**PFLERGE**  
Bitte die Pflegehinweise am Produkt beachten.



**CARO 66304**

Bath Towel | Badetuch  
Dimensions 70 cm x 140 cm  
Materials T1  
Colour White  
Features Waffle pattern | Waffelpiqué - 400 g/m<sup>2</sup> - STANDARD 100 by OEKO-TEX®



66304  
White

68996  
Moonbeam

66388  
Tan



68998  
Micro Chip



68997  
Satellite

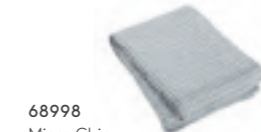

68995  
Magnet



66307  
Black

**CARO 66305**

Hand Towel | Handtuch  
Dimensions B 50 cm, T 100 cm  
Materials T1  
Colour White  
Features Waffle pattern | Waffelpiqué - 400 g/m<sup>2</sup> - STANDARD 100 by OEKO-TEX®



66305  
White

69001  
Moonbeam

66389  
Tan



69003  
Micro Chip



69002  
Satellite



69000  
Magnet



66308  
Black

**CARO 66306**

Set of 2 Guest Hand Towels | Set 2 Gästehandtücher  
Dimensions B 30 cm, T 30 cm  
Materials T1  
Colour White  
Features Waffle pattern | Waffelpiqué - 400 g/m<sup>2</sup> - STANDARD 100 by OEKO-TEX®



66306  
White

69006  
Moonbeam

66390  
Tan



69008  
Micro Chip



69007  
Satellite



69005  
Magnet



66309  
Black



**MODO 69244**

Shower Shelf | Duschablage  
 Dimensions H 6,5 cm, B 34 cm, T 10 cm  
 Materials SS2  
 Colour White  
 Features Can be mounted without drilling -  
 Glue kit can be purchased separately,  
 item no. 68809 | Auch ohne Bohren  
 montierbar - Klebeset separat erhält-  
 lich, Nr. 68809

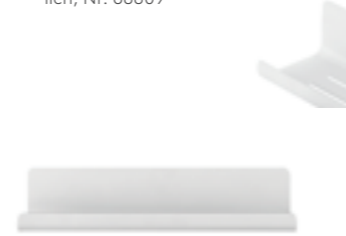

**NEXIO 66332**

Shower Basket | Duschkorb  
 Dimensions H 8,5 cm, B 25 cm, T 12 cm  
 Materials SS1  
 Colour White  
 Features With rubber strap to hold utensils  
 Mit Halteband für Utensilien



**NEXIO 66333**

Shower Basket | Duschkorb  
 Dimensions H 8,5 cm, B 34 cm, T 8 cm  
 Materials SS1  
 Colour White  
 Features With rubber strap to hold utensils  
 Mit Halteband für Utensilien



**MODO 66432**

Storage Basket | Aufbewahrungskorb  
 Dimensions H 23 cm, Ø 31,5 cm  
 Materials S1  
 Colour Satellite



**MODO 66431**

Storage Basket | Aufbewahrungskorb  
 Dimensions H 23 cm, Ø 31,5 cm  
 Materials S1  
 Colour White



**NEXIO SHOWER BASKET**

Whatever you need in the shower – be it sham-  
 poods or sponges – the NEXIO shower caddy will  
 keep it close at hand. A plastic tray lines the  
 bottom of the matt stainless steel caddy. This  
 tray can be removed for cleaning. The wide  
 rubber strip inside keeps hold of smaller items  
 such as razors or your upturned bottle of  
 shower gel. No-drill mounting is also possible  
 with the glue kit, which is available to order  
 (item no. 68809).

**DUSCHKORB NEXIO**

Im Korb ist ein Kunststofftablett eingelegt,  
 das herausnehmbar ist und gereinigt wer-  
 den kann. Das breite Gummiband innerhalb  
 des Korbes hält kleine Utensilien wie Rasierer  
 und die umgedrehte Duschgeltube. Alternativ  
 auch ohne Bohren montierbar (Klebeset er-  
 hältlich unter Nr. 68809).

**WILO 66437**

Tissue Box | Kosmetiktuchbox  
 Dimensions H 8,5 cm, B 25 cm, T 13 cm  
 Materials H1



**WILO 66438**

Tissue Box | Kosmetiktuchbox  
 Dimensions H 14,5 cm, B 14 cm, T 14 cm  
 Materials H1



**2FIX 68809**

Glue Kit, for up to 2 wall brackets |  
 Klebeset, für bis zu 2 Wandhalterungen

Keeps your bathroom accessories firmly attached  
 to tiles, glas, concrete, plaster, metals and various  
 plastics. High stability without drilling. Leaves no  
 traces when removed.

Befestigt Ihre Badaccessoires sicher auf Fliesen,  
 Glas, Beton Holz, Putz, Metallen und auf vielen  
 Kunststoffen. Hohe Stabilität ohne zu Bohren.  
 Rückstandslos ablösbar.



**TISU 66336**

Tissue Box | Kosmetiktuchbox  
 Dimensions H 7 cm, B 24 cm, T 12 cm  
 Materials T5  
 Colour Moonbeam



**TISU TISSUE BOX - LUXURIOUS AND DISCREET**

TISU is a soft and cosy way to hide your tissues boxes. The cover is easy to put over the purchased tissue box and the rectangular shape disappears inside the cover.

There are two variations, a rectangular shape and a square shape, which are both made of 100% Linen, making them washable and durable. The colors are chosen bright and simple, so they fit into any environment.

So not only in the bathroom, but also in the hallway or living room you can have a tissue at hand.

**TISU KOSMETIKTUCHBOX - LUXURIÖS UND DISKRET**

TISU ist die weiche und wohliche Art und Weise Taschentücher zu verstecken. Die Hülle ist einfach über die gekaufte Taschentuchbox zu stülpen und die rechteckige Form verschwindet innerhalb der Hülle.

Es gibt zwei Varianten, eine rechteckige und eine quadratische Form, welche beide aus 100% Leinen hergestellt sind, was sie waschbar und strapazierfähig macht. Die Farben sind hell und schlicht gewählt, sodass sie sich in jedes Ambiente einfügen.

So kann nicht nur im Badezimmer, sondern auch im Flur oder im Wohnzimmer immer ein Tuch griffbereit sein.

**TISU 66334**

Tissue Box | Kosmetiktuchbox  
 Dimensions H 13 cm, B 13 cm, T 13 cm  
 Materials T5  
 Colour Satellite



**PARA 69213**

Pedal Bin | Treteimer  
 Dimensions H 29 cm, B 21 cm, T 21 cm, V 5 l  
 Materials S1, K3, K4  
 Colour Satellite



**69213**  
Satellite



**69210**  
Magnet



**69211**  
Moonbeam



**69212**  
Micro Chip



**NEXIO 66330**

Shower Basket | Duschkorb  
 Dimensions H 8,5 cm, B 25 cm, T 12 cm  
 Materials SS1  
 Colour Black  
 Features With rubber strap to hold utensils  
 Mit Halteband für Utensilien



**NEXIO 66331**

Shower Basket | Duschkorb  
 Dimensions H 8,5 cm, B 34 cm, T 8 cm  
 Materials SS1  
 Colour Black  
 Features With rubber strap to hold utensils  
 Mit Halteband für Utensilien



**NEXIO SHOWER BASKET**

Whatever you need in the shower – be it shampoos or sponges – the NEXIO shower caddy will keep it close at hand. A plastic tray lines the bottom of the matt stainless steel caddy. This tray can be removed for cleaning. The wide rubber strip inside keeps hold of smaller items such as razors or your upturned bottle of shower gel. No-drill mounting is also possible with the glue kit, which is available to order (item no. 68809).

**DUSCHKORB NEXIO**

Im Korb ist ein Kunststofftablett eingelegt, das herausnehmbar ist und gereinigt werden kann. Das breite Gummiband innerhalb des Korbes hält kleine Utensilien wie Rasierer und die umgedrehte Duschgeltube. Alternativ auch ohne Bohren montierbar (Klebeset erhältlich unter Nr. 68809).

**MODO 66329**

Shower Shelf | Duschkablage  
 Dimensions H 6,5 cm, B 34 cm, T 10 cm  
 Materials SS2  
 Colour Black  
 Features Can be mounted without drilling - Glue kit can be purchased separately, item no. 68809 | Auch ohne Bohren montierbar - Klebeset separat erhältlich, Nr. 68809



**MODO 69205**

Wall Shelf | Wandregal  
 Dimensions H 4,5 cm, B 51 cm, T 11 cm  
 Materials SS2  
 Colour Black  
 Features Suitable for the MODO trays.  
 Passend für MODO Ablageschalen.



**MODO 69206**

Wall Shelf | Wandregal  
 Dimensions H 4,5 cm, B 71 cm, T 11 cm  
 Materials SS2  
 Colour Black  
 Features Suitable for the MODO trays.  
 Passend für MODO Ablageschalen.



**MODO 69207**

Tray | Ablageschale  
 Dimensions H 4 cm, B 20 cm, T 10 cm  
 Materials K2  
 Features Suitable for the MODO wall shelf.  
 Passend für MODO Wandregal.



**MODO 69208**

Tray | Ablageschale  
 Dimensions H 2 cm, B 20 cm, T 10 cm  
 Materials H4  
 Features Suitable for the MODO wall shelf.  
 Passend für MODO Wandregal.



**MODO 69209**

Tray | Ablageschale  
 Dimensions H 4 cm, B 10 cm, T 10 cm  
 Materials H4  
 Features Suitable for the MODO wall shelf.  
 Passend für MODO Wandregal.



**MODO 66430**

Storage Basket | Aufbewahrungskorb  
 Dimensions H 23 cm, Ø 31,5 cm  
 Materials S1  
 Colour Black



**NEXIO 66315**

Toilet Roll Holder for 2 rolls |  
 WC-Rollenhalter für 2 Rollen  
 Dimensions H 22 cm, Ø 13,5 cm  
 Materials SS2, K3  
 Colour Black



**NEXIO 66316**

Toilet Roll Holder for 4 rolls |  
 WC-Rollenhalter für 4 Rollen  
 Dimensions H 45,5 cm, Ø 13,5 cm  
 Materials SS2, K3  
 Colour Black



**NEXIO 68954**

Guest Towel Holder | Gästehandtuchhalter  
 Dimensions H 47 cm, B 4,5 cm, T 8 cm  
 Materials P, K3  
 Features Can be mounted without drilling -  
 Glue kit can be purchased separately,  
 item no. 68809  
 Auch ohne Bohren montierbar -  
 Klebeset separat erhältlich, Nr. 68809



**NEXIO 68976**

Towel Basket | Gästehandtuchkorb  
 Dimensions H 25 cm, B 15 cm, T 16 cm  
 Materials P, T1, K3  
 Colour Anthracite  
 Features Can be mounted without drilling -  
 Glue kit can be purchased separately,  
 item no. 68809  
 Auch ohne Bohren montierbar -  
 Klebeset separat erhältlich, Nr. 68809



**NEXIO 66666**

Tissue Dispenser | Papiertuchspender  
 Dimensions H 30 cm, B 27 cm, T 13,5 cm  
 Materials P



**NEXIO 66429**

Tissue Box | Kosmetiktücherbox  
 Dimensions H 14 cm, B 13,5cm, T 13,5 cm  
 Materials SS4  
 Colour Black



**NEXIO 66411**

Tissue Box | Kosmetiktücherbox  
 Dimensions H 7,5 cm, B 12 cm, T 24 cm  
 Materials SS4  
 Colour Black



**NEXIO 66312**

Tissue Dispenser | Papiertuchspender  
 Dimensions H 30 cm, B 27 cm, T 13 cm  
 Materials SS1  
 Colour Black



**NEXIO 68940**

Guest Towel Holder | Gästehandtuchhalter  
 Dimensions H 47 cm, B 4,5 cm, T 8 cm  
 Materials M, K3  
 Features Can be mounted without drilling -  
 Glue kit can be purchased separately,  
 item no. 68809  
 Auch ohne Bohren montierbar -  
 Klebeset separat erhältlich, Nr. 68809



**NEXIO 68975**

Towel Basket | Gästehandtuchkorb  
 Dimensions H 25 cm, B 15 cm, T 16 cm  
 Materials M, T1, K3  
 Colour Anthracite  
 Features Can be mounted without drilling -  
 Glue kit can be purchased separately,  
 item no. 68809  
 Auch ohne Bohren montierbar -  
 Klebeset separat erhältlich, Nr. 68809



**NEXIO 66656**

Tissue Dispenser | Papiertuchspender  
 Dimensions H 30,5 cm, B 27 cm, T 13 cm  
 Materials M



**NEXIO 66427**

Tissue Box | Kosmetiktücherbox  
 Dimensions H 14 cm, B 13,5cm, T 13,5 cm  
 Materials M



**NEXIO 66653**

Tissue Box | Kosmetiktücherbox  
 Dimensions H 7,5 cm, B 12 cm, T 24 cm  
 Materials M



**MENOTO 68821**

Wet Wipes Storage Box | Feuchttücherbox  
 Dimensions H 7,5 cm, B 15 cm, T 13 cm  
 Materials M, K3  
 Features Suitable for toilet paper holder with  
 glass shelf MENOTO (item no. 68831)  
 Passend für MENOTO WC-Rollenhalter  
 mit Glasablage (Art. Nr. 68831)



**NEXIO 66428**

Tissue Box | Kosmetiktücherbox  
 Dimensions H 14 cm, B 13,5cm, T 13,5 cm  
 Materials P



**NEXIO 66660**

Tissue Box | Kosmetiktücherbox  
 Dimensions H 7,5 cm, B 12 cm, T 24 cm  
 Materials P



**MENOTO 68822**

Wet Wipes Storage Box | Feuchttücherbox  
 Dimensions H 7,5 cm, B 15 cm, T 13 cm  
 Materials P, K3  
 Features Suitable for toilet paper holder with  
 glass shelf MENOTO (item no. 68832)  
 Passend für MENOTO WC-Rollenhalter  
 mit Glasablage (Art. Nr. 68832)





**NEXIO SHOWER BASKET**

Whatever you need in the shower – be it shampoos or sponges – the NEXIO shower caddy will keep it close at hand.

A plastic tray lines the bottom of the matt stainless steel caddy. This tray can be removed for cleaning. The wide rubber strip inside keeps hold of smaller items such as razors or your upturned bottle of shower gel.

No-drill mounting is also possible with the glue kit, which is available to order (item no. 68809).

**DUSCHKORB NEXIO**

Was auch immer Sie in der Dusche brauchen - ob Shampoos oder Schwämme - der NEXIO Duschkorb hält es immer griffbereit.

Im Korb ist ein Kunststoffablett eingelegt, das herausnehmbar ist und gereinigt werden kann. Das breite Gummiband innerhalb des Korbes hält kleine Utensilien wie Rasierer und die umgedrehte Duschgeltube.

Alternativ auch ohne Bohren montierbar (Klebeset erhältlich unter Nr. 68809).

**NEXIO 68955**

Shower Basket | Duschkorb  
 Dimensions H 8,5 cm, B 25 cm, T 12 cm  
 Materials P, K3, K4  
 Features With rubber strap to hold utensils  
 Mit Halteband für Utensilien



**NEXIO 68941**

Shower Basket | Duschkorb  
 Dimensions H 8,5 cm, B 25 cm, T 12 cm  
 Materials M, K3, K4  
 Features With rubber strap to hold utensils  
 Mit Halteband für Utensilien



**NEXIO 66657**

Toilet Paper Holder | WC-Rollenhalter  
 Dimensions H 22 cm, Ø 13,5 cm  
 Materials P  
 Features For 2 rolls  
 Für 2 Rollen



**NEXIO 68410**

Toilet Paper Holder | WC-Rollenhalter  
 Dimensions H 22 cm, Ø 13,5 cm  
 Materials M  
 Features For 2 rolls  
 Für 2 Rollen



**2FIX 68809**

Glue Kit, für up to 2 wall brackets | Klebeset, für bis zu 2 Wandhalterungen  
 Keeps our bathroom accessories firmly attached to tiles, glas, concrete, plaster, metals and various plastics. High stability without drilling. Leaves no traces when removed.

Befestigt Ihre Badaccessoires sicher auf Fliesen, Glas, Beton Holz, Putz, Metallen und auf vielen Kunststoffen. Hohe Stabilität ohne zu Bohren. Rückstandslos ablösbar.



**NEXIO 68956**

Shower Basket | Duschkorb  
 Dimensions H 8,5 cm, B 34 cm, T 8 cm  
 Materials P, K3, K4  
 Features With rubber strap to hold utensils  
 Mit Halteband für Utensilien



**NEXIO 68942**

Shower Basket | Duschkorb  
 Dimensions H 8,5 cm, B 34 cm, T 8 cm  
 Materials M, K3, K4  
 Features With rubber strap to hold utensils  
 Mit Halteband für Utensilien



**NEXIO 66658**

Toilet Paper Holder | WC-Rollenhalter  
 Dimensions H 45,5 cm, Ø 13,5 cm  
 Materials P  
 Features For 4 rolls  
 Für 4 Rollen



**NEXIO 68409**

Toilet Paper Holder | WC-Rollenhalter  
 Dimensions H 45,5 cm, Ø 13,5 cm  
 Materials M  
 Features For 4 rolls  
 Für 4 Rollen







**HANDSOAP –**

Apply blomus Hand Soap to wet skin, rinse, and let the enchanting scent transport you to serenity. For best results, pair with blomus Hand Lotion for supple, hydrated skin. Enhance your bathing experience by using blomus Hand Soap as a body cleanser and moisturizer in the bath.

Enriched with 95% natural ingredients, including 25% organic components, it cleanses without drying. The nourishing formula creates a luxurious lather, leaving your skin soft, smooth, and hydrated.

**HANDSEIFE –**

Tragen Sie die blomus Handseife auf die nasse Haut auf, spülen Sie sie ab und lassen Sie sich von dem bezaubernden Duft in die Gelassenheit entführen. Die besten Ergebnisse erzielen Sie in Kombination mit der blomus Hand Lotion für eine geschmeidige, gepflegte Haut. Verbessern Sie Ihr Duscherlebnis, indem Sie blomus Handseife zur Körperreinigung und Feuchtigkeitspflege im Bad verwenden.

Angereichert mit 95 % natürlichen Inhaltsstoffen, davon 25 % aus biologischem Anbau, reinigt sie effektiv, ohne auszutrocknen. Die pflegende Formel erzeugt einen luxuriösen Schaum, der die Haut weich und geschmeidig macht und sie mit Feuchtigkeit versorgt.



**SATOMI 65201**

Refill Hand Soap | Handseife Nachfüllpack  
 Dimensions 1000 ml  
 Features Scent Fuji Tea, 25% organic Aloe Vera, 95% natural ingredients  
 Duft Fuji Tea, 25% Bio Aloe Vera, 95% natürliche Inhaltsstoffe

NEW



**SATOMI 65129**

Hand Soap | Handseife  
 Dimensions H 16 cm, Ø 8 cm, 500 ml  
 Features Scent Fuji Tea, 25% organic Aloe Vera, 95% natural ingredients  
 Duft Fuji Tea, 25% Bio Aloe Vera, 95% natürliche Inhaltsstoffe

NEW



**FUJI TEA**

Introducing Fuji Tea Hand Soap, a vegan and stimulating oasis with the scent of bergamot and mandarin. This fusion combines invigorating Fuji tea with deep green tea and camelia flower sent. Embrace the enchanting combination of Fuji tea and bergamot for a fragrant journey inspired by nature's beauty.

**FUJI TEA**

Fuji Tea ist eine vegane und belebende Oase mit dem Duft von Bergamotte und Mandarine. Diese Fusion kombiniert belebenden Fuji-Tee mit tiefgrünem Tee und Kamelienblüten. Lassen Sie sich von der bezaubernden Kombination aus Fuji-Tee und Bergamotte zu einer duftenden Reise inspirieren, die von der Schönheit der Natur inspiriert ist.

**SATOMI 65205**

Refill Hand Soap | Handseife Nachfüllpack  
 Dimensions 1000 ml  
 Features Scent Modern Lemon, 25% organic Aloe Vera, 95% natural ingredients  
 Duft Modern Lemon, 25% Bio Aloe Vera, 95% natürliche Inhaltsstoffe

NEW



**SATOMI 65134**

Hand Soap | Handseife  
 Dimensions H 16 cm, Ø 8 cm, 500 ml  
 Features Scent Modern Lemon, 25% organic Aloe Vera, 95% natural ingredients  
 Duft Modern Lemon, 25% Bio Aloe Vera, 95% natürliche Inhaltsstoffe

NEW



**MODERN LEMON**

The vegan Modern Lemon Hand Soap is with lemongrass fragrance. This fusion combines the scent of zesty lemongrass with bitter wooden components. Embrace the enchanting combination of lemongrass and a little twist of sweetness and fruity facets from ripe citrus fruits for a fragrant journey inspired by nature's beauty.

**MODERN LEMON**

Die vegane Modern Lemon Handseife erweckt Sie mit dem Duft von jungem Zitronengras. Lassen Sie sich von der bezaubernden Kombination aus pikantem Zitronengras und markanten, würzigen Holzaromen zu einer duftenden Reise inspirieren, die von der Schönheit der Natur inspiriert ist.

**SATOMI 65206**

Refill Hand Soap | Handseife Nachfüllpack  
 Dimensions 1000 ml  
 Features Scent Fresh Laundry, 25% organic Aloe Vera, 95% natural ingredients  
 Duft Fresh Laundry, 25% Bio Aloe Vera, 95% natürliche Inhaltsstoffe

NEW



**SATOMI 65163**

Hand Soap | Handseife  
 Dimensions H 16 cm, Ø 8 cm, 500 ml  
 Features Scent Fresh Laundry, 25% organic Aloe Vera, 95% natural ingredients  
 Duft Fresh Laundry, 25% Bio Aloe Vera, 95% natürliche Inhaltsstoffe

NEW



**FRESH LAUNDRY**

The vegan and vitalizing Fresh Laundry Hand Soap with orange and lime green notes and the scent of fresh laundry. Embrace the enchanting combination of orange and lime green notes and a touch of rose jasmin for a fragrant journey inspired by nature's beauty.

**FRESH LAUNDRY**

Die vegane und vitalisierende Fresh Laundry Handseife mit Orangen- und Zitronennoten und dem Duft von frischer Wäsche. Lassen Sie sich von der bezaubernden Kombination aus Orangen- und Limettengrün und einem Hauch von Rosenjasmin zu einer duftenden Reise inspirieren, die von der Schönheit der Natur inspiriert ist.

**SATOMI 65164**

Hand Lotion | Handlotion  
 Dimensions H 12,5 cm, Ø 8 cm, 300 ml  
 Features Scent Fuji Tea, 25% organic Aloe Vera, 95% natural ingredients  
 Duft Fuji Tea, 25% Bio Aloe Vera, 95% natürliche Inhaltsstoffe

NEW



**FUJI TEA**

Introducing Fuji Tea, a vegan and stimulating oasis with invigorating white tea and tangy, sweet rhubarb. This enchanting combination of Fuji tea and rhubarb takes you for a fragrant journey inspired by nature's beauty.

**FUJI TEA**

Fuji Tea ist eine vegane und belebende Oase mit dem Duft von Bergamotte und Mandarine. Diese Fusion kombiniert belebenden Fuji-Tee mit tiefgrünem Tee und Kamelienblüten. Lassen Sie sich von der bezaubernden Kombination aus Fuji-Tee und Bergamotte zu einer duftenden Reise inspirieren, die von der Schönheit der Natur inspiriert ist.



**SATOMI 65186**

Hand Lotion | Handlotion  
 Dimensions H 12,5 cm, Ø 8 cm, 300 ml  
 Features Scent Modern Lemon, 25% organic Aloe Vera, 95% natural ingredients  
 Duft Modern Lemon, 25% Bio Aloe Vera, 95% natürliche Inhaltsstoffe

NEW



**MODERN LEMON**

The vegan Modern Lemon Hand Lotion is with lemongrass fragrance. This fusion combines the scent of zesty lemongrass with bitter wooden components. Embrace the enchanting combination of lemongrass and a little twist of sweetness and fruity facets from ripe citrus fruits for a fragrant journey inspired by nature's beauty.

**MODERN LEMON**

Die vegane Modern Lemon Handlotion erweckt Sie mit dem Duft von jungem Zitronengras. Lassen Sie sich von der bezaubernden Kombination aus pikantem Zitronengras und markanten, würzigen Holzaromen zu einer duftenden Reise inspirieren, die von der Schönheit der Natur inspiriert ist.

**HAND LOTION -**

Apply blomus Hand Lotion to your skin, and gently massage it into your hands. For optimal results, we recommend combining it with blomus Hand Soap, creating a luxurious duo that leaves your skin supple and hydrated.

Enriched with 95% natural ingredients, including 25% organic components, it cleanses and nourishes your skin. Embrace the enchanting combinations for a fragrant journey inspired by nature's beauty.

**HAND LOTION -**

Tragen Sie die blomus Hand Lotion auf Ihre Haut auf und massieren Sie sie sanft in Ihre Hände ein. Für ein optimales Ergebnis empfehlen wir, sie mit der blomus Handseife zu kombinieren. So entsteht ein luxuriöses Duo, das Ihre Haut geschmeidig macht und mit Feuchtigkeit versorgt.

**SATOMI 65187**

Hand Lotion | Handlotion  
 Dimensions H 12,5 cm, Ø 8 cm, 300 ml  
 Features Scent Fresh Laundry, 25% organic Aloe Vera, 95% natural ingredients  
 Duft Fresh Laundry, 25% Bio Aloe Vera, 95% natürliche Inhaltsstoffe

NEW



**FRESH LAUNDRY**

The vegan and vitalizing Fresh Laundry Hand Lotion with orange and lime green notes and the scent of fresh laundry. Embrace the enchanting combination of orange and lime green notes and a touch of rose jasmin for a fragrant journey inspired by nature's beauty

**FRESH LAUNDRY**

Die vegane und vitalisierende Fresh Laundry Handlotion mit Orangen- und Zitronennoten und dem Duft von frischer Wäsche. Lassen Sie sich von der bezaubernden Kombination aus Orangen- und Limettengrün und einem Hauch von Rosenjasmin zu einer duftenden Reise inspirieren, die von der Schönheit der Natur inspiriert ist.

Angereichert mit 95% natürlichen Inhaltsstoffen, davon 25% aus biologischem Anbau, reinigt und pflegt sie Ihre Haut. Lassen Sie sich von den bezaubernden Kombinationen auf eine duftende Reise einladen, die von der Schönheit der Natur inspiriert ist.



**DISHWASHING SOAP -**

Apply blomus Dishwashing Soap to your dishes and utensils for a truly serene washing experience. To enhance your experience, we encourage you to complete the ritual with blomus Hand Lotion, leaving your hands supple and hydrated. Enriched with 95% natural ingredients, including 25% organic components, this dish soap effectively cleans your dishes without compromising their essential integrity. The gentle and nourishing formula creates a rich lather, leaving your dishes sparkling clean and your hands feeling refreshed. Immerse yourself for a fragrant journey inspired by nature's harmonious beauty.

**CLEAN CUCUMBER**

Clean Cucumber fragrance is a vegan product that whisks you away to a refreshing oasis with the invigorating scent of fresh cucumber. This unique fusion combines the crisp aroma of cucumber with its cool and rejuvenating essence.

**GESCHIRRPÜLMITTEL -**

Verwenden Sie die blomus Geschirrspülseife für Ihr Geschirr und Ihre Utensilien, um ein wirklich entspanntes Spülerlebnis zu haben. Um das Erlebnis noch zu verstärken, empfehlen wir Ihnen, dieses Ritual mit der blomus Handlotion abzuschließen, sodass Ihre Hände geschmeidig und mit Feuchtigkeit versorgt werden. Angereichert mit 95 % natürlichen Inhaltsstoffen, davon 25 % aus biologischem Anbau, reinigt diese Geschirrspülseife Ihr Geschirr effektiv, ohne die Oberflächen zu verletzen. Die sanfte und pflegende Formel erzeugt einen reichhaltigen Schaum, der Ihr Geschirr blitzsauber macht und Ihre Hände erfrischt. Tauchen Sie ein und lassen Sie sich zu einer Duftreise inspirieren.

**CLEAN CUCUMBER**

Der Duft Clean Cucumber ist ein veganes Produkt, das Sie mit dem belebenden Duft von frischer Gurke in eine erfrischende Oase entführt. Diese einzigartige Mischung kombiniert das Aroma der Gurke mit ihrer kühlen und verjüngenden Essenz.



**SATOMI 65207**

Refill Dishwashing Soap | Geschirrspülmittel Nachfüllpack  
 Dimensions 1000 ml  
 Features Scent Clean Cucumber, 25% organic Aloe Vera, 95% natural ingredients  
 Duft Clean Cucumber, 25% Bio Aloe Vera, 95% natürliche Inhaltsstoffe

NEW



**SATOMI 65188**

Dishwashing Soap | Geschirrspülmittel  
 Dimensions H 16 cm, Ø 8 cm, 500 ml  
 Features Scent Clean Cucumber, 25% organic Aloe Vera, 95% natural ingredients  
 Duft Clean Cucumber, 25% Bio Aloe Vera, 95% natürliche Inhaltsstoffe

NEW





**VALOA -**

the scent of the changing seasons is in the air. It is fragrance that changes our perception and mood. VALOA awakens the senses and takes us on a wonderful scented journey through the year.

Natural soy wax is used for scented candles, has a long burning time and does not contain palm oil. It has extremely low soot production and it is environmentally friendly.

**VALOA -**

der Duft der wechselnden Jahreszeiten liegt in der Luft. Wohlgeruch verändert unsere Wahrnehmung und Stimmung. VALOA weckt die Sinne und nimmt uns mit auf eine wunderbare Duftreise durch das Jahr.

Für unsere Duftkerzen wird natürliches Sojawachs eingesetzt. Es enthält kein Palmöl, brennt besonders rußarm und ist umweltfreundlich.

**VALOA 65278**

Scented Candle | Duftkerze  
 Dimensions H 7,5 cm, Ø 7,5 cm  
 Materials G3, W1  
 Colour Misty Rose  
 Features Fragrance: Ylang-Ylang - Spring, 30h Burning Time  
 Duft: Ylang-Ylang - Frühling, Brenndauer 30h, Size S

NEW



**VALOA 65282**

Scented Candle | Duftkerze  
 Dimensions H 9,5 cm, Ø 9 cm  
 Materials G3, W1  
 Colour Misty Rose  
 Features Fragrance: Ylang-Ylang - Spring, 45h Burning Time  
 Duft: Ylang-Ylang - Frühling, Brenndauer 45h, Size L

NEW



**YLANG YLANG - SPRING**

a lovely cloud; lingering-floral, an enchanting and balsamic-sweet scent, reminiscent of the scent of jasmine blossoms. The rose delicately adds to the composition with a fruity-fresh note.

With all the springtime awareness of life a longing for summer appears at once.

**YLANG YLANG - FRÜHLING**

eine liebliche Wolke; nachhaltig-blumig, ein betörender und balsamisch-süßer Geruch, der an den Duft von Jasminblüten erinnert. Die Rose rundet diese Komposition mit einer fruchtig-frischen Note zart ab.

Bei all dem Lebensgefühl für den Frühling, ist auch die Sehnsucht nach dem Sommer da.

**NEROLI - SUMMER**

this is what summer smells like, sweet and fresh, a wonderfully soft fragrance.

This combination of sensuality and freedom is a special, light-hearted attitude to life. Neroli has a calming effect and sends us into a mediterranean ecstasy.

**NEROLI - SOMMER**

so riecht der Sommer, lieblich und frisch, ein wunderbar zarter Duft.

Diese Kombination aus Sinnlichkeit und Freiheit ist ein besonderes, leichtes Lebensgefühl. Neroli wirkt entspannend und versetzt uns in einen mediterranen Rausch.

**VALOA 65279**

Scented Candle | Duftkerze  
 Dimensions H 7,5 cm, Ø 7,5 cm  
 Materials G1, W1  
 Colour Lily White  
 Features Fragrance: Neroli - Summer, 30h Burning Time  
 Duft: Neroli - Sommer, Brenndauer 30h, Size S

NEW



**VALOA 65283**

Scented Candle | Duftkerze  
 Dimensions H 9,5 cm, Ø 9 cm  
 Materials G1, W1  
 Colour Lily White  
 Features Fragrance: Neroli - Summer, 45h Burning Time  
 Duft: Neroli - Sommer, Brenndauer 45h, Size L

NEW



**BERGAMOT - AUTUMN**

Calming, with a woody note, this fragrance turns us in the mood for autumn.

This composition has a touch of rose, but completes the base with musk, sandalwood and tonka to create a wonderful autumnal array.

**BERGAMOT - HERBST**

Beruhigend, mit einer holzigen Note stimmt uns dieser Duft auf den Herbst ein.

Diese Komposition riecht leicht rosig, wird aber in der Basis mit Moschus, Sandelholz und Tonka zu einem herrlichen Herbstarrangement abgerundet.

**VALOA 65280**

Scented Candle | Duftkerze  
 Dimensions H 7,5 cm, Ø 7,5 cm  
 Materials G3, W1  
 Colour Tan  
 Features Fragrance: Bergamot - Autumn, 30h Burning Time  
 Duft: Bergamot - Herbst, Brenndauer 30h, Size S

NEW



**VALOA 65284**

Scented Candle | Duftkerze  
 Dimensions H 9,5 cm, Ø 9 cm  
 Materials G3, W1  
 Colour Tan  
 Features Fragrance: Bergamot - Autumn, 45h Burning Time  
 Duft: Bergamot - Herbst, Brenndauer 45h, Size L

NEW



**VETIVER - WINTER**

grounds us, provides us with relaxation and tranquility- after all, that's what we long for during the hectic Christmas season.

This wonderful fragrance - perfectly balanced with eucalyptus and citrus notes - takes us on a journey to a wintery scenery and evokes the wonderful Christmas feeling with a pinch of cinnamon.

**VETIVER - WINTER**

erdet uns, bringt Entspannung und Ruhe - danach sehnt man sich doch in der hektischen Weihnachtszeit.

Dieser wunderbare Duft - perfekt mit Eukalyptus und Zitrusnoten abgestimmt - nimmt uns mit in eine entspannte winterliche Umgebung und kitzelt mit einer Prise Zimt das wunderschöne Weihnachtsgefühl heraus.

**VALOA 65281**

Scented Candle | Duftkerze  
 Dimensions H 7,5 cm, Ø 7,5 cm  
 Materials G3, W1  
 Colour Ashes of Roses  
 Features Fragrance: Vetiver - Winter, 30h Burning Time  
 Duft: Vetiver - Winter, Brenndauer 30h, Size S

NEW



**VALOA 65285**

Scented Candle | Duftkerze  
 Dimensions H 9,5 cm, Ø 9 cm  
 Materials G3, W1  
 Colour Ashes of Roses  
 Features Fragrance: Vetiver - Winter, 45h Burning Time  
 Duft: Vetiver - Winter, Brenndauer 45h, Size L

NEW





**VALOA 65286**

Refill Candles, 3 pcs | Nachfüllkerzen, 3 Stk.  
 Dimensions H 6 cm, Ø 6 cm  
 Materials W1  
 Features Fragrance: Ylang-Ylang - Spring  
 Duft: Ylang-Ylang - Frühling, Size S

NEW



**65286** Ylang-Ylang - Spring Fragrance | Duft  
**65287** Neroli - Summer Fragrance | Duft  
**65288** Bergamot - Autumn Fragrance | Duft



**65289** Vetiver - Winter Fragrance | Duft

**VALOA 65290**

Refill Candles, 2 pcs | Nachfüllkerzen, 2 Stk.  
 Dimensions H 7 cm, Ø 7,5 cm  
 Materials W1  
 Features Fragrance: Ylang-Ylang - Spring  
 Duft: Ylang-Ylang - Frühling, Size L

NEW



**65290** Ylang-Ylang - Spring Fragrance | Duft  
**65291** Neroli - Summer Fragrance | Duft  
**65292** Bergamot - Autumn Fragrance | Duft



**65293** Vetiver - Winter Fragrance | Duft



**FRAGA 66455**

Scented Candle | Duftkerze  
 Dimensions H 8 cm, Ø 6,5 cm  
 Materials ST5, W1  
 Colour Port  
 Features Fragrance: Cinnamon & Apple,  
 24h Burning Time  
 Duft: Cinnamon & Apple,  
 Brenndauer 24h



**FRAGA 66453**

Scented Candle | Duftkerze  
 Dimensions H 11 cm, Ø 9 cm  
 Materials ST5, W1  
 Colour Port  
 Features Fragrance: Cinnamon & Apple,  
 55h Burning Time  
 Duft: Cinnamon & Apple,  
 Brenndauer 55 h



**FRAGA 66454**

Scented Candle | Duftkerze  
 Dimensions H 6,5 cm, Ø 13 cm  
 Materials ST5, W1  
 Colour Port  
 Features Fragrance: Cinnamon & Apple,  
 24 h Burning Time  
 Duft: Cinnamon & Apple,  
 Brenndauer 25 h



**FRAGA 66409**

Room Fragrance Set | Raumduft Set  
 Dimensions H 27,5 cm, Ø 9 cm  
 Materials ST5, G3, K3  
 Colour Port  
 Features 100 ml Cinnamon & Apple,  
 5 Reed Sticks | 100 ml Cinnamon &  
 Apple, 5 Stäbchen



**FRAGA 66410**

Room Fragrance Refill Set | Raumduft Nachfüllset  
 Dimensions H 26 cm, Ø 4,5 cm  
 Materials K3  
 Features Recycled PET bottle with 100 ml  
 Fragrance: Cinnamon & Apple, 5 Reed  
 Sticks | Recycelte PET Flasche mit  
 100 ml Duft: Cinnamon & Apple,  
 5 Stäbchen



**SCENTED CANDLES**

Natural soy wax is used for scented candles, has a long burning time and does not contain palm oil. It has extremely low soot production and it is environmentally friendly.

**DUFTKERZEN**

Für unsere Duftkerzen wird natürliches Soja-wachs eingesetzt. Es enthält kein Palmöl, brennt besonders rußarm und ist umweltfreundlich.

**FRAGA 69218**

Room Fragrance Set | Raumduft Set  
 Dimensions H 27,5 cm, Ø 9 cm  
 Materials ST5, G3, K3  
 Colour Lily White  
 Features 100 ml French Cotton  
 5 Reed Sticks | 5 Stäbchen



**69218**  
 French Cotton - Lily White



**69220**  
 Fig - Rose Dust



**69222**  
 Sea Salt & Sage - Whitered Rose



**69224**  
 Sandalwood Myrrh - Micro Chip



**69226**  
 Soft Linen - Magnet



**69228**  
 Rose & White Musk - Flintstone



**66407**  
 Basil & Bergamot - Pine Gray



**69230**  
 Royal Leather - Satellite



**69232**  
 Kyoto Yume - Tarmac

**FRAGA 69219**

Room Fragrance - Refill Set | Raumduft Nachfüllset  
 Dimensions H 26 cm, Ø 4,5 cm  
 Materials K3  
 Features Recycled PET Bottle with 100 ml  
 Fragrance: French Cotton, 5 Reed  
 Sticks | Recycelte PET Flasche mit  
 100 ml Duft: French Cotton, 5  
 Stäbchen



**69219**  
 French Cotton



**69221**  
 Fig



**69223**  
 Sea Salt & Sage



**69225**  
 Sandalwood Myrrh



**69227**  
 Soft Linen



**69229**  
 Rose & White Musk



**66408**  
 Basil Bergamot



**69231**  
 Royal Leather



**69233**  
 Kyoto Yume

**FRAGA ROOM FRAGRANCE**

A wonderful selection of new luxurious home fragrances in refillable FRAGA diffusers: The intensity is adjustable. The more reed sticks are being used, the stronger the scent experience.

The FRAGA Room Fragrance Set consists of a coloured Glass Bottle, a colour matching concrete Lid, 100 ml Fragrance and 5 Reed Sticks.

**FRAGA RAUMDUFT**

Eine wunderbare Auswahl an luxuriösen Raumdüften in nachfüllbaren FRAGA Diffusern. Die Intensität ist individuell regelbar: Je mehr Stäbchen verwendet werden, desto stärker ist das Dufterlebnis.

Das FRAGA Raumduftset besteht aus einem farbigen Glaskörper, einem farbig passenden Zementdeckel, 100 ml Duft und 5 Stäbchen.

**FRAGA 65961**

Scented Candle | Duftkerze  
 Dimensions H 6,5 cm, Ø 13 cm  
 Materials ST5, W1  
 Colour Satellite  
 Features Fragrance: Royal Leather,  
 25 h Burning Time  
 Duft: Royal Leather, Brenndauer 25 h



**65961**  
 Royal Leather - Satellite



**65962**  
 Kyoto Yume - Tarmac



**65959**  
 Rose & White Musk - Flintstone

**65954**  
 French Cotton - Lily White



**65955**  
 Fig - Rose Dust



**65956**  
 Sea Salt & Sage - Withered Rose

**66451**  
 Basil & Bergamot - Pine Gray



**65957**  
 Sandalwood Myrrh - Micro Chip



**65958**  
 Soft Linen - Magnet

**FRAGA 65950**

Scented Candle | Duftkerze  
 Dimensions H 8 cm, Ø 6,5 cm  
 Materials ST5, W1  
 Colour Satellite  
 Features Fragrance: Royal Leather,  
 24 h Burning Time  
 Duft: Royal Leather, Brenndauer 24 h



**65950**  
 Royal Leather - Satellite



**65952**  
 Kyoto Yume - Tarmac



**65896**  
 Rose & White Musk - Flintstone

**65649**  
 French Cotton - Lily White



**65650**  
 Fig - Rose Dust



**65651**  
 Sea Salt & Sage - Withered Rose

**66449**  
 Basil & Bergamot - Pine Gray



**65652**  
 Sandalwood Myrrh - Micro Chip



**65653**  
 Soft Linen - Magnet

**FRAGA 65951**

Scented Candle | Duftkerze  
 Dimensions H 11 cm, Ø 9 cm  
 Materials ST5, W1  
 Colour Satellite  
 Features Fragrance: Royal Leather,  
 55 h Burning Time  
 Duft: Royal Leather, Brenndauer 55 h



**65951**  
 Royal Leather - Satellite



**65953**  
 Kyoto Yume - Tarmac



**65897**  
 Rose & White Musk - Flintstone

**65654**  
 French Cotton - Lily White



**65655**  
 Fig - Rose Dust



**65656**  
 Sea Salt & Sage - Withered Rose

**66450**  
 Basil & Bergamot - Pine Gray



**65657**  
 Sandalwood Myrrh - Micro Chip



**65658**  
 Soft Linen - Magnet

**FRABLE 66318**

Scented Marble Candle | Marmor-Duftkerze  
 Dimensions H 8 cm, Ø 7 cm  
 Materials ST11  
 Colour Moonbeam  
 Features Fragrance: Mora, 10h Burning Time  
 Duft: Mora, Brenndauer 10 h  
 Size S



**FRABLE 66319**

Scented Marble Candle | Marmor-Duftkerze  
 Dimensions H 8 cm, Ø 7 cm  
 Materials ST11,  
 Colour Sharkskin  
 Features Fragrance: Tonga, 10h Burning Time  
 Duft: Tonga, Brenndauer 10 h  
 Size S



**FRABLE 66320**

Scented Marble Candle | Marmor-Duftkerze  
 Dimensions H 8 cm, Ø 7 cm  
 Materials ST11  
 Colour Magnet  
 Features Fragrance: Agave, 10h Burning Time  
 Duft: Agave, Brenndauer 10 h  
 Size S



**FRABLE 66321**

Scented Marble Candle | Marmor-Duftkerze  
 Dimensions H 8 cm, Ø 7 cm  
 Materials ST11  
 Colour Indian Tan  
 Features Fragrance: Figue, 10 h Burning Time  
 Duft: Figue, Brenndauer 10 h  
 Size S



**FRABLE 69234**

Scented Marble Candle | Marmor-Duftkerze  
 Dimensions H 11 cm, Ø 10 cm  
 Materials ST11  
 Colour Moonbeam  
 Features Fragrance: Mora, 40 h Burning Time  
 Duft: Mora, Brenndauer 40 h  
 Size L



**FRABLE 69235**

Scented Marble Candle | Marmor-Duftkerze  
 Dimensions H 11 cm, Ø 10 cm  
 Materials ST11  
 Colour Sharkskin  
 Features Fragrance: Tonga, 40 h Burning Time  
 Duft: Tonga, Brenndauer 40 h  
 Size L



**FRABLE 66417**

Refill Candles, 4 pcs | Nachfüllkerzen, 4 Stk.  
 Dimensions H 3 cm, Ø 5 cm  
 Features Fragrance: Mora  
 Duft: Mora



**66417**  
Mora Fragrance | Duft



**66418**  
Tonga Fragrance | Duft



**66419**  
Agave Fragrance | Duft



**66420**  
Figue Fragrance | Duft



**FRABLE 69236**

Scented Marble Candle | Marmor-Duftkerze  
 Dimensions H 11 cm, Ø 10 cm  
 Materials ST11  
 Colour Magnet  
 Features Fragrance: Agave, 40 h Burning Time  
 Duft: Agave, Brenndauer 40 h  
 Size L



**FRABLE 69243**

Scented Marble Candle | Marmor-Duftkerze  
 Dimensions H 11 cm, Ø 10 cm  
 Materials ST11  
 Colour Indian Tan  
 Features Fragrance: Figue, 40 h Burning Time  
 Duft: Figue, Brenndauer 40 Std.  
 Size L



**FRABLE - SCENTED CANDLE**

Our scented candles feature selected aroma compositions with a discreet and long lasting scent. The candle is free of palm-oil, produces a particularly low amount of soot. Using only high quality components, we can ensure a long burning time.

**FRABLE - DUFTKERZE**

Unsere Duftkerzen enthalten ausgesuchte Aromakompositionen mit einer dezenten und lang anhaltenden Note. Die Kerze enthält kein Palmöl und brennt besonders rußarm. Mit der ausschließlichen Verwendung von hochwertigen Komponenten wird eine lange Brenndauer gewährleistet.

**FRABLE 66413**

Refill Candles, 2 pcs | Nachfüllkerzen, 2 Stk.  
 Dimensions H 4,5 cm, Ø 7cm  
 Features Fragrance: Mora  
 Duft: Mora



**66413**  
Mora Fragrance | Duft



**66414**  
Tonga Fragrance | Duft



**66415**  
Agave Fragrance | Duft



**66416**  
Figue Fragrance | Duft



PRODUCTS

---

## OUTDOOR ESSENTIALS

FURNITURE P. 286  
LIGHTING P. 318  
DECORATION P. 334



**YUA / YUA WIRE**

kaschkasch's approach to design a more formal garden furniture for blomus leads to a not too loud but still with it's own DNA in detail matching series. The main subject is the fine detail that the end of the flat surfaces is slightly drawn around the tubes of the main structure. These fine details on the edge and legs of the chairs and tables create the formal connection of the YUA family.

kaschkasch has designed the YUA Series where you can choose from a variety of combinations: a classic Chair with and without armrests and a wider and more laid-back Lounger, both in flat steel - YUA - and wired seating options - YUA WIRE. Also, there is a Lounge Sofa in YUA WIRE version.

You can combine these seating furniture perfectly with a large Dining Table, small Bistro Tables in round and rectangular shape as well as lower Lounge Tables in round and rectangular shape. All these options are available in a light Silk Gray and a darker Granite Gray.

**YUA / YUA WIRE**

kaschkasch's Ansatz, für blomus formaliere Gartenmöbel zu entwerfen, führt zu einer nicht zu lauten, aber dennoch mit eigener DNA und im Detail passenden Serie. Das Hauptthema, dass das Ende der flachen Flächen leicht um die Rohre der Hauptstreben gezogen ist, zieht sich durch die Designs der Stühle und Tische und schafft somit den formalen Zusammenhang der YUA-Familie.

kaschkasch hat die Yua-Serie entworfen, bei der Sie aus einer Vielzahl von Kombinationen wählen können: Ein klassischer Stuhl mit und ohne Armlehnen und ein breiterer und entspannterer Lounger, beide in Flachstahl - YUA - und mit filigranen Metallstreben - YUA WIRE - erhältlich. Außerdem gibt es ein Loungesofa in YUA WIRE -Version. Sie können diese Sitzmöbel perfekt mit einem großen Esstisch, kleinen Bistrotischen in runder und rechteckiger Form sowie niedrigen Loungetischen in runder und rechteckiger Form kombinieren. Alle diese Varianten sind in einem hellen Silk Gray und einem dunkleren Granite Gray erhältlich.



**YUA 62174**

# Chair | Stuhl  
Dimensions H 77 cm, B 55 cm, T 60 cm  
Materials S6, K3  
Colour Granite Gray

NEW



62174  
Granite Gray



62171  
Silk Gray



**YUA WIRE 62180**

# Chair | Stuhl  
Dimensions H 77 cm, B 55 cm, T 60 cm  
Materials S6, K3  
Colour Granite Gray

NEW



62180  
Granite Gray



62177  
Silk Gray



**YUA 62175**

# Armchair | Armlehnstuhl  
Dimensions H 77 cm, B 60 cm, T 60 cm  
Materials S6, K3  
Colour Granite Gray

NEW



62175  
Granite Gray



62172  
Silk Gray



**YUA WIRE 62181**

# Armchair | Armlehnstuhl  
Dimensions H 77 cm, B 60 cm, T 60 cm  
Materials S6, K3  
Colour Granite Gray

NEW



62181  
Granite Gray



62178  
Silk Gray



**YUA 62176**

# Lounge Chair | Loungesessel  
Dimensions H 66 cm, B 68 cm, T 72 cm  
Materials S6, K3  
Colour Granite Gray

NEW



62176  
Granite Gray



62173  
Silk Gray



**YUA WIRE 62182**

# Lounge Chair | Loungesessel  
Dimensions H 66 cm, B 68 cm, T 72 cm  
Materials S6, K3  
Colour Granite Gray

NEW



62182  
Granite Gray



62179  
Silk Gray







**YUA WIRE 62184**

# Lounge Sofa | Loungesofa  
 Dimensions H 66 cm, B 134 cm, T 72 cm  
 Materials S6, K3  
 Colour Granite Gray

NEW



**62184**  
Granite Gray



**62183**  
Silk Gray



**YUA/YUA WIRE**

The YUA & YUA WIRE variants can be combined in various settings and wishes - they are a family and can be stacked as well as combined with each other in colour.

Die YUA & YUA WIRE-Varianten lassen sich in verschiedenen Settings und Wünschen zusammensetzen - sie sind eine Familie und können sowohl gestapelt als auch farblich miteinander kombiniert werden.



**YUA 62195**

Seat Pad | Sitzkissen  
 Dimensions H 2 cm, B 39 cm, T 34 cm  
 Materials T3  
 Colour Melange Gray  
 Features Suitable for Chair and Armchair  
 Geeignet für Stuhl und Armlehnstuhl  
 NEW



**YUA - GARDEN CUSHIONS**

The designer duo kaschkasch has developed the YUA outdoor cushions to perfectly match the YUA and YUA WIRE garden furniture. The cushions offer the ideal combination of style and comfort. The non-slip rear side and the high-quality, dense foam core guarantee pleasant cushioning and maximum comfort. Thanks to the water-repellent and weather-resistant material, the cushions are perfect for outdoor use. Moreover, the cushions are UV-resistant and easy to clean. The Melange Gray shade combines the light nuances of Silk Gray with the dark tones of Granite Gray and thus offers a harmonious overall appearance of the YUA furniture. Available in matching sizes for every piece of seating furniture of the series.

**YUA - OUTDOORKISSEN**

Perfekt abgestimmt auf die YUA und YUA WIRE Gartenmöbel hat das Designerduo kaschkasch die YUA Outdoorkissen entwickelt. Die Kissen bieten die ideale Kombination aus Stil und Bequemlichkeit. Durch die rutschfeste Unterseite und den hochwertigen, dichten Schaumstoffkern werden eine angenehme Polsterung und maximaler Komfort garantiert. Dank dem wasserabweisenden und witterungsbeständigen Material eignen sich die Kissen perfekt für den Einsatz im Freien. Die Kissen sind zudem UV-beständig und pflegeleicht. Der Farbton Melange Gray vereint die hellen Nuancen von Silk Gray mit den dunklen Tönen des Granite Gray und bietet damit ein harmonisches Gesamtbild der YUA Möbel. Erhältlich in den passenden Größen für jedes Sitzmöbelstück.

**YUA 62196**

Seat Pad | Sitzkissen  
 Dimensions H 2 cm, B 46 cm, T 41 cm  
 Materials T3  
 Colour Melange Gray  
 Features Suitable for Lounge Chair  
 Geeignet für Loungesessel  
 NEW



The QR code leads you to the YUA Product Fact Sheet.  
 Der QR-Code führt Sie zum YUA Product Fact Sheet.

**YUA 62197**

Seat Rest | Sitzauflage  
 Dimensions H 2 cm, B 39 cm, T 66 cm  
 Materials T3  
 Colour Melange Gray  
 Features Suitable for Chair and Armchair  
 Geeignet für Stuhl und Armlehnstuhl  
 NEW



**YUA 62198**

Seat Rest | Sitzauflage  
 Dimensions H 2 cm, B 46 cm, T 75 cm  
 Materials T3  
 Colour Melange Gray  
 Features Suitable for Lounge Chair  
 Geeignet für Loungesessel  
 NEW



**YUA 62199**

Seat Rest | Sitzauflage  
 Dimensions H 2 cm, B 111 cm, T 75 cm  
 Materials T3  
 Colour Melange Gray  
 Features Suitable for Lounge Sofa  
 Geeignet für Loungesofa  
 NEW





**YUA**

As for the material, blomus uses durable Steel that is galvanized and powder coated in an outdoor suitable high-end weatherproof coating, which presents itself very hard-wearing. In order to ensure long-lasting enjoyment of the furniture, we would recommend covering it during the winter.

Beim Material setzt blomus auf langlebigen Stahl, der galvanisiert und mit einer Outdoor-tauglichen High-End-Wetterschutzbeschichtung pulverbeschichtet wird, die sich sehr strapazierfähig präsentiert. Um lange Freude an den Möbeln zu haben, empfehlen wir, sie im Winter abzudecken.



**YUA 62194**

# Lounge Table | Loungetisch  
 Dimensions H 35 cm, Ø 80 cm  
 Materials S6, K3  
 Colour Granite Gray

NEW

62194  
Granite Gray



62189  
Silk Gray



**YUA 62193**

# Lounge Table | Loungetisch  
 Dimensions H 35 cm, B 80 cm, T 80 cm  
 Materials S6, K3  
 Colour Granite Gray

NEW

62193  
Granite Gray



62188  
Silk Gray



**YUA 62192**

# Bistro Table | Bistrotisch  
 Dimensions H 74 cm, Ø 80 cm  
 Materials S6, K3  
 Colour Granite Gray

NEW

62192  
Granite Gray



62187  
Silk Gray



**YUA 62191**

# Bistro Table | Bistrotisch  
 Dimensions H 74 cm, B 80 cm, T 80 cm  
 Materials S6, K3  
 Colour Granite Gray

NEW

62191  
Granite Gray



62186  
Silk Gray



**YUA 62190**

# Dining Table | Esstisch  
 Dimensions H 74 cm, B 180 cm, T 90 cm  
 Materials S6, K3  
 Colour Granite Gray

NEW



**YUA 62185**

# Dining Table | Esstisch  
 Dimensions H 74 cm, B 180 cm, T 90 cm  
 Materials S6, K3  
 Colour Silk Gray

NEW



**YUA & YUA WIRE**

# Chair | Stuhl  
 Dimensions H 77 cm, B 55 cm, T 60 cm  
 Materials S6, K3



Product Dimensions Chair | Produktabmessungen Stuhl

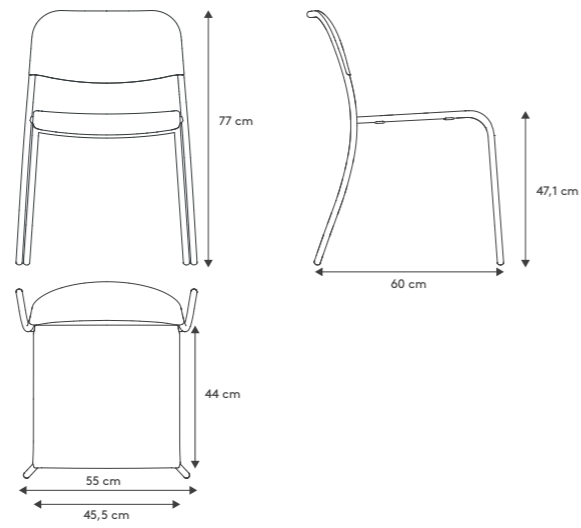

**YUA & YUA WIRE**

# Armchair | Armlehnstuhl  
 Dimensions H 77 cm, B 60 cm, T 60 cm  
 Materials S6, K3



Product Dimensions Armchair | Produktabmessungen Armlehnstuhl

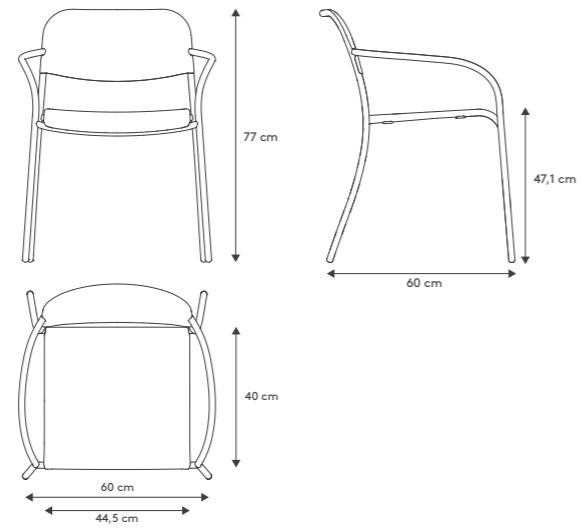

**YUA & YUA WIRE**

# Lounge Chair | Loungesessel  
 Dimensions H 66 cm, B 68 cm, T 72 cm  
 Materials S6, K3



Product Dimensions Lounge Chair | Produktabmessungen Loungesessel

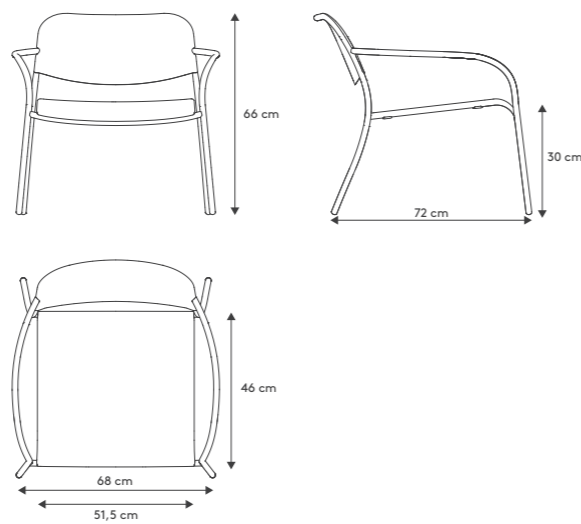

**YUA WIRE**

# Lounge Sofa | Loungesofa  
 Dimensions H 66 cm, B 134 cm, T 72 cm  
 Materials S6, K3



Product Dimensions Lounge Sofa | Produktabmessungen Loungesofa

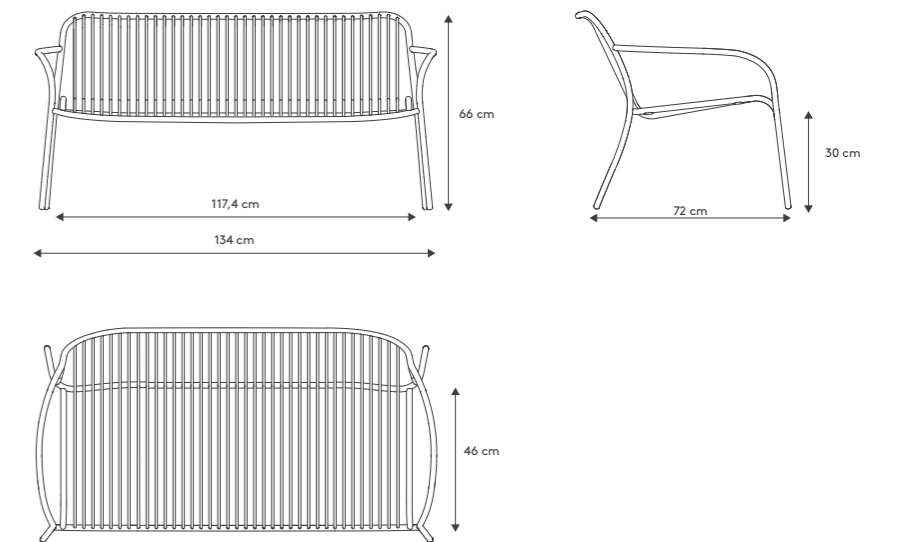

# Pallet delivery only. Nur Palettenversand.

**KIVA 62162**

# Outdoor Rug | Outdoor Teppich  
 Dimensions B 80 cm, T 200 cm  
 Materials K3 (recycled PET)  
 Colour Beige Melange  
 Features Made from recycled PET Bottles, Flor Height: ca 0,5 cm  
 Hergestellt aus recycelten PET-Flaschen, Florhöhe: ca 0,5 cm, Size S

NEW



**KIVA 62165**

# Outdoor Rug | Outdoor Teppich  
 Dimensions B 80 cm, T 200 cm  
 Materials K3 (recycled PET)  
 Colour Zinc Melange  
 Features Made from recycled PET Bottles, Flor Height: ca 0,5 cm  
 Hergestellt aus recycelten PET-Flaschen, Florhöhe: ca 0,5 cm, Size S

NEW



**KIVA 62168**

# Outdoor Rug | Outdoor Teppich  
 Dimensions B 80 cm, T 200 cm  
 Materials K3 (recycled PET)  
 Colour Cloud Melange  
 Features Made from recycled PET Bottles, Flor Height: ca 0,5 cm  
 Hergestellt aus recycelten PET-Flaschen, Florhöhe: ca 0,5 cm, Size S

NEW



**KIVA 62163**

# Outdoor Rug | Outdoor Teppich  
 Dimensions B 140 cm, T 200 cm  
 Materials K3 (recycled PET)  
 Colour Beige Melange  
 Features Made from recycled PET Bottles, Flor Height: ca 0,5 cm  
 Hergestellt aus recycelten PET-Flaschen, Florhöhe: ca 0,5 cm, Size: M

NEW



**KIVA 62166**

# Outdoor Rug | Outdoor Teppich  
 Dimensions B 140 cm, T 200 cm  
 Materials K3 (recycled PET)  
 Colour Zinc Melange  
 Features Made from recycled PET Bottles, Flor Height: ca 0,5 cm  
 Hergestellt aus recycelten PET-Flaschen, Florhöhe: ca 0,5 cm, Size: M

NEW



**KIVA 62169**

# Outdoor Rug | Outdoor Teppich  
 Dimensions B 140 cm, T 200 cm  
 Materials K3 (recycled PET)  
 Colour Cloud Melange  
 Features Made from recycled PET Bottles, Flor Height: ca 0,5 cm  
 Hergestellt aus recycelten PET-Flaschen, Florhöhe: ca 0,5 cm, Size: M

NEW



**KIVA 62164**

# Outdoor Rug | Outdoor Teppich  
 Dimensions B 200 cm, T 300 cm  
 Materials K3 (recycled PET)  
 Colour Beige Melange  
 Features Made from recycled PET Bottles, Flor Height: ca 0,5 cm  
 Hergestellt aus recycelten PET-Flaschen, Florhöhe: ca 0,5 cm, Size: L

NEW



**KIVA 62167**

# Outdoor Rug | Outdoor Teppich  
 Dimensions B 200 cm, T 300 cm  
 Materials K3 (recycled PET)  
 Colour Zinc Melange  
 Features Made from recycled PET Bottles, Flor Height: ca 0,5 cm  
 Hergestellt aus recycelten PET-Flaschen, Florhöhe: ca 0,5 cm, Size: L

NEW



**KIVA 62170**

# Outdoor Rug | Outdoor Teppich  
 Dimensions B 200 cm, T 300 cm  
 Materials K3 (recycled PET)  
 Colour Cloud Melange  
 Features Made from recycled PET Bottles, Flor Height: ca 0,5 cm  
 Hergestellt aus recycelten PET-Flaschen, Florhöhe: ca 0,5 cm, Size: L

NEW



**KIVA OUTDOOR RUG**

Bring the cosiness of your living room into your garden! The KIVA outdoor rug is made of easy-care and robust polypropylene, which is ideal for indoor and outdoor use. The fabric consists of 100% recycled PET bottles. Depending on the rug size, between 640 and 2400 bottles are processed. The open weave allows air to circulate, so the rug dries quickly and is insensitive to moisture. A damp cloth and light detergent are suitable for cleaning. You can also use a garden hose to remove stubborn stains. The best way to dry the rug is to leave it in the sun, because thanks to its UV resistance the outdoor rug can withstand different kinds of weather conditions without any problems. In addition, the material is Ökotex certified, which guarantees a sustainable production chain and responsible use of resources.

**KIVA OUTDOOR TEPPICH**

Bringen Sie die Gemütlichkeit Ihres Wohnzimmers in Ihren Garten! Der KIVA Outdoor Teppich besteht aus pflegeleichtem und robustem Polypropylen, welches sich hervorragend für die Nutzung in Innen- und Außenräumen eignet. Das Gewebe besteht zu 100 % aus recycelten PET-Flaschen. Je nach Teppichgröße sind zwischen 640 und 2400 Flaschen verarbeitet. Durch eine offene Webart kann die Luft zirkulieren, sodass der Teppich schnell trocknet und unempfindlich gegen Nässe ist. Zur Reinigung eignet sich ein feuchtes Tuch und leichtes Reinigungsmittel. Bei hartnäckigen Verschmutzungen können die betroffenen Stellen auch mit einem Gartenschlauch gereinigt werden. Danach trocknet der Teppich am besten in der Sonne, denn dank der UV-Beständigkeit hält der Outdoorteppich verschiedenen Witterungen problemlos stand. Zudem ist das Material Ökotex zertifiziert, was eine nachhaltige Produktionskette und einen verantwortungsbewussten Umgang mit Ressourcen garantiert.





**GROW - OUTDOOR FURNITURE WITH ENDLESS POSSIBILITIES**

Whether with individual seater sections or as a complete sofa combination, the GROW range transforms your terrace, balcony or garden into a private lounge. To create this relaxation area you won't need a trucking company or specialised assembly staff. Each individual unit comes in a parcel-sized box.

**GROW - OUTDOOR-MÖBEL MIT UNENDLICHEN MÖGLICHKEITEN**

Ob mit Einzelelementen oder als große Wohnlandschaft, mit den GROW Sofamodulen werden Terrasse, Balkon oder Garten zur privaten Lounge. Um sich diesen Relaxbereich zu erschaffen, ist weder eine Spedition noch ein fachkundiges Aufbauteam notwendig. Jedes einzelne Sofamodul ist jeweils in versandfähigen Kartons verpackt.



The QR code leads you to the GROW video  
Der QR-Code führt Sie zum GROW Video

**GROW 62060**

Corner Seater Unit | Ecksitzer Modul  
Dimensions H 68 cm, B 95 cm, T 95 cm  
Materials T3  
Colour Cloud  
Features Matching Protection Cover 62080 and Floor Plate 62107  
Passende Schutzhülle 62080 und Bodenplatte 62107

62060  
Cloud



62070  
Coal



Unit 1

**GROW 62061**

Single Seater Unit | 1-Sitzer Modul  
Dimensions H 68 cm, B 75 cm, T 95 cm  
Materials T3  
Colour Cloud  
Features Matching Protection Cover 62081 and Floor Plate 62108  
Passende Schutzhülle 62081 und Bodenplatte 62108

62061  
Cloud



62071  
Coal



Unit 2

**GROW 62064**

Pouf Unit | Hocker Modul  
Dimensions H 38 cm, B 75 cm, T 75 cm  
Materials T3  
Colour Cloud  
Features Matching Protection Cover 62084 and Floor Plate 62111  
Passende Schutzhülle 62084 und Bodenplatte 62111

62064  
Cloud



62074  
Coal



Unit 5

**GROW 62065**

Double Ottoman Unit | Doppel-Chaise-longue Modul  
Dimensions H 68 cm, B 130 cm, T 145 cm  
Materials T3  
Colour Cloud  
Features Matching Protection Cover 62085 and Floor Plate 62112  
Passende Schutzhülle 62085 und Bodenplatte 62112

62065  
Cloud



62075  
Coal



Unit 6

**GROW 62063**

Ottoman Unit | Chaiselongue Modul  
Dimensions H 68 cm, B 75 cm, T 145 cm  
Materials T3  
Colour Cloud  
Features Matching Protection Cover 62083 and Floor Plate 62110  
Passende Schutzhülle 62083 und Bodenplatte 62110

62063  
Cloud



62073  
Coal



Unit 4

**GROW 62062**

Double Seater Unit | 2-Sitzer Modul  
Dimensions H 68 cm, B 130 cm, T 95 cm  
Materials T3  
Colour Cloud  
Features Matching Protection Cover 62082 and Floor Plate 62109  
Passende Schutzhülle 62082 und Bodenplatte 62109

62062  
Cloud



62072  
Coal



Unit 3

## OUTDOOR ESSENTIALS

### GROW 62068

Cushion | Kissen  
 Dimensions B 60 cm, T 25 cm  
 Materials T3  
 Colour Cloud

62068  
 Cloud



62078  
 Coal



### GROW 62069

Cushion | Kissen  
 Dimensions B 38 cm, T 38 cm  
 Materials T3  
 Colour Cloud

62069  
 Cloud



62079  
 Coal



### GROW 62066

Divan | Diwan  
 Dimensions H 25 cm, B 95 cm, T 95 cm  
 Materials T3  
 Colour Cloud  
 Features Matching Protection Cover 62086 - No base plate available | Passende Schutzhülle 62086 - Keine Bodenplatte erhältlich. Size M

62066  
 Cloud



62076  
 Coal



### GROW 62067

Divan | Diwan  
 Dimensions H 25 cm, B 130 cm, T 130 cm  
 Materials T3  
 Colour Cloud  
 Features Matching Protection Cover 62087 - No base plate available | Passende Schutzhülle 62087 - Keine Bodenplatte erhältlich. Size L

62067  
 Cloud



62077  
 Coal



### GROW

A Divan in 2 different sizes is available in addition to the GROW sofa elements. They are lower than the main units and intended for solitary use. The divans cannot be joint to the other units and there is no floor plate with case legs available for these.

### GROW

Als Ergänzung zu den GROW Sofamodulen werden Diwane in 2 Größenvarianten angeboten. Sie sind niedriger als die einzelnen Module und für den solitären Einsatz gedacht. Demnach besteht weder die Möglichkeit eine Bodenplatte mit Füßen einzusetzen noch die Diwane als Modulkomponenten mit den Sofaelementen zu verbinden.





**GROW 62080**

Protection Cover for Corner Seater Unit |  
Schutzhülle für Ecksitzer Modul

Materials T3  
Colour Light Gray  
Features Can be tightened and adjusted with a cord; breathable and water-repellent. Umschließt mit Hilfe von Kordel und Stopper eng die Möbel; atmungsaktiv und wasserabweisend.



**GROW 62107**

Corner Seater Unit Floor Plate | Bodenplatte für Ecksitzer Modul  
Dimensions H 2 cm, B 88 cm, T 89 cm  
Materials H1, K3

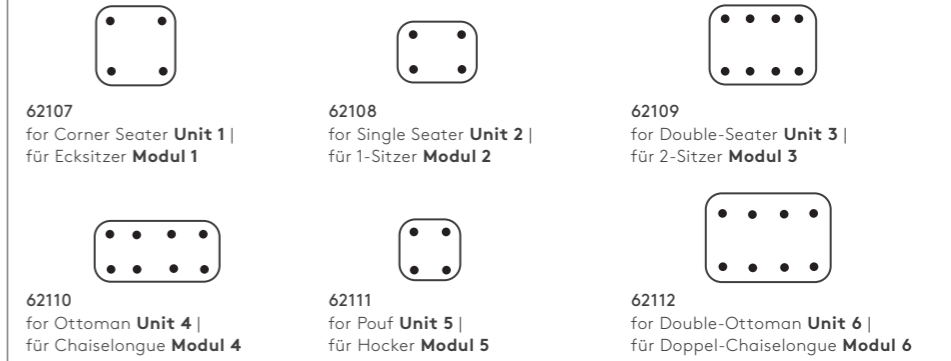

**GROW Floor Plate with case legs**

Each sofa unit gains additional stability by adding a custom fitting floor plate with case legs, also preventing soil wetness on the underside of the sofa. Simply slip the floor plate into the pouch and attach the case legs from the outside. Using furniture connectors you can easily join the sofa elements together to create a complete sofa combination.

To join the units together the matching floor plate and a set of furniture connectors per element are needed.

The Divan is designed as a solitary unit and cannot be joint with other units.

**GROW Bodenplatte mit Möbelfüßen**

Jedes Sofamodul kann durch eine passend konzipierte Bodenplatte mit Möbelfüßen zusätzliche Stabilität erlangen, womit auch Staunässe auf der Sofaunterseite vermieden wird. Hierbei wird die Platte in ein Zwischenfach eingeschoben und die Möbelfüße von außen angebracht. Durch die Verwendung von Möbelverbindern kann jedes Sofamodul kinderleicht miteinander verbunden und somit eine individuelle Sofalandschaft erstellt werden.

Der Diwan ist keine Modulkomponente und als niedriges Liegemöbel für den solitären Einsatz gedacht. Hier besteht nicht die Möglichkeit eine Bodenplatte mit Füßen oder Möbelverbinder einzusetzen.

**GROW 62106**

2 piece Unit Connector Set | Set 2 Möbelverbinder  
Dimensions H 2 cm, B 4,5 cm, T 27,5 cm

Materials K3  
Features The connectors are invisibly attached to the base plates and 2 pieces of furniture can then be snapped together: Safe and stable hold. A set of 2 furniture connectors is required for each Unit to be added.

Die Verbinder werden unsichtbar an die Bodenplatten angebracht und die Möbelstücke können dann rastend aneinander gerückt werden: Sicherer und stabiler Halt. Pro hinzuzufügendes Modul wird ein Set mit 2 Möbelverbindern benötigt.

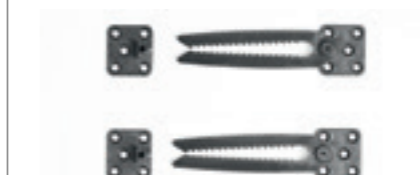

**GROW 62113**

Set of 4 Case legs for Grow | Set 4 Möbelfüße für Grow Modul

Dimensions H 3,5 cm, Ø 5 cm  
Materials K3



GROW Unit Overview | Modul Übersicht

**M1**



**62060/62070 Unit | Modul 1:**  
Corner Seater Unit | Ecksitzer Modul  
Dimensions H 68 cm, B 95 cm, T 95 cm

**M2**



**62061/62071 Unit | Modul 2:**  
Single Seater Unit | 1-Sitzer Modul  
Dimensions H 68 cm, B 75 cm, T 95 cm

**M3**



**62062/62072 Unit | Modul 3:**  
Double Seater Unit | 2-Sitzer Modul  
Dimensions H 68 cm, B 130 cm, T 95 cm

**M4**



**62063/62073 Unit | Modul 4:**  
Ottoman Unit | Chaiselongue Modul  
Dimensions H 68 cm, B 75 cm, T 145 cm

**M5**



**62064/62074 Unit | Modul 5:**  
Pouf Unit | Hocker Modul  
Dimensions H 38 cm, B 75 cm, T 75 cm

**M6**



**62065/62075 Unit | Modul 6:**  
Double Ottoman Unit | Doppel-Chaiselongue Modul  
Dimensions H 68 cm, B 130 cm, T 145 cm

Combinations and space requirements | Kombinationsmöglichkeiten und Platzbedarf

Combination | Beispiel A

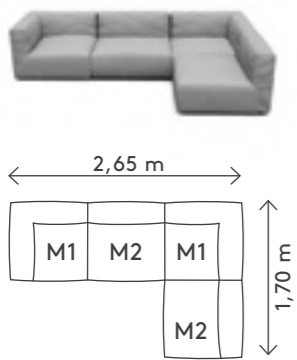

**2 x 62060/62070 M 1:**  
Corner Seater Unit | Ecksitzer Modul

**2 x 62061/62071 M 2:**  
Single Seater Unit | 1-Sitzer Modul

**3 x 62106** Connector Set | Möbelverbinder  
**2 x 62107** Floor Plate | Bodenplatte  
**2 x 62108** Floor Plate | Bodenplatte

Combination | Beispiel B

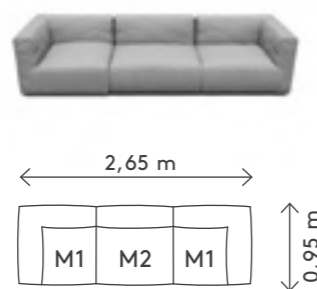

**2 x 62060/62070 M 1:**  
Corner Seater Unit | Ecksitzer Modul

**1 x 62061/62071 M 2:**  
Single Seater Unit | 1-Sitzer Modul

**2 x 62106** Connector Set | Möbelverbinder  
**2 x 62107** Floor Plate | Bodenplatte  
**1 x 62108** Floor Plate | Bodenplatte

Combination | Beispiel C

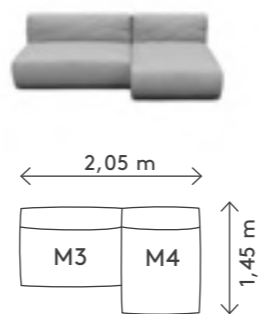

**1 x 62062/62072 M 3:**  
Double Seater Unit | 2-Sitzer Modul

**1 x 62063/62073 M 4:**  
Ottoman Unit | Chaiselongue Modul

**1 x 62106** Connector Set | Möbelverbinder  
**1 x 62109** Floor Plate | Bodenplatte  
**1 x 62110** Floor Plate | Bodenplatte

Combination | Beispiel D

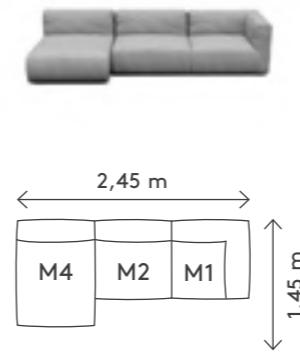

**1 x 62060/62070 M 1:**  
Corner Seater Unit | Ecksitzer Modul

**1 x 62061/62071 M 2:**  
Single Seater Unit | 1-Sitzer Modul

**1 x 62063/62073 M 4:**  
Ottoman Unit | Chaiselongue Modul

**2 x 62106** Connector Set | Möbelverbinder  
**1 x 62107** Floor Plate | Bodenplatte  
**1 x 62108** Floor Plate | Bodenplatte  
**1 x 62110** Floor Plate | Bodenplatte

Combination | Beispiel E

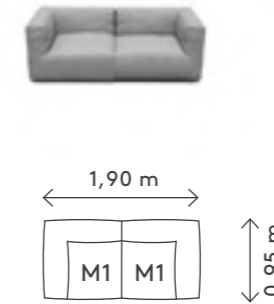

**2 x 62060/62070 M 1:**  
Corner Seater Unit | Ecksitzer Modul

**1 x 62106** Connector Set | Möbelverbinder  
**2 x 62107** Floor Plate | Bodenplatte

Combination | Beispiel H

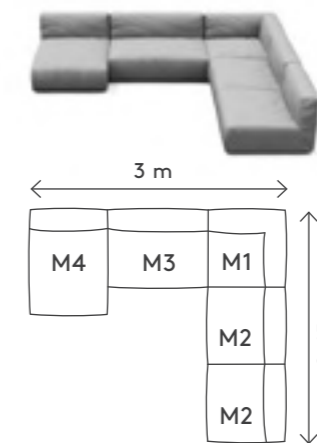

**1 x 62060/62070 M 1:**  
Corner Seater Unit | Ecksitzer Modul

**2 x 62061/62071 M 2:**  
Single Seater Unit | 1-Sitzer Modul

**1 x 62062/62072 M 3:**  
Double Seater Unit | 2-Sitzer Modul

**1 x 62063/62073 M 4:**  
Ottoman Unit | Chaiselongue Modul

**4 x 62106** Connector Set | Möbelverbinder  
**1 x 62107** Floor Plate | Bodenplatte  
**2 x 62108** Floor Plate | Bodenplatte  
**1 x 62109** Floor Plate | Bodenplatte  
**1 x 62110** Floor Plate | Bodenplatte

Combination | Beispiel F

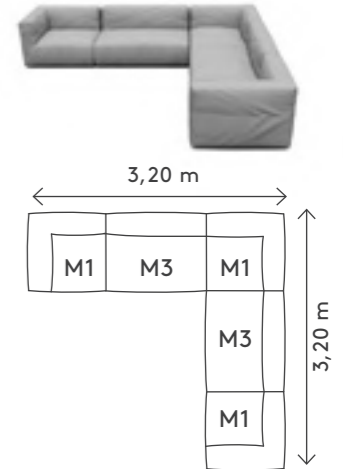

**3 x 62060/62070 M 1:**  
Corner Seater Unit | Ecksitzer Modul

**2 x 62062/62072 M 3:**  
Double Seater Unit | 2-Sitzer Modul

**4 x 62106** Connector Set | Möbelverbinder  
**3 x 62107** Floor Plate | Bodenplatte  
**2 x 62109** Floor Plate | Bodenplatte

Combination | Beispiel I

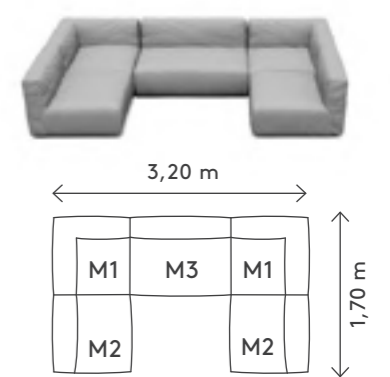

**2 x 62060/62070 M 1:**  
Corner Seater Unit | Ecksitzer Modul

**2 x 62061/62071 M 2:**  
Single Seater Unit | 1-Sitzer Modul

**1 x 62062/62072 M 3:**  
Double Seater Unit | 2-Sitzer Modul

**4 x 62106** Connector Set | Möbelverbinder  
**2 x 62107** Floor Plate | Bodenplatte  
**2 x 62108** Floor Plate | Bodenplatte  
**1 x 62109** Floor Plate | Bodenplatte



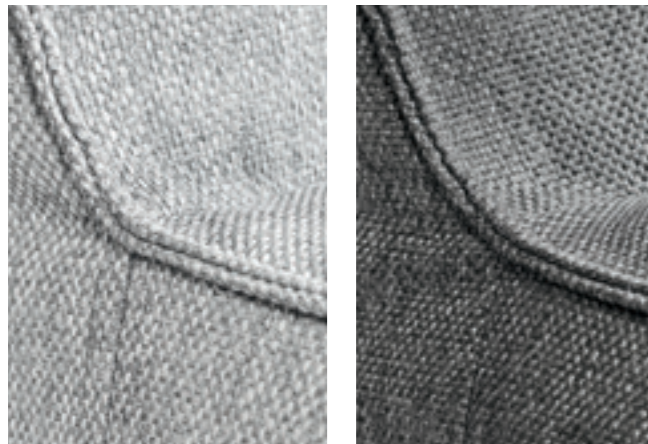

**COMFORT FOAM:**

- good body fit, comfortable to sit and lie on
- superb point elasticity – the body weight is evenly distributed over the surface
- inherently stable
- high temperature balance
- low-noise
- hygienic, breathable, hypoallergic

**CARE INSTRUCTION:**

- Simply rub off loose dust
- Remove stains with a damp cloth with cold or lukewarm water, not warmer than 38°C (100 F)
- We recommend using a soft cloth for cleaning
- Damp spots should be removed / dried with a dry cloth
- Only dry the GROW seaters outside in the air. Never use excessive heat on the fabric
- For ideal maintenance of the GROW collection and to enhance their longevity we recommend using our MEDA cleaning and maintaining products. (Art. No. 31058, 31059).

**COMPOSITION AND MATERIALS**

The sophisticated concept of each unit consists of two main components, the outer cover and the filling.

The waterproof Olefin cover gets an extra soft look-and-feel with additional cushioning material inside. The bottom side of each unit is fitted with a robust premium fabric. The water-repellent and fast drying covering made of interwoven synthetic fibres protects the inner fabric layers against damages. An additional underside pouch is included to integrate the bottom plates with case legs.

The compartments are filled with a high-class foam for a superb comfort level while sitting or lying on the sofa unit. A special vacuum technique reduces volume of the compartments by 70%, thus every unit can ship in a parcel-sized box.

**FROM SOFA UNITS TO A COMPLETE SOFA COMBINATION**

Each sofa unit gains additional stability by adding a custom fitting floor plate with case legs, also preventing soil wetness on the underside of the sofa. Simply slip the floor plate into the pouch and attach the case legs from the outside. Using furniture connectors you can easily join the sofa elements together to create a complete sofa combination.

To join the units together the matching floor plate (part no's 62107-62112) and a set of furniture connectors per element (part no 62106) are needed.

The Divan is designed as a solitary element and cannot be joint with other units.

**QUALITY**

The GROW sofa elements are designed for long-term outdoor use. Each element has been manufactured using high-end materials and with attention to detail.

Olefin (polypropylene) cover

- 380 g/m<sup>2</sup>
- Light fastness: ISO 105B02 (grade 7)
- shrub resistance 20.000 Martindale
- high UV-resistance
- hygienic, breathable, hypoallergic
- neutral to environment, ground water and foods
- recyclable



**Zipper:**

- Brand YKK
- Includes zipper pouch for storage and protection



The QR code leads you to the GROW Assembly video

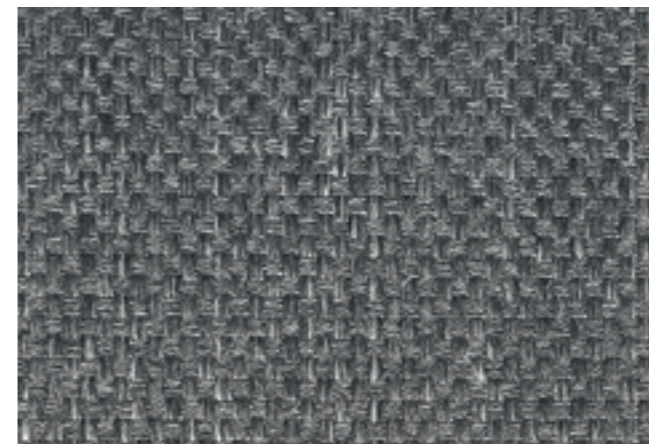
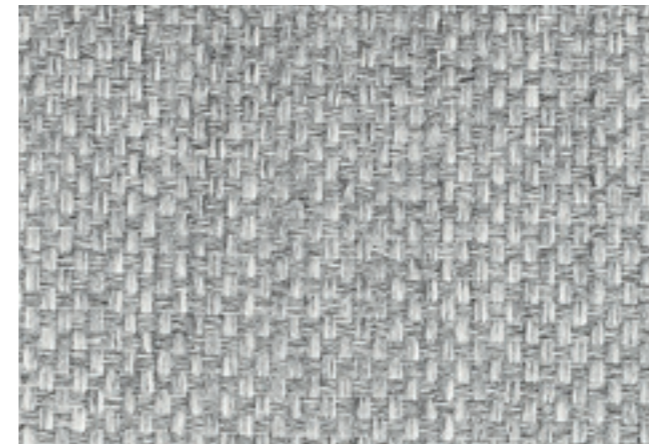

**KOMFORTSCHAUM:**

- gute Körperanpassung, angenehmer Sitz- und Liegekomfort
- sehr gute Punktelastizität - das Körpergewicht wird gleichmäßig über die gesamte Liegefläche verteilt
- formstabil
- temperatenausgleichend
- geräuscharm
- hygienisch, atmungsaktiv, antiallergisch

**PFLEGEANLEITUNG:**

- Lösen Schmutz einfach abbürsten
- Verschmutzungen mit einem feuchten Tuch, mit kaltem bis lauwarmem Wasser (nicht über 38°C) reinigen
- Zum Reinigen wird ein weiches Tuch empfohlen
- Überflüssige Feuchtigkeit mit einem trockenen Tuch entfernen
- GROW Sitz- und Liegemöbel nur an der Luft trocknen. Niemals starke Hitze am Stoff anwenden
- Zur optimalen Pflege und Verlängerung der Haltbarkeit werden die MEDA Reinigungs- und Pflegeprodukte für die GROW Möbelkollektion und Kissen empfohlen (Art. No. 31058, 31059).



Der QR-Code führt Sie zum GROW Modulaufbau Video

**MODULAUFBAU UND MATERIALIEN**

Das durchdachte Konzept jedes Sofaelementes besteht aus zwei grundsätzlichen Komponenten, der Außenhülle und den Innenkissen.

Die wasserundurchlässige Außenhülle aus Olefin-Stoff bekommt durch zusätzliches Polstermaterial im Stoffinneren eine besonders weiche Anmutung. Die Unterseite jedes Sofamoduls ist mit einem robusten Premium-Boden ausgestattet. Der wasserabweisende und schnelltrockene Bezug aus verwobenen synthetischen Fasern schützt hierbei die innere Textilschicht vor Beschädigungen. Ein zusätzliches Fach auf der Unterseite ermöglicht eine unkomplizierte Integration von Bodenplatten mit Möbelfüßen.

Die mit hochwertigem Komfortschaum gefüllten Kammern sorgen für einen großartigen Sitz- und Liegekomfort. Durch ein spezielles Vakuuierverfahren können die Innenkissen für den Transport um ca. 70% verkleinert werden, so dass jedes Sofamodul in einer versandfähigen Einzelkartonage geliefert wird.

**VOM SOFAMODUL ZUR WOHNLANDSCHAFT**

Jedes Sofamodul kann durch eine passend konzipierte Bodenplatte mit Möbelfüßen zusätzliche Stabilität erlangen, womit auch Staunässe auf der Sofaunterseite vermieden wird. Hierbei wird die Platte in ein Zwischenfach eingeschoben und die Möbelfüße von außen angebracht. Durch die Verwendung von Möbelverbindern kann jedes Sofamodul kinderleicht miteinander verbunden und somit eine individuelle Sofalandschaft erstellt werden.

Zum Verbinden der Sofaelemente wird die jeweilige Bodenplatte mit Möbelfüßen (Art. Nr. 62107-62112) sowie für jedes hinzuzufügende Modul jeweils 1 Set mit 2 Möbelverbindern (Art. Nr. 62106) benötigt.

Der Diwan ist keine Modulkomponente und als niedriges Liegemöbel für den solitären Einsatz gedacht. Hier besteht nicht die Möglichkeit eine Bodenplatte mit Füßen oder Möbelverbinder einzusetzen.

**QUALITÄT**

Die GROW Sofaelemente wurden für den langfristigen Gebrauch im Außenbereich entwickelt. Bei jedem Modul wurden ausgewählte hochwertige Materialien mit Liebe zum Detail verarbeitet.

Außenhülle aus Olefin-Stoff (Polypropylen):

- 380 g/m<sup>2</sup>
- Lichtechtheit ISO 105B02 (grade 7)
- Scheuerbeständigkeit von 20.000 Martindale
- hohe UV-Beständigkeit
- hygienisch, atmungsaktiv, antiallergisch
- umwelt-, grundwasser- und lebensmittelneutral
- recycelbar



**REISSVERSCHLUSS:**

- Marke YKK
- Inklusive Zippergarage zur Aufbewahrung für den Puller und zum Schutz der Terrasse



**LET'S STAY TOGETHER**

Reliable, straightforward and always there for you...Just like a great friend, the outdoor furniture collection by Florian Kallus and Sebastian Schneider of German kaschkasch for blomus is there to make your life a little easier.

Outside: water repellent  
 Inside: because of TPU membrane waterproof  
 Filling: EPS Pearls

The STAY Outdoor furniture features a robust 2 layer premium bottom as a standard. The water repellent and fast drying covering protects the inner waterproof liner. The special material properties protect the bottom against mould spots.

**STAY – EINFACH RELAXED BLEIBEN**

Zuverlässig, unkompliziert und immer für Sie da ... Die Stay-Outdoor-Möbelkollektion von Florian Kallus und Sebastian Schneider vom Design Studio kaschkasch für blomus ist wie ein guter Freund, der Ihnen das Leben ein wenig angenehmer macht.

Außenseite: Wasserabweisend  
 Innenseite: durch TPU-Membran wasserfest  
 Füllung: EPS-Perlen

Die STAY-Outdoor-Möbel sind standardmäßig mit einem robusten 2-lagigen Premium-Boden ausgestattet. Der wasserabweisende und schnelltrocknende Belag schützt hierbei die innere wasserdichte Schicht vor Beschädigungen. Die besonderen Materialeigenschaften der Bodenfläche sorgen dafür, dass Stockflecken sich nicht festsetzen können.



Sun Sand Earth



UV/Faderesistent  
 UV-beständig



Waterrepellent  
 Wasserabweisend



Durable in Volume and Shape  
 Volumen- und formbeständig



Relaxed posture  
 Angenehmes Sitzgefühl



Easy to clean  
 Pflegeleicht

**TECHNICAL DATA | TECHNISCHE INFORMATIONEN**

Available Colours   Verfügbare Farben	Sun, Sand, Earth
Material	100% recycled polyester
Abrasion resistance   Scheuerfestigkeit	40.000 Martindale
Pilling	5 (ISO 1-5)
Colour light fastness   Farb- und Lichtechtheit	7 (ISO 1-8)
Weight   Gewicht	318 g/m <sup>2</sup> ± 5%
Fire resistance   Feuer Beständigkeit	BS 5852: Part 1: 1979, source 0 (cigarette)

Please note: colours may vary according to screen settings and printings. | Bitte beachten Sie: Die Farben können je nach Bildschirmstellungen und Druck variieren.

**STAY SPECIAL EDITION 62138**

# Day Bed | Day Bed  
 Dimensions H 25 cm, B 120 cm, T 190 cm  
 Materials T3, K3, S1  
 Colour Sun  
 Features Fabric: Twigh, 100% recycled polyester, Incl. metal frame  
 Bezugsstoff: Twigh, 100% recyceltes Polyester  
 Inkl. Metallbügel

NEW



**STAY SPECIAL EDITION 62141**

# Day Bed | Day Bed  
 Dimensions H 25 cm, B 120 cm, T 190 cm  
 Materials T3, K3, S1  
 Colour Sand  
 Features Fabric: Twigh, 100% recycled polyester, Incl. metal frame  
 Bezugsstoff: Twigh, 100% recyceltes Polyester  
 Inkl. Metallbügel

NEW



**STAY SPECIAL EDITION 62144**

# Day Bed | Day Bed  
 Dimensions H 25 cm, B 120 cm, T 190 cm  
 Materials T3, K3, S1  
 Colour Earth  
 Features Fabric: Twigh, 100% recycled polyester, Incl. metal frame  
 Bezugsstoff: Twigh, 100% recyceltes Polyester  
 Inkl. Metallbügel

NEW



**STAY SPECIAL EDITION 62156**

Cushion | Kissen  
 Dimensions B 80 cm, T 40 cm  
 Materials T3, K3  
 Colour Sun  
 Features Fabric: Twigh, 100% recycled polyester  
 Bezugsstoff: Twigh, 100% recyceltes Polyester

NEW



62156 Sun



62157 Sand



62158 Earth

**STAY SPECIAL EDITION 62139**

Cushion | Kissen  
 Dimensions B 45 cm, T 45 cm  
 Materials T3, K3  
 Colour Sun  
 Features Fabric: Twigh, 100% recycled polyester  
 Bezugsstoff: Twigh, 100% recyceltes Polyester

NEW

62139 Sun



62142 Sand



62145 Earth



**STAY SPECIAL EDITION 62140**

Cushion | Kissen  
 Dimensions B 70 cm, T 30 cm  
 Materials T3, K3  
 Colour Sun  
 Features Fabric: Twigh, 100% recycled polyester  
 Bezugsstoff: Twigh, 100% recyceltes Polyester

NEW



62140 Sun



62143 Sand



62146 Earth

# Pallet delivery only. Nur Palettenversand.



**LET'S STAY TOGETHER**

Reliable, straightforward and always there for you...Just like a great friend, the outdoor furniture collection by Florian Kallus and Sebastian Schneider of German kaschkaSch for blomus is there to make your life a little easier.

Outside: water repellent  
 Inside: because of TPU membrane waterproof  
 Filling: EPS Pearls

The STAY Outdoor furniture features a robust 2 layer premium bottom as a standard. The water repellent and fast drying covering protects the inner waterproof liner. The special material properties protect the bottom against mould spots.

**STAY – EINFACH RELAXED BLEIBEN**

Zuverlässig, unkompliziert und immer für Sie da ... Die Stay-Outdoor-Möbelkollektion von Florian Kallus und Sebastian Schneider vom Design Studio kaschkaSch für blomus ist wie ein guter Freund, der Ihnen das Leben ein wenig angenehmer macht.

Außenseite: Wasserabweisend  
 Innenseite: durch TPU-Membran wasserfest  
 Füllung: EPS-Perlen

Die STAY-Outdoor-Möbel sind standardmäßig mit einem robusten 2-lagigen Premium-Boden ausgestattet. Der wasserabweisende und schnelltrocknende Belag schützt hierbei die innere wasserdichte Schicht vor Beschädigungen. Die besonderen Materialeigenschaften der Bodenfläche sorgen dafür, dass Stockflecken sich nicht festsetzen können.



**TECHNICAL DATA | TECHNISCHE INFORMATIONEN**

Available Colours   Verfügbare Farben	Sun, Sand, Earth
Material	100% recycled polyester
Abrasion resistance   Scheuerfestigkeit	40.000 Martindale
Pilling	4/5 (ISO 1-5)
Colour light fastness   Farb- und Lichtechtheit	7 (ISO 1-8)
Weight   Gewicht	499 g/m² ± 5%
Fire resistance   Feuer Beständigkeit	BS 5852: Part 1: 1979, source 0 (cigarette)

Please note: colours may vary according to screen settings and printings. | Bitte beachten Sie: Die Farben können je nach Bildschirmstellungen und Druck variieren.

**STAY SPECIAL EDITION 62147**

# Day Bed | Day Bed  
 Dimensions H 25 cm, B 120 cm, T 190 cm  
 Materials T3, K3, S1  
 Colour Sun  
 Features Fabric: Reah, 100% recycled polyester, Incl. metal frame  
 Bezugsstoff: Reah, 100% recyceltes Polyester  
 Inkl. Metallbügel

NEW



**STAY SPECIAL EDITION 62150**

# Day Bed | Day Bed  
 Dimensions H 25 cm, B 120 cm, T 190 cm  
 Materials T3, K3, S1  
 Colour Sand  
 Features Fabric: Reah, 100% recycled polyester, Incl. metal frame  
 Bezugsstoff: Reah, 100% recyceltes Polyester  
 Inkl. Metallbügel

NEW



**STAY SPECIAL EDITION 62153**

# Day Bed | Day Bed  
 Dimensions H 25 cm, B 120 cm, T 190 cm  
 Materials T3, K3, S1  
 Colour Earth  
 Features Fabric: Reah, 100% recycled polyester, Incl. metal frame  
 Bezugsstoff: Reah, 100% recyceltes Polyester  
 Inkl. Metallbügel

NEW



**STAY SPECIAL EDITION 62159**

Cushion | Kissen  
 Dimensions B 80 cm, T 40 cm  
 Materials T3, K3  
 Colour Sun  
 Features Fabric: Reah, 100% recycled polyester  
 Bezugsstoff: Reah, 100% recyceltes Polyester

NEW



**STAY SPECIAL EDITION 62148**

Cushion | Kissen  
 Dimensions B 45 cm, T 45 cm  
 Materials T3, K3  
 Colour Sun  
 Features Fabric: Reah, 100% recycled polyester  
 Bezugsstoff: Reah, 100% recyceltes Polyester

NEW



**STAY SPECIAL EDITION 62149**

Cushion | Kissen  
 Dimensions B 70 cm, T 30 cm  
 Materials T3, K3  
 Colour Sun  
 Features Fabric: Reah, 100% recycled polyester  
 Bezugsstoff: Reah, 100% recyceltes Polyester

NEW

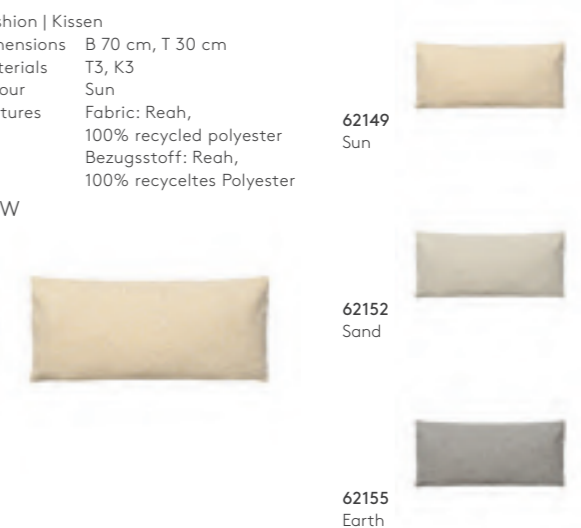

# Pallet delivery only. Nur Palettenversand.

**STAY 62004**

Pouf |  
 Dimensions H 32 cm, B 60 cm, T 60 cm  
 Materials T3, K3  
 Colour Coal



**STAY 62001**

Lounger |  
 Dimensions H 75 cm, B 60, T 120 cm  
 Materials T3, K3  
 Colour Coal



**LET'S STAY TOGETHER**

Reliable, straightforward and always there for you...  
 Just like a great friend, the outdoor furniture collection by Florian Kallus and Sebastian Schneider of German kaschkasch for blomus is there to make your life a little easier.

Outside: water repellent  
 Inside: because of PA coating and TPU coating waterproof, Light fastness ISO 105B02, (grade 6), shrub resistance 30.000 Martindale, Filling: EPS Pearls

The STAY Outdoor furniture features a robust 2 layer premium bottom as a standard. The water repellent and fast drying covering protects the inner waterproof liner. The special material properties protect the bottom against mould spots.

**STAY – EINFACH RELAXED BLEIBEN**

Zuverlässig, unkompliziert und immer für Sie da ...  
 Die Stay-Outdoor-Möbelkollektion von Florian Kallus und Sebastian Schneider vom Design Studio kaschkasch für blomus ist wie ein guter Freund, der Ihnen das Leben ein wenig angenehmer macht.

Außenseite: Wasserabweisend  
 Innenseite: durch PA und TPU Beschichtung wasserfest, Lichtechtheit ISO 105B02, (Lichtechtheit 6), Scheuerbeständigkeit von 30.000 Martindale, Füllung: EPS-Perlen

Die STAY-Outdoor-Möbel sind standardmäßig mit einem robusten 2-lagigen Premium-Boden ausgestattet. Der wasserabweisende und schnelltrockene Belag schützt hierbei die innere wasserdichte Schicht vor Beschädigungen. Die besonderen Materialeigenschaften der Bodenfläche sorgen dafür, dass Stockflecken sich nicht festsetzen können.



**STAY 62039**

# Lounger L | Lounger L  
 Dimensions H 80 cm, B 80 cm, T 150 cm  
 Materials T3, K3  
 Colour Coal



**STAY 62042**

# Day Bed S | Day Bed S  
 Dimensions H 25 cm, B 80 cm, T 190 cm  
 Materials T3, K3, S1  
 Colour Coal  
 Features Incl. metal frame  
 Inkl. Metallbügel



**STAY 62007**

# Day Bed |  
 Dimensions H 25 cm, B 120 cm, T 190 cm  
 Materials T3, K3, S1  
 Colour Coal  
 Features Incl. metal frame  
 Inkl. Metallbügel



# Pallet delivery only. Nur Palettenversand.



**STAY 62015**

Outdoor Side Table | Garten Beistelltisch  
 Dimensions H 45 cm, Ø 40 cm  
 Materials A1  
 Colour White

62015  
 White



62016  
 Warm Gray



62017  
 Magnet



**OUTDOOR SIDE TABLE STAY - DESIGN BY KASCHKASCH**

The STAY table is designed by Florian Kallus and Sebastian Schneider of German kaschkasch for blomus to match the Stay furniture collection. Made of powder-coated aluminium, the table does not corrode, and the softly rounded edges of the top makes it highly functional when moved around on the terrace or in the garden, while its iron core keeps it in the same position in windy weather.

**OUTDOOR TISCH STAY - DESIGN BY KASCHKASCH**

Der STAY-Tisch wurde von Florian Kallus und Sebastian Schneider vom Design Studio kaschkasch für blomus passend zur STAY Möbelkollektion entworfen. Der Tisch besteht aus pulverbeschichtetem Aluminium und ist daher korrosionsbeständig. Durch die sanft abgerundeten Kanten der Platte lässt er sich leicht auf der Terrasse oder im Garten positionieren. Die Beschwerungsplatte im Fuß hält ihn auch bei windigem Wetter stabil.

**STAY 62010**

Cushion | Kissen  
 Dimensions B 45, T 45 cm  
 Materials T3, K3  
 Colour Coal



62010  
 Coal



62009  
 Stone



62011  
 Cloud



62095  
 Ocean



62102  
 Earth



**STAY 62013**

Cushion | Kissen  
 Dimensions B 70 cm, T 30 cm  
 Materials T3, K3  
 Colour Coal



62013  
 Coal



62012  
 Stone



62014  
 Cloud



62096  
 Ocean



62103  
 Earth



**ROPE 66727**

Outdoor Side Table | Outdoor Beistelltisch  
 Dimensions H 43 cm, Ø 34 cm  
 Materials S1, T3  
 Colour Coal  
 Features Suitable for outdoor use  
 Outdoorgeeignet, Size: S  
 NEW



**ROPE 66728**

Outdoor Side Table | Outdoor Beistelltisch  
 Dimensions H 35 cm, Ø 49 cm  
 Materials S1, T3  
 Colour Coal  
 Features Suitable for outdoor use  
 Outdoorgeeignet, Size: M  
 NEW



**ROPE OUTDOOR SIDE TABLE**

Matching the ROPE lamp, the kaschkasch design team has now added two differently sized side tables to the series. The symmetrically coiled rope construction remains and it is functionally extended by a colour-coordinated table top. The table is suitable for both indoor and outdoor use thanks to the high-quality and robust ropes.

**ROPE OUTDOOR BEISTELLTISCH**

Passend zur ROPE Leuchte ergänzt das Design-team kaschkasch nun zwei verschieden große Beistelltische für die Serie. Die symmetrisch gewickelte Seilkonstruktion bleibt bestehen und wird durch eine farblich abgestimmte Tischplatte funktional erweitert. Der Tisch ist durch die hochwertigen und robusten Seile sowohl für Innen- als auch Außenbereiche geeignet.



**STAY 62036**

Protection Cover for Lounger | Schutzhülle für Lounger

Dimensions H 75 cm, B 65, T 125 cm

Materials T3

Colour Light Gray

Features Cover with drawstring and clamp  
Abdeckung mit Kordelzug und Klemme, atmungsaktiv und wasserabweisend



**62036**  
for Lounger | für Lounger



**62035**  
for Pouf | für Pouf



**62019**  
for Lounger L | für Lounger L



**62018**  
for Day Bed S | für Day Bed S



**62037**  
for Day Bed Metal frame | für Day Bed mit Metallbügel

**STAY Protection Cover** With its perfect fit the STAY protection covers can easily be slipped over the STAY Outdoor furniture. The lightweight and robust Protection Cover can be tightened and adjusted with a cord and a stopper to prevent it from moving and to keep the furniture free of dust and soiling.

**STAY Schutzhülle** Aufgrund ihrer guten Passform können die STAY Schutzhüllen schnell und unkompliziert über die STAY Outdoor-Möbel gestülpt werden. Die leichte und robuste Schutzhülle umschließt mit Hilfe von Kordel und Stopper eng die Möbel, sodass die Hülle nicht verrutschen kann und die Möbel stets vor Verschmutzungen bewahrt.

**STAY 62049**

Storage Cover for Lounger L | Aufbewahrungshülle für Lounger L

Dimensions H 81 cm, B 80 cm, T 150 cm

Materials T3

Colour Light Gray

Features Premium storage protection with zipper, breathable and water repellent  
Premium Aufbewahrungsschutz mit Reißverschluss, atmungsaktiv und wasserabweisend



**62049**  
for Lounger L | für Lounger L



**62045**  
for Pouf | für Pouf



**62048**  
for Day Bed S | für Day Bed S



**62046**  
for Lounger | für Lounger



**62047**  
for Day Bed | für Day Bed

**STAY Storage Cover** To store the furniture during the winter for longer periods of time we recommend the STAY Storage Covers for ideal protection. The cover can be closed with a zip fastener so the furniture is protected on all sides. The light weight and ideal fit for the all the STAY Outdoor furniture units make them easy to use.

**STAY Aufbewahrungshülle** Zur längeren Einlagerung im Winterquartier empfehlen wir die Verwendung der STAY Aufbewahrungshüllen für den bestmöglichen Schutz der Outdoor-Möbel. Durch einen Reißverschluss kann die Schutzhülle geschlossen werden, sodass das Möbel von allen Seiten geschützt ist. Das leichte Gewicht und die passende Form für jedes STAY Outdoor-Möbel sorgen für eine einfache Handhabung.

**MEDA**

For ideal maintenance of your STAY furniture collection we offer our MEDA Cleaning- and Maintenance products for outdoor fabrics. Stains and unpleasant smells can easily be removed with our MEDA Cleaning Agent. After cleaning we recommend our MEDA Waterproofing Spray which protects the outdoor fabrics water- and dirt repellent features.

Zur optimalen Pflege Ihrer STAY Möbelkollektion und Kissen bieten wir unsere MEDA Reinigungs- und Pflegeprodukte für Outdoor-Textilien an. Flecken und unangenehme Gerüche lassen sich einfach mit unserem MEDA Reinigungsmittel entfernen. Nach der Reinigung empfehlen wir unser MEDA Imprägniermittel, welches die ursprüngliche wasser- und schmutzabweisende Imprägnierung des Outdoor-Stoffes erhält.

**MEDA 31058**

Cleaning Agent for Outdoor Textiles |  
Reinigungsmittel für Outdoor-Textilien  
Dimensions 1 l



**MEDA 31059**

Waterproofing Spray for Outdoor Textiles |  
Imprägniermittel für Outdoor-Textilien  
Dimensions 1 l





**MATERIAL:**

Our outdoor fabrics are woven from a high quality, weather-resistant polyester yarn which makes them ideal to be used outside. The outside of the fabric has been specially treated to be water repellent and the inside is lined with a flexible TPU-foil, which is elastic and water-tight. In addition their polyacrylate coating makes the fabrics extremely durable and UV resistant.

The light fastness according to ISO 105B02 has a value of 6 on a scale from 1 to 8, in which 8 is the highest possible value. The shrub resistance of the fabric has a value of 30.000 Martindale.

The fabrics are easy to maintain and clean. Most stains can be removed with a soft damp cloth. It is important to remove any stains as quickly as possible before they can move into the fabric. Well maintained our fabrics will last and look good for a long time.

**FILLING:**

Our STAY seats and beds are filled with EPS beans made 100% from polystyrol. The beans are being manufactured on the same day they are filled into the fabric. To achieve the highest quality of polysterol our EPS beans are manufactured in two foaming processes, with a longer rest interval between the two processes.

Our EPS beans have these additional quality features:

- Durable in volume, shape and ageing
- Neutral to the environment, ground water and food
- Resistant to mould and fouling
- They can be recycled and are therefore sustainable
- Hygienic, breathable, hypoallergic and dust free
- They contain 98% air and about 2% polystyrol



**STAY PREMIUM BOTTOM**

The 2nd generation STAY Outdoor furniture features a robust 2 layer premium bottom as a standard. The water repellent and fast drying interwoven synthetic fibres covering protects the inner waterproof liner.

It is a very flexible and tear resistant material featuring a high longevity. The special material properties protect the bottom against mould spots.

These positive material properties makes the bottom cover easy to clean.

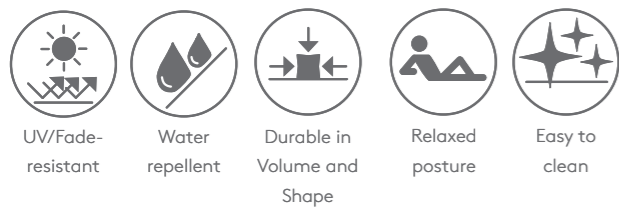

**MATERIAL:**

Unsere Outdoorstoffe sind aus einem hochwertigen Polyestergerüst gewebt und eignen sich daher besonders gut für die Nutzung im Freien. Auf der Außenseite sind die Stoffe wasserabweisend behandelt und auf der Innenseite mit einer flexiblen TPU-Folie versehen, die dehnbar und wasserfest ist. Zusätzlich werden die Stoffe durch eine Beschichtung aus Polyacrylat sehr widerstandsfähig und UV-beständig.

Die Lichtechtheit gemäß ISO 105B02 beschreibt einen Wert von 6 auf einer Skala von 1 bis 8, wobei 8 den höchsten Wert darstellt. Die Scheuerbeständigkeit des Stoffes hat einen Wert von 30.000 Martindale.

Die Stoffe sind einfach zu pflegen. Die meisten Flecken lassen sich mit einem feuchten Tuch entfernen. Wichtig dabei ist, Flecken möglichst gleich zu entfernen, bevor sie in das Material einziehen. Bei richtiger Pflege bleiben unsere Stoffe lange Zeit schön.

**FÜLLUNG:**

Unsere STAY Sitz- und Liegemöbel sind mit EPS-Perlen aus 100% Polystyrol gefüllt. Die Perlen werden erst am Tag der Befüllung frisch hergestellt. Um ein Polystyrol von höchster Güte zu erhalten, werden unsere EPS-Perlen in zwei Aufschäumprozessen, mit einer langen Ruheperiode zwischen den beiden Produktionsschritten, gefertigt.

Zusätzlich weisen unsere EPS-Perlen folgende Qualitätsmerkmale auf:

- Volumen-, form- und alterungsbeständig
- Umwelt-, grundwasser- und lebensmittelneutral
- Kein Schimmeln oder Faulen
- Sie sind recyclingfähig und somit nachhaltig
- Hygienisch, atmungsaktiv, antiallergisch und staubfrei
- Sie bestehen zu 98% aus Luft und zu ca. 2% aus Polystyrol

**PFLEGEANLEITUNG:**

- Lösen Schmutz einfach abbürsten
- Verschmutzungen mit einem feuchten Tuch, mit kaltem bis lauwarmem Wasser (nicht über 38°C) reinigen
- Zum Reinigen empfehlen wir ein weiches Tuch
- Überflüssige Feuchtigkeit mit einem trockenen Tuch entfernen
- Bitte unsere STAY Sitz- und Liegemöbel nur an der Luft trocknen. Niemals starke Hitze am Stoff anwenden
- Vorsichtiges Bügeln mit niedriger Temperatur ist bei chemischen Fasern möglich

Zur optimalen Pflege Ihrer STAY Möbelkollektion und Kissen bieten wir unsere MEDA Reinigungs- und Pflegeprodukte für Outdoor-Textilien an. Flecken und unangenehme Gerüche lassen sich einfach mit unserem MEDA Reinigungsmittel entfernen. Nach der Reinigung empfehlen wir unser MEDA Imprägniermittel, welches die ursprüngliche wasser- und schmutzabweisende Imprägnierung des Outdoor-Stoffes erhält. Speziell die Nähte, die durch die Benutzung stärker beansprucht sind, werden vor dem Eindringen von Feuchtigkeit geschützt.

Durch die regelmäßigen Pflegemaßnahmen bleiben Ihre STAY Produkte widerstandsfähig gegen verschiedene Witterungseinflüsse und eine Schimmelbildung wird verhindert. Somit kann ein langfristiger hervorragender Produktzustand gewährleistet und die Haltbarkeit verlängert werden.



**STAY PREMIUM BODEN**

Die zweite Generation der STAY-Outdoor-Möbel sind standardmäßig mit einem robusten 2-lagigen Premium-Boden ausgestattet. Der wasserabweisende und schnelltrocknende Belag aus verwobenen synthetischen Fasern schützt hierbei die innere wasserdichte Textilschicht vor Beschädigungen.

Es handelt es sich um ein sehr flexibles und reißfestes Material, welches eine hohe Langlebigkeit aufweist. Die besonderen Materialeigenschaften sorgen dafür, dass Stockflecken sich nicht festsetzen können.

Durch diese verschiedenen positiven Materialeigenschaften ist der Bodenbezug leicht zu pflegen.

**ROPE 66241**

Mobile LED-Lamp | Mobile LED-Leuchte  
 Dimensions H 54 cm, B 34 cm, T 34 cm, Ø 31,5 cm  
 Materials S1, T3, K3  
 Colour Coal  
 Features 3-step switch | 3-stufig schaltbar



**ROPE**

In-/Outdoor use | In-/Outdoorbenutzung  
 Battery operated | Akkubetrieb  
 Magneticcharging | Magnetladung

Operation time   Brenndauer:	<b>10-26h</b>
Luminous flux   Lichtstrom:	<b>250 lm</b>
Output   Leistung:	<b>3 W</b>
Voltage   Spannung:	<b>5 V</b>
Protection class   Schutzklasse:	<b>III</b>
Water tightness   Wasserdichtigkeit:	<b>IP 54</b>
Luminous colour   Lichtfarbe:	<b>2700K</b>
Input:	<b>5V</b>
Charging Time   Ladezeit:	<b>2-3 h</b>

**ROPE - MOBILE LED-LAMP**

The ROPE lamp is a successful combination of artistic craftsmanship and modern technology. A corpus of coiled ropes conceals a cordless lamp that is suitable for both outdoor and indoor use. Florian Kallus and Sebastian Schneider from the renowned design studio kaschkasch unconventionally use ropes as the main material to create a minimalist shape that can be combined and used in many ways. As soon as it is switched on, real magic is created as beautiful shadows are cast on the surroundings. And like most of the lamps in the blomus range, ROPE is designed for multiple uses and creates different atmospheres with its three brightness levels.

**ROPE - MOBILE LED-LEUCHTE**

Die ROPE Leuchte ist eine gelungene Verbindung aus künstlerischem Handwerk und moderner Technik. Hinter einem Korpus aus gewickelten Seilen verbirgt sich eine kabellose Leuchte, die sich sowohl für den Außen- als auch für den Innenbereich eignet. Florian Kallus und Sebastian Schneider vom renommierten Designstudio kaschkasch nutzen hier Seile als Hauptmaterial in einer unkonventionellen Art, um eine minimalistische Form zu erschaffen, die vielfach kombinierbar und einsetzbar ist. Sobald sie angeschaltet wird, entsteht echte Magie, da schöne Schatten auf die Umgebung geworfen werden. Und wie die meisten Leuchten im blomus Sortiment ist auch ROPE für mehrere Verwendungszwecke konzipiert und schafft mit ihren drei Helligkeitsstufen unterschiedliche Atmosphären.



The QR code leads you to the ROPE video  
 Der QR-Code führt Sie zum ROPE Video

**MITURO 62104**

Mobile LED-Lamp | Mobile LED-Leuchte  
 Dimensions H 35 cm, Ø 17 cm  
 Materials A1, G3  
 Colour Gunmetal, metallic finish  
 Features Size: S



**MITURO 62105**

Mobile LED-Lamp | Mobile LED-Leuchte  
 Dimensions H 45 cm, Ø 17 cm  
 Materials A1, G3  
 Colour Gunmetal, metallic finish  
 Features Size: M

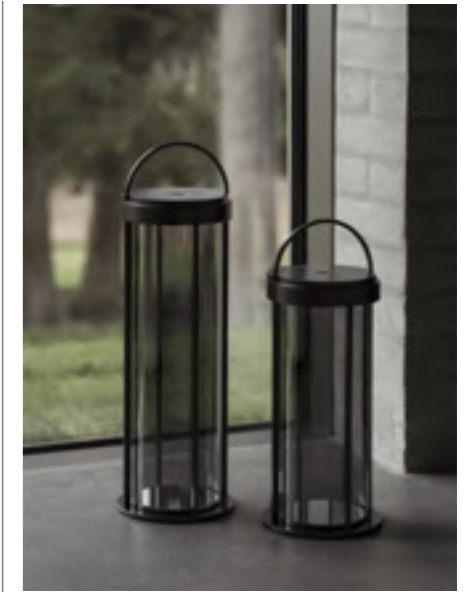

**MITURO - S**

In-/Outdoor use | In-/Outdoorbenutzung  
 Battery operated | Akkubetrieb  
 Magneticcharging | Magnetladung

Operation time   Brenndauer:	<b>4,5-22h</b>
Luminous flux   Lichtstrom:	<b>128 lm</b>
Output   Leistung:	<b>4 W</b>
Voltage   Spannung:	<b>DC 3.7 V</b>
Protection class   Schutzklasse:	<b>III</b>
Water tightness   Wasserdichtigkeit:	<b>IP 54</b>
Luminous colour   Lichtfarbe:	<b>3000K</b>
Input:	<b>5V/2A</b>
Charging Time   Ladezeit:	<b>3-5,5 h</b>

**MITURO - M**

In-/Outdoor use | In-/Outdoorbenutzung  
 Battery operated | Akkubetrieb  
 Magneticcharging | Magnetladung

Operation time   Brenndauer:	<b>5,5-27 h</b>
Luminous flux   Lichtstrom:	<b>178 lm</b>
Output   Leistung:	<b>5 W</b>
Voltage   Spannung:	<b>DC 3.7 V</b>
Protection class   Schutzklasse:	<b>III</b>
Water tightness   Wasserdichtigkeit:	<b>IP 54</b>
Luminous colour   Lichtfarbe:	<b>3000K</b>
Input:	<b>5V/2A</b>
Charging Time   Ladezeit:	<b>4,5-8,5 h</b>

**IS IT POSSIBLE TO CAPTURE LIGHT?**

The MITURO luminaire designed by Peter Lienhart seems to make this a reality. An aluminium body encloses a darkened glass tube in which the light is held. At the same time, an atmospheric all-round light is emitted. The integrated, discreet handle also makes it easy to carry.

Functionality is also the focus when it comes to charging: thanks to a magnetic connection, a quick connection for charging is possible without having to look for very long. Whether preset or infinitely variable, different levels of brightness can be set via the touch button on the top of the lamp. Due to the high water resistance of IP54, the luminaire can be used indoors and outdoors.



**IST ES MÖGLICH LICHT EINZUFANGEN?**

Die von Peter Lienhart designte Leuchte MITURO scheint dies zu verwirklichen. Ein Korpus aus Aluminium umfasst hierbei eine verdunkelte Glasröhre, in der das Licht gehalten wird. Zugleich wird ein atmosphärisches Rundumlicht abgegeben. Mit Hilfe des integrierten, dezenten Griffs wird überdies ein leichtes Tragen ermöglicht.

Funktionalität steht auch bei der Aufladung im Fokus: Durch einen Magnetanschluss ist ein schnelles Verbinden zur Aufladung ohne langes Suchen möglich. Ob voreingestellt oder stufenlos, über den Berührungsknopf auf der Oberseite der Leuchte können verschiedene Helligkeiten eingestellt werden. Aufgrund der hohen Wasserdichtigkeit von IP54 ist eine Verwendung der Leuchte drinnen und draußen möglich.







**LITO LAMP**

The mobile LITO lamp creates new standards. Enjoy the magical mood lighting of our popular LITO lanterns now also outdoors. The classic design details are complemented by an LED head that illuminates your garden in three different spectral colours, depending on your preference. The lamp is rechargeable and will light up some cosy barbecue evenings with friends, as one charge is good for up to 60 hours. Simply touch the button on the top, choose your desired spectral colour, dim up to your desired light intensity and get enchanted by the wonderful lightness of LITO LED.

The outdoor LED is rechargeable via a magnetic connection and can be adjusted between the three light colors warm white, mix and cool white. The bulb is not replaceable, but thanks to the LED has an extremely long life of over 20,000 hours.

**LITO LEUCHE**

Die mobile LITO Leuchte schafft neue Maßstäbe. Genießen Sie die magische Lichtstimmung unserer beliebten LITO Laternen nun auch im Außenbereich. Die klassischen Designdetails werden mit einem LED Kopf ergänzt, der Ihren Garten je nach Wunsch in drei verschiedenen Lichtfarben taucht. Die Leuchte ist aufladbar und erhellt dank der bis zu 60 h Betriebszeit einige gemütliche Grillabende mit Freunden. Berühren Sie einfach den Touch Button auf der Oberseite, wählen Sie Ihre gewünschte Lichtfarbe, dimmen Sie bis zu Ihrer gewünschten Lichtstärke und lassen Sie sich von der wundervollen Leichtigkeit der LITO LED verzaubern.

Die Outdoor LED ist über einen Magnetanschluss aufladbar und kann zwischen den drei Lichtfarben Warmweiß, Mix und Kaltweiß eingestellt werden. Das Leuchtmittel ist nicht austauschbar, hat aber dank der LED eine extrem lange Lebensdauer von über 20.000 Stunden.

**LITO LED 67052**

Mobile LED Lamp | Mobile LED Leuchte  
 Dimensions H 30,5 cm, Ø 27,5 cm  
 Materials A1, S1  
 Colour Silk Gray  
 Features 3 light colours, infinitely dimmable  
 3 Lichtfarben, stufenlos dimmbar,  
 Size: M

NEW



**LITO LED 67053**

Mobile LED Lamp | Mobile LED Leuchte  
 Dimensions H 30,5 cm, Ø 27,5 cm  
 Materials A1, S1  
 Colour Granite Gray  
 Features 3 light colours, infinitely dimmable  
 3 Lichtfarben, stufenlos dimmbar,  
 Size: M

NEW



**LITO LED 67054**

Mobile LED Lamp | Mobile LED Leuchte  
 Dimensions H 30,5 cm, Ø 27,5 cm  
 Materials A1, S1  
 Colour Black  
 Features 3 light colours, infinitely dimmable  
 3 Lichtfarben, stufenlos dimmbar,  
 Size: M

NEW



**LITO LED 67055**

Mobile LED Lamp | Mobile LED Leuchte  
 Dimensions H 49 cm, Ø 31 cm  
 Materials A1, S1  
 Colour Silk Gray  
 Features 3 light colours, infinitely dimmable  
 3 Lichtfarben, stufenlos dimmbar,  
 Size: L

NEW



**LITO LED 67056**

Mobile LED Lamp | Mobile LED Leuchte  
 Dimensions H 49 cm, Ø 31 cm  
 Materials A1, S1  
 Colour Granite Gray  
 Features 3 light colours, infinitely dimmable  
 3 Lichtfarben, stufenlos dimmbar  
 Size: L

NEW



**LITO LED 67057**

Mobile LED Lamp | Mobile LED Leuchte  
 Dimensions H 49 cm, Ø 31 cm  
 Materials A1, S1  
 Colour Black  
 Features 3 light colours, infinitely dimmable  
 3 Lichtfarben, stufenlos dimmbar,  
 Size: L

NEW



**LITO LED M**

In-/Outdoor use | In-/Outdoorbenutzung  
 Battery operated | Akkubetrieb  
 Magneticcharging | Magnetladung

Operation time   Brenndauer:	12-60h
Luminous flux   Lichtstrom:	100 lm
Output   Leistung:	1,2 W
Voltage   Spannung:	DC 3.7 V
Protection class   Schutzklasse:	III
Water tightness   Wasserdichtigkeit:	IP 54
Luminous colour   Lichtfarbe:	2700-4000K
Input:	DC5V/1A
Charging Time   Ladezeit:	4,5 h

**LITO LED L**

In-/Outdoor use | In-/Outdoorbenutzung  
 Battery operated | Akkubetrieb  
 Magneticcharging | Magnetladung

Operation time   Brenndauer:	9,5-47,5h
Luminous flux   Lichtstrom:	130 lm
Output   Leistung:	1,5 W
Voltage   Spannung:	DC 3.7 V
Protection class   Schutzklasse:	III
Water tightness   Wasserdichtigkeit:	IP 54
Luminous colour   Lichtfarbe:	2700-4000K
Input:	DC5V/1A
Charging Time   Ladezeit:	4,5 h





**TAWA - MOBILE LED-LAMP**

Inspired by traditional lanterns, the TAWA lights create an atmospheric ambiance inside and outside. A soft, atmospheric light emerges through the fabric mantle. The precisely built aluminium corpus adds stability to the lamp body. The lamp features a built-in, elegant handle to carry the lamp with ease. Functionality is also a focus for the charging process: with its magnetic clip it charges easily without onerously having to look for the socket. The lamp is operated with a touch-sensitive button on its top side.

**Operating the TAWA Lamps with the blomus app**

All TAWA lamps can also be operated with a blomus app. This includes different features, including the setting of the luminous colour. It also shows various information such as the battery status of the lamp. The app can control multiple lamps over distances up to 10 m (30 ft). An illuminated ring on the top side of the lamp indicates an active connection with a smartphone or tablet.

After opening the app, the main menu will appear where all of the connected luminaires are displayed and more can be added.

**The app offers the following options:**

- Main menu: Overview of all connected luminaires
- A menu for the respective luminaire with detailed setting options
- Switching on/off each luminaire
- Setting of brightness levels: Preset levels (20%, 50% and 100) and infinitely variable
- Setting of light colour: Preset levels and infinitely variable (2700 K - 6500 K)
- Power indicator: Information concerning the battery status

The QR code leads you to the TAWA video.



**TAWA 66201**

Mobile LED-Lamp | Mobile LED-Leuchte  
 Dimensions H 51 cm, Ø 25 cm  
 Materials A1, T3, K3  
 Features Size M



**TAWA 66202**

Mobile LED-Lamp | Mobile LED-Leuchte  
 Dimensions H 71 cm, Ø 25 cm  
 Materials A1, T3, K3  
 Colour Size L



**TAWA - M**

In-/Outdoor use   In-/Outdoorbenutzung	
Battery operated   Akkubetrieb	
Magneticcharging   Magnetladung	
Operation time   Brenndauer:	5-25h
Luminous flux   Lichtstrom:	50 lm
Output   Leistung:	7 W
Voltage   Spannung:	DC 3.7 V
Protection class   Schutzklasse:	III
Water tightness   Wasserdichtigkeit:	IP 54
Luminous colour   Lichtfarbe:	2700-6500K
Input:	DC5V/2A
Charging Time   Ladezeit:	5,5-11h

Can be operated with blomus app  
 Über blomus App steuerbar

**TAWA - L**

In-/Outdoor use   In-/Outdoorbenutzung	
Battery operated   Akkubetrieb	
Magneticcharging   Magnetladung	
Operation time   Brenndauer:	5-25h
Luminous flux   Lichtstrom:	75 lm
Output   Leistung:	10 W
Voltage   Spannung:	DC 3.7 V
Protection class   Schutzklasse:	III
Water tightness   Wasserdichtigkeit:	IP 54
Luminous colour   Lichtfarbe:	2700-6500K
Input:	DC5V/2A
Charging Time   Ladezeit:	8-16 h

Can be operated with blomus app  
 Über blomus App steuerbar

**TAWA - MOBILE LED-LEUCHTE**

Die von traditionellen Laternen inspirierten TAWA Leuchten sorgen sowohl im Innen- als auch im Außenbereich für eine atmosphärische Beleuchtung. Ein sanftes, stimmungsvolles Licht tritt hierbei durch eine textile Außenhülle hervor. Ein präzise ausgearbeiteter Korpus aus Aluminium gibt der Leuchte Stabilität. Mit Hilfe des integrierten, eleganten Griffs wird ein leichtes Tragen ermöglicht. Funktionalität steht auch bei der Aufladung im Fokus: Durch einen Magnetanschluss ist ein schnelles Verbinden zur Aufladung ohne langes Suchen möglich. Das Ein- und Ausschalten sowie die Einstellung der Helligkeit erfolgt intuitiv über einen Berührungsknopf auf der Oberseite der Leuchte.

**Steuerung der TAWA Leuchten über die blomus App**

Die TAWA Leuchten sind überdies über eine blomus App steuerbar. Hier können weitere Einstellmöglichkeiten, wie z.B. die Einstellung der Farbtemperatur, getätigt werden. Daneben sind Informationen, wie z.B. der Batteriestatus, abrufbar. Mit Hilfe der App können mehrere Leuchten auch über größere Entfernungen (bis 10m) bedient werden. Die Verbindung mit einem Smartphone oder Tablet-PC wird über einen Leuchtring auf der Oberseite gekennzeichnet. Nach dem Öffnen der App erscheint das Hauptmenü, wo alle verbundenen Leuchten dargestellt werden und weitere hinzugefügt werden können.

**Die App bietet folgenden Möglichkeiten:**

- Hauptmenü: Übersicht aller verbundenen Leuchten
- Jeweiliges Leuchtenmenü mit detaillierten Einstellmöglichkeiten
- Ein- / Ausschaltung jeder Leuchte
- Einstellung der Helligkeitsstufen: Voreingestellte Stufen (20%, 50% und 100) und stufenlos
- Einstellung der Lichtfarbe: Voreingestellte Stufen und stufenlos (2700 K - 6500 K)
- Poweranzeige: Information über Akkustatus

Der QR-Code führt Sie zum TAWA Video.



**IRIS 67043**

Mobile LED-Lamp | Mobile LED-Leuchte  
 Dimensions H 18 cm, Ø 10 cm  
 Materials G3, A2  
 Colour Gun Metal, metallic finish  
 Features 3 light colours, infinitely dimmable  
 3 Lichtfarben, stufenlos dimmbar

NEW



**IRIS 67045**

Mobile LED-Lamp | Mobile LED-Leuchte  
 Dimensions H 18 cm, Ø 10 cm  
 Materials G3, A2  
 Colour Metallic finish  
 Features 3 light colours, infinitely dimmable  
 3 Lichtfarben, stufenlos dimmbar

NEW



**IRIS**

In-/Outdoor use | In-/Outdoorbenutzung  
 Battery operated | Akkubetrieb  
 Charging dock | Stationsladung

Operation time   Brenndauer:	4,5-47,5h
Luminous flux   Lichtstrom:	115 lm
Output   Leistung:	1,5 W
Voltage   Spannung:	DC 3.7 V
Protection class   Schutzklasse:	III
Water tightness   Wasserdichtigkeit:	IP 54
Luminous colour   Lichtfarbe:	2700-4000K
Input:	DC5V/1A
Charging Time   Ladezeit:	4,5 h



**CHARGING STATION 67041**

Charging Station 6 in 1 | Stationsladung 6 in 1  
 Dimensions H 4 cm, B 28,5 cm, T 44 cm  
 Materials K3  
 Colour Black  
 Features Charging for all lamps that are compatible with flat, round charging station, indoor use only, integrated on and off switch Ladung aller Leuchten, die mit flacher, runder Ladestation geladen werden, Indoornutzung, integrierter An- und Ausschalter mit Netzbetrieb

Our 6 in 1 charging station is perfect to charge all lamps that are compatible with the flat, round charging station. Whether all lamps of the same product line or a colourful mix of all - six lamps can be efficiently charged together. The charging station is for indoor use only. The integrated switch allows the charging station to be switched on and off as desired.

Unsere 6 in 1 Ladestation eignet sich perfekt für die Ladung aller Leuchten, die mit der flachen, runden Ladestation geladen werden. Ob alle Leuchten der gleichen Serie oder ein bunter Mix von allen

- sechs Leuchten können gemeinsam effizient geladen werden. Die Ladestation ist nur im Indoorbereich nutzbar. Durch den integrierten Schalter kann die Ladestation nach Belieben ein- und ausgeschaltet werden.

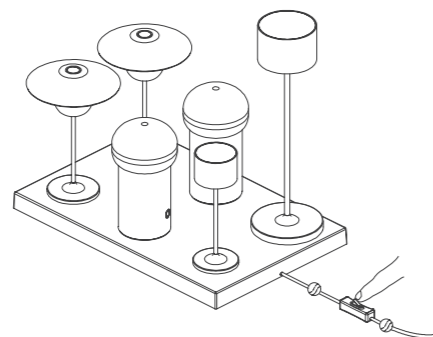

**WHERE ELEGANCE MEETS INNOVATION - IRIS.**

The LED lamp is designed by Sebastian Herkner. The durable glass shade with visible bubbles and elegant aluminum base seamlessly combines beauty and functionality, making it perfect for both indoor and outdoor use. With a simple touch, IRIS comes to life, offering you a choice of three light tones that can be dimmed to your preference with a gentle, longer touch. IRIS recharges effortlessly with the included charging base while remaining functional. Burn time: 9 - 47 hours, splash proof. Available in several colors.

**WO ELEGANZ AUF INNOVATION TRIFFT - IRIS.**

Entworfen wurde die LED-Leuchte von Sebastian Herkner. Der robuste Glasschirm mit den sichtbaren Bläschen und die elegante Aluminiumbasis verbinden Schönheit und Funktionalität nahtlos und machen sie perfekt für den Einsatz sowohl im Innen- als auch im Außenbereich. Mit einer einfachen Berührung des Knopfes erwacht IRIS zum Leben und bietet Ihnen die Wahl zwischen drei Lichttönen, die durch eine sanfte, längere Berührung nach Ihren Vorlieben gedimmt werden können. IRIS lässt sich mühelos mit der mitgelieferten Ladestation aufladen, während sie weiterhin funktionsfähig bleibt. Brenndauer: 9 - 47 Stunden, spritzwassergeschützt. In mehreren Farben erhältlich.



**FAROL MINI 67046**

Mobile LED-Lamp | Mobile LED-Leuchte  
 Dimensions H 19,5 cm, Ø 7 cm  
 Materials A1, K3, K4  
 Colour White  
 Features 3 light colours, infinitely dimmable,  
 3 Lichtfarben, stufenlos dimmbar

NEW



**FAROL MINI 67047**

Mobile LED-Lamp | Mobile LED-Leuchte  
 Dimensions H 19,5 cm, Ø 7 cm  
 Materials A1, K3, K4  
 Colour Satellite  
 Features 3 light colours, infinitely dimmable,  
 3 Lichtfarben, stufenlos dimmbar

NEW



**FAROL MINI 67048**

Mobile LED-Lamp | Mobile LED-Leuchte  
 Dimensions H 19,5 cm, Ø 7 cm  
 Materials A1, K3, K4  
 Colour Warm Gray  
 Features 3 light colours, infinitely dimmable,  
 3 Lichtfarben, stufenlos dimmbar

NEW



**FAROL MINI 67049**

Mobile LED-Lamp | Mobile LED-Leuchte  
 Dimensions H 19,5 cm, Ø 7 cm  
 Materials A1, K3, K4  
 Colour Gun Metal, metallic finish  
 Features 3 light colours, infinitely dimmable,  
 3 Lichtfarben, stufenlos dimmbar

NEW



**FAROL MINI 67050**

Mobile LED-Lamp | Mobile LED-Leuchte  
 Dimensions H 19,5 cm, Ø 7 cm  
 Materials A1, K3, K4  
 Colour Burned Metal, metallic finish  
 Features 3 light colours, infinitely dimmable,  
 3 Lichtfarben, stufenlos dimmbar

NEW



**FAROL MINI LAMP**

The compact new edition of our FAROL lamp designed by Peter Lienhardt. FAROL MINI is a statement. Perfect for indoor and outdoor use, this elegant lamp sets new standards. With its intuitive design, FAROL MINI can be activated with a gentle touch in the centre and illuminates your surroundings with three shades of light. From warm ambience to bright sparkle, choose from different light levels and adjust the brightness simply by holding. FAROL MINI charges effortlessly through the included charging station and is functional even while charging. It is available in several colours as well as other sizes. Charge lasts 7-35 hours, splash-proof.

**FAROL MINI LEUCHE**

Die kompakte Neuauflage unserer FAROL Leuchte - die FAROL Mini. Die FAROL MINI ist ein Statement. Perfekt für den Einsatz im Innen- und Außenbereich, setzt diese elegante Leuchte neue Maßstäbe. Mit ihrem intuitiven Design lässt sich die FAROL MINI durch eine sanfte Berührung in der Mitte aktivieren und erhellt Ihre Umgebung mit drei Lichttönen. Von warmem Ambiente bis hin zu hellem Funkeln - wählen Sie aus verschiedenen Lichtstufen und passen Sie die Helligkeit durch simples Halten an. Die FAROL MINI wird mühelos durch die beigegefügte Ladestation aufgeladen und ist auch während der Ladung funktionsfähig. Sie ist in mehreren Farben sowie in weiteren Größen erhältlich. Brenndauer: 7-35 Stunden, spritzwassergeschützt.

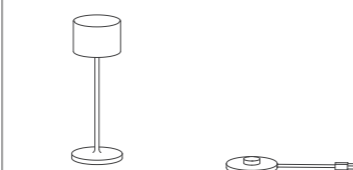

H 1,15 m



FLOOR

H 33,5cm

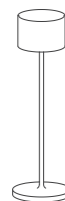

H 19,5 cm

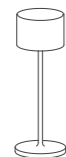

MINI

**FAROL MINI**

In-/Outdoor use   In-/Outdoorbenutzung	
Battery operated   Akkubetrieb	
Charging dock   Stationsladung	
Operation time   Brenndauer:	7-35h
Luminous flux   Lichtstrom:	90 lm
Output   Leistung:	1 W
Voltage   Spannung:	DC 3.7 V
Protection class   Schutzklasse:	III
Water tightness   Wasserdichtigkeit:	IP 54
Luminous colour   Lichtfarbe:	2700-4000K
Input:	DC5V/1A
Charging Time   Ladezeit:	2,5 h



**FAROL 66725**

Mobile LED-Lamp | Mobile LED-Leuchte  
 Dimensions H 35,5 cm, Ø 11 cm  
 Materials A1, K3  
 Colour Rusty Look  
 Features 3 light colours, infinitely dimmable  
 3 Lichtfarben, stufenlos dimmbar

NEW



**FAROL**

In-/Outdoor use   In-/Outdoorbenutzung	
Battery operated   Akkubetrieb	
Charging dock   Stationsladung	
Operation time   Brenndauer:	<b>9-45h</b>
Luminous flux   Lichtstrom:	<b>115 lm</b>
Output   Leistung:	<b>1,5 W</b>
Voltage   Spannung:	<b>DC 3.7 V</b>
Protection class   Schutzklasse:	<b>III</b>
Water tightness   Wasserdichtigkeit:	<b>IP 54</b>
Luminous colour   Lichtfarbe	<b>2700-4000K</b>
Input:	<b>5V/DC 1A</b>
Charging Time   Ladezeit:	<b>4,5 h</b>

**FAROL FLOOR**

In-/Outdoor use   In-/Outdoorbenutzung	
Battery operated   Akkubetrieb	
Magneticcharging   Magnetladung	
Operation time   Brenndauer:	<b>9-45h</b>
Luminous flux   Lichtstrom:	<b>115 lm</b>
Output   Leistung:	<b>1,5 W</b>
Voltage   Spannung:	<b>DC 3.7 V</b>
Protection class   Schutzklasse:	<b>III</b>
Water tightness   Wasserdichtigkeit:	<b>IP 54</b>
Luminous colour   Lichtfarbe	<b>3000K</b>
Input:	<b>5V/DC 1A</b>
Charging Time   Ladezeit:	<b>4,5 h</b>

**FAROL 66215**

Mobile LED-Lamp | Mobile LED-Leuchte  
 Dimensions H 33,5 cm, Ø 11 cm  
 Materials A1, K3  
 Colour Gunmetal, metallic finish  
 Features 3 light colours, infinitely dimmable  
 3 Lichtfarben, stufenlos dimmbar



**3 BRIGHTNESS LEVELS, DIMMABLE AND SUITABLE FOR OUTDOOR USE**

Thanks to the integrated rechargeable battery FAROL is particularly versatile in both indoor and outdoor use. Even heavy rain cannot harm the lamp due to its high level of water resistance.

The lamp is operated by touching the center point on the lampshade. In this way, three brightness levels and the switching on and off of the lamp can be controlled. An additional dimming function enables further brightness settings, so that different lighting moods can be provided.

The battery is charged through a simple charging dock. The red or green light color indicates the charging process.

**3 HELBIGKEITSTUFEN, DIMMFUNKTION UND OUTDOORGEEIGNET**

Dank des integrierten Akkus ist FAROL sowohl im Indoor- sowie Outdoorbereich besonders vielseitig einsetzbar. Auch starker Regen kann der Leuchte aufgrund des Spritzwasserschutzes nichts anhaben. Bedient wird die Leuchte durch ein kurzes Berühren des Mittelpunktes auf dem Lampenschirm. So lassen sich drei Helligkeitsstufen, sowie das Ein- und Ausschalten der Leuchte steuern. Eine zusätzliche Dimmfunktion ermöglicht weitere Helligkeitseinstellungen, sodass für verschiedene Lichtstimmungen gesorgt werden kann.

Zum Aufladen wird die FAROL Leuchte über eine Ladestation geladen. Dabei zeigt die rote bzw grüne Lichtfarbe den Ladevorgang an.

**FAROL FLOOR 66726**

Mobile LED-Lamp | Mobile LED-Leuchte  
 Dimensions H 115 cm, Ø 15 cm  
 Materials A1, K3  
 Colour Rusty Look  
 Features 3-step switch | 3-stufig schaltbar

NEW



**FAROL FLOOR 66221**

Mobile LED-Lamp | Mobile LED-Leuchte  
 Dimensions H 115 cm, Ø 15 cm  
 Materials A1, K3  
 Colour Gunmetal, metallic finish  
 Features 3-step switch | 3-stufig schaltbar



**FAROL FLOOR 66222**

Mobile LED-Lamp | Mobile LED-Leuchte.  
 Dimensions H 115 cm, Ø 15 cm  
 Materials A1, K3  
 Colour Burned Metal, metallic finish  
 Features 3-step switch | 3-stufig schaltbar



**FAROL FLOOR 66127**

Mobile LED-Lamp | Mobile LED-Leuchte  
 Dimensions H 115 cm, Ø 15 cm  
 Materials A1, K3  
 Colour White  
 Features 3-step switch | 3-stufig schaltbar



**FAROL FLOOR 66128**

Mobile LED-Lamp | Mobile LED-Leuchte.  
 Dimensions H 115 cm, Ø 15 cm  
 Materials A1, K3  
 Colour Satellite  
 Features 3-step switch | 3-stufig schaltbar



**FAROL FLOOR 66129**

Mobile LED-Lamp | Mobile LED-Leuchte.  
 Dimensions H 115 cm, Ø 15 cm  
 Materials A1, K3  
 Colour Warm Gray  
 Features 3-step switch | 3-stufig schaltbar





**ANI LAMP MINI 67073**

Mobile LED-Lamp | Mobile LED-Leuchte  
 Dimensions H 21,5 cm, Ø 14,5 cm  
 Materials A1, K3, K4  
 Colour White  
 Features 3 light colours, infinitely dimmable, 3 Lichtfarben, stufenlos dimmbar

NEW



**ANI LAMP MINI 67074**

Mobile LED-Lamp | Mobile LED-Leuchte  
 Dimensions H 21,5 cm, Ø 14,5 cm  
 Materials A1, K3, K4  
 Colour Satellite  
 Features 3 light colours, infinitely dimmable, 3 Lichtfarben, stufenlos dimmbar

NEW



**ANI LAMP MINI 67075**

Mobile LED-Lamp | Mobile LED-Leuchte  
 Dimensions H 21,5 cm, Ø 14,5 cm  
 Materials A1, K3, K4  
 Colour Magnet  
 Features 3 light colours, infinitely dimmable, 3 Lichtfarben, stufenlos dimmbar

NEW



**ANI LAMP MINI**

Same design, different functions – our ANI LAMP MINI by the designer duo Florian Kallus und Sebastian Schneider. Whether indoors or outdoors, the ANI LAMP MINI is always at hand and provides fascinating light. A simple touch in the centre is all it takes to unleash the magic. Select from three spectral colours and adjust the desired brightness by keeping your finger on the touch area. Small but powerful: The ANI LAMP MINI brings proven performance in a handy format. The supplied charging station makes charging effortless. Even while charging, it is ready to light up your home. Charge lasts 7-35 hours, splash-proof, available in several colours as well as sizes.

**ANI LAMP MINI**

Gleiches Design, andere Funktionen - unsere ANI LAMP MINI von dem Designer-Duo Florian Kallus und Sebastian Schneider! Ob drinnen oder draußen, die ANI LAMP MINI ist immer dabei und sorgt für faszinierendes Licht. Ein einfaches Berühren in der Mitte genügt, um die Magie zu entfesseln. Wähle aus drei Lichttönen aus und passe die Helligkeit nach deinem Wunsch an, indem du den Berührungsbereich gedrückt hältst. Klein, aber kraftvoll: Die ANI LAMP MINI bringt die bewährte Leistung in einem handlichen Format. Die beigelegte Ladestation ermöglicht ein müheloses Aufladen. Während sie auflädt, bleibt sie stets einsatzbereit, um dein Zuhause zu erhellen. Brenndauer 7-35 Stunden, spritzwassergeschützt, in mehreren Farben sowie Größen erhältlich.



**ANI LAMP MINI 67076**

Mobile LED-Lamp | Mobile LED-Leuchte  
 Dimensions H 21,5 cm, Ø 14,5 cm  
 Materials A1, K3, K4  
 Colour Warm Gray  
 Features 3 light colours, infinitely dimmable, 3 Lichtfarben, stufenlos dimmbar

NEW

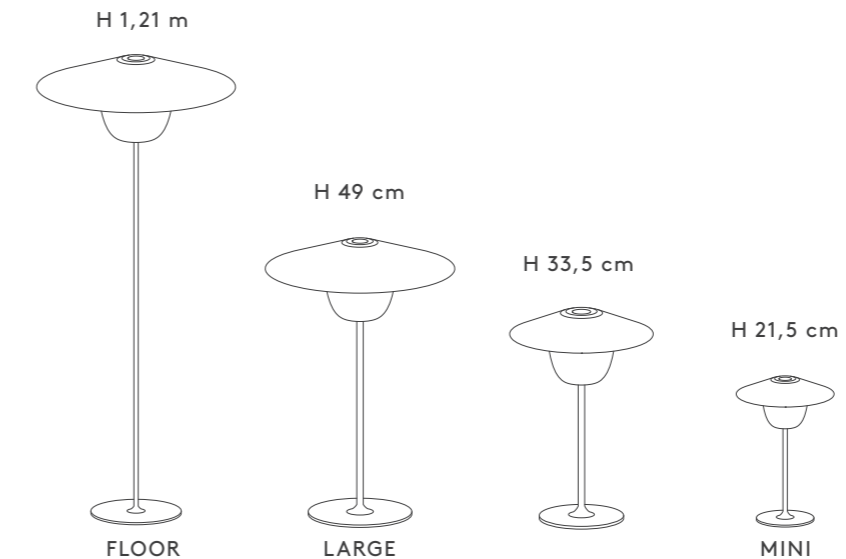

**ANI LAMP MINI**

In-/Outdoor use | In-/Outdoorbenutzung  
 Battery operated | Akkubetrieb  
 Charging dock | Stationsladung

Operation time   Brenndauer:	7-35h
Luminous flux   Lichtstrom:	80 lm
Output   Leistung:	1 W
Voltage   Spannung:	DC 3.7 V
Protection class   Schutzklasse:	III
Water tightness   Wasserdichtigkeit:	IP 54
Luminous colour   Lichtfarbe:	2700-4000K
Input:	DC5V/1A
Charging Time   Ladezeit:	2,5 h

**ANI LAMP 65928**

Mobile LED-Lamp | Mobile LED-Leuchte  
 Dimensions H 33,5 cm, Ø 22 cm  
 Materials A1  
 Colour White  
 Features Base, rope, charger and USB-cable are included in delivery. 2-step switch  
 Seil, Ladestation und USB-Kabel sind im Lieferumfang enthalten. 2-stufig schaltbar



65928  
White



65929  
Satellite



65930  
Magnet



66067  
Warm Gray

**ANI LAMP LARGE 66068**

Mobile LED-Lamp | Mobile LED-Leuchte  
 Dimensions H 49 cm, Ø 34 cm  
 Materials A1  
 Colour White  
 Features Base, rope, charger and USB-cable are included in delivery. 3-step switch | Seil, Ladestation und USB-Kabel sind im Lieferumfang enthalten. 3-stufig schaltbar



66068  
White



66069  
Satellite



66070  
Magnet

**ANI LAMP LARGE/FLOOR**

In-/Outdoor use   In-/Outdoorbenutzung	
Battery operated   Akkubetrieb	
Charging dock   Stationsladung	
Operation time   Brenndauer:	<b>9-45h</b>
Luminous flux   Lichtstrom:	<b>120 lm</b>
Output   Leistung:	<b>1,2 W</b>
Voltage   Spannung:	<b>DC 3.7 V</b>
Protection class   Schutzklasse:	<b>III</b>
Water tightness   Wasserdichtigkeit:	<b>IP 44</b>
Luminous colour   Lichtfarbe	<b>2700K</b>
Input:	<b>5V/DC 1A</b>
Charging Time   Ladezeit:	<b>4,5 h</b>

**ANI LAMP - PORTABLE, INTUITIVE, SURPRISINGLY VERSATILE.**

Thanks to the integrated battery, ANI LAMP is particularly versatile. The mobile LED-lamp was designed by the young designer duo Florian Kallus and Sebastian Schneider. The luminaire is operated by briefly touching the rings on the lampshade. This allows the user to select between different brightness levels as well as control the switching on and off of the luminaire. The light cone and the light output can be changed by simply turning the lampshade of the ANI LAMP. The luminaire can be placed on a stand, hung on a rope, or placed on a table. For recharging, the ANI LAMP is placed on a charging cradle and charged with the USB cable, which is included.

**ANI LAMP - PORTABEL, INTUITIV, ÜBERRASCHEND VIELSEITIG.**

ANI LAMP ist dank des integrierten Akkus besonders vielseitig einsetzbar. Entworfen wurde die mobile LED-Leuchte von dem jungen Designer-Duo Florian Kallus und Sebastian Schneider. Bedient wird die Leuchte durch ein kurzes Berühren der Ringe auf dem Lampenschirm. So lassen sich unterschiedliche Helligkeitsstufen, sowie das Ein- und Ausschalten der Leuchte steuern. Durch einfaches Umdrehen des Lampenschirms der ANI LAMP kann der Lichtkegel und die Lichtausbeute verändert werden. Die Leuchte kann auf einen Standfuß gesetzt werden, an einem Seil hängen, oder auf einen Tisch gestellt werden. Zum Wiederaufladen wird die ANI LAMP auf eine Ladeschale gesetzt und mit dem beigegefügt USB-Kabel geladen.

**ANI LAMP FLOOR 66071**

Mobile LED-Lamp | Mobile LED-Leuchte  
 Dimensions H 121 cm, Ø 34 cm  
 Materials A1  
 Colour White  
 Features Base, rope, charger and USB-cable are included in delivery. 3-step switch  
 Seil, Ladestation und USB-Kabel sind im Lieferumfang enthalten. 3 Helligkeitsstufen schaltbar



**ANI LAMP FLOOR 66072**

Mobile LED-Lamp | Mobile LED-Leuchte  
 Dimensions H 121 cm, Ø 34 cm  
 Materials A1  
 Colour Satellite  
 Features Base, rope, charger and USB-cable are included in delivery. 3-step switch  
 Seil, Ladestation und USB-Kabel sind im Lieferumfang enthalten. 3 Helligkeitsstufen schaltbar



**ANI LAMP FLOOR 66073**

Mobile LED-Lamp | Mobile LED-Leuchte  
 Dimensions H 121 cm, Ø 34 cm  
 Materials A1  
 Colour Magnet  
 Features Base, rope, charger and USB-cable are included in delivery. 3-step switch  
 Seil, Ladestation und USB-Kabel sind im Lieferumfang enthalten. 3 Helligkeitsstufen schaltbar



The QR code leads you to the ANI LAMP video | Der QR-Code führt Sie zum ANI LAMP Video



**ANI LAMP**

In-/Outdoor use   In-/Outdoorbenutzung	
Battery operated   Akkubetrieb	
Charging dock   Stationsladung	
Operation time   Brenndauer:	<b>9-18h</b>
Luminous flux   Lichtstrom:	<b>100 lm</b>
Output   Leistung:	<b>0,6 W</b>
Voltage   Spannung:	<b>DC 3.7 V</b>
Protection class   Schutzklasse:	<b>III</b>
Water tightness   Wasserdichtigkeit:	<b>IP 44</b>
Luminous colour   Lichtfarbe	<b>3000K</b>
Input:	<b>5V/DC 1A</b>
Charging Time   Ladezeit:	<b>2 h</b>



**OLEA 66664**

Outdoor Lantern | Outdoor Laterne  
 Dimensions H 37,5 cm, Ø 26 cm  
 Materials SS1, G1  
 Colour Silver, metallic finish  
 Features With glass cylinder.  
 Mit Glaszylinder. Size: M



**OLEA 66665**

Outdoor Lantern | Outdoor Laterne  
 Dimensions H 48 cm, Ø 26 cm  
 Materials SS1, G1  
 Colour Silver, metallic finish  
 Features With glass cylinder.  
 Mit Glaszylinder. Size: L



**OLEA - OUTDOOR LANTERN**

The flickering light of the candles creates an exciting pattern of light around the lantern.

The removable lid protect the inside of the lantern in bad weather. Additional protection against the weather is provided by the glass cylinder, which prevents the candle from going out in the slightest summer breeze.

**OLEA - OUTDOORFÄHIGE LATERNE**

Durch das flackernde Licht der Kerze entsteht ein spannendes Lichtbild rund um die Laterne.

Der abnehmbare Deckel schützt das Innere der Laterne bei schlechtem Wetter. Ein zusätzlicher Wetter-Schutz ist der Glaszylinder, der verhindert, dass die Kerze bei der kleinsten Sommerbrise ausgeht.

**OLEA 66667**

Outdoor Lantern | Outdoor Laterne  
 Dimensions H 37,5 cm, Ø 26 cm  
 Materials SS1, G1  
 Colour Gunmetal, metallic finish  
 Features With glass cylinder.  
 Mit Glaszylinder. Size: M



**OLEA 66668**

Outdoor Lantern | Outdoor Laterne  
 Dimensions H 48 cm, Ø 26 cm  
 Materials SS1, G1  
 Colour Gunmetal, metallic finish  
 Features With glass cylinder.  
 Mit Glaszylinder. Size: L



**LITO 66958**

Lantern | Laterne  
 Dimensions H 45 cm, Ø 33 cm  
 Materials S1, G1  
 Colour Rusty Look  
 Features Suitable for outdoor use,  
 glass inclusive  
 Outdoorgeeignet, inklusive Glas,  
 Size: L



**LITO 66955**

Lantern | Laterne  
 Dimensions H 10 cm, Ø 13,5 cm  
 Materials S1, G1  
 Colour Rusty look  
 Features Suitable for outdoor use,  
 glass inclusive  
 Outdoorgeeignet, inklusive Glas,  
 Size: XS



**LITO 66956**

Lantern | Laterne  
 Dimensions H 17 cm, Ø 20,5 cm  
 Materials S1, G1  
 Colour Rusty look  
 Features Suitable for outdoor use,  
 glass inclusive  
 Outdoorgeeignet, inklusive Glas,  
 Size: S



**LITO 66957**

Lantern | Laterne  
 Dimensions H 27 cm, Ø 27,5 cm  
 Materials S1, G1  
 Colour Rusty look  
 Features Suitable for outdoor use,  
 glass inclusive  
 Outdoorgeeignet, inklusive Glas,  
 Size: M







**RIGUA 66227**

Watering Can | Gießkanne  
 Dimensions H 33 cm, B 12,5 cm,  
 T 48 cm, V 5 l  
 Materials SS4  
 Colour Lily White  
 Features Indoor/Outdoor use



66227  
Lily White



66226  
Steel Gray



66247  
Gray Pine



**RIGUA WATERING CAN – DESIGN BY FLÖZ**

A relaunched classical: the RIGUA watering can convinces with its good usage, which can be ensured via the two handles. They make it easy to handle the 5-litre capacity.

High-quality stainless steel ensures rust-free use in indoor and outdoor areas.

**RIGUA GIESSKANNE – DESIGN BY FLÖZ**

Ein Klassiker neu aufgelegt: die RIGUA Gießkanne überzeugt durch ihr gutes Handling, das über zwei Henkel gewährleistet werden kann. So lassen sich auch die 5 Liter Füllvolumen einfach Handhaben.

Hochwertig verarbeiteter Edelstahl gewährleistet eine rostfreie Benutzung im Indoor- und Outdoor Bereich.

**LIMBO 65407**

Watering Can | Gießkanne  
 Dimensions H 27,5 cm, B 36 cm,  
 Ø 10 cm, V 1,5 l  
 Materials P, K3  
 Colour White



65407  
White



65408  
Anthracite



65409  
Taupe



**PLANTO 65405**

Watering Can | Gießkanne  
 Dimensions H 19 cm, B 26 cm, Ø 11,5 cm, V 1 l  
 Materials M



**PLANTO 65406**

Watering Can | Gießkanne  
 Dimensions H 20 cm, B 28 cm, Ø 11,5 cm, V 1,5 l  
 Materials M



**COLIBRI WATERING CAN**

Italian designer Luca Galmarini created a real eye-catcher with the new COLIBRI watering Can. The minimalist, yet sculpture-like shape, features an easy grip so it is comfortable to use. A level meter at the upper rim is there to mark a content of 1 Litre, using just the right amount of water for domestic plants. The watering can comes in 5 different colours.

**COLIBRI GIESSKANNE**

Einen echten Hingucker hat der italienische Designer Luca Galmarini mit der Gießkanne COLIBRI erschaffen. Die minimalistische, aber zugleich skulpturale Form lässt sich einfach umgreifen und ermöglicht so eine unkomplizierte Handhabung. Durch die Prägung am oberen Rand lässt sich eine Wassermenge von 1 Liter portionieren, sodass eine genaue Wasserdosierung für die heimischen Pflanzen ermöglicht wird. Die Gießkanne ist in 5 verschiedenen Farben erhältlich.

**COLIBRI 66190**

Watering Can | Gießkanne  
 Dimensions H 36 cm, B 8 cm, T 17 cm, V 1 l  
 Materials S1  
 Colour Steel Gray



66190  
Steel Gray



66191  
Lily White



66192  
Mourning Dove



66193  
Bark



66194  
Nomad



**LUNA 65390**

Gel Firepit | Gelfeuerstelle  
 Dimensions H 23 cm, Ø 16 cm, 3 h  
 Materials P, S1  
 Features Incl. Snuffer (suitable for burning gel 31057) | Inkl. Löscher (passendes Brenngel-Dose 31057)



**FUOCO 65079**

Gel Firepit | Gelfeuerstelle  
 Dimensions H 9,5 cm, Ø 32 cm, V 400 ml, 2h  
 Materials P, ST2  
 Features Incl. Snuffer (suitable for burning gel 31036) | Inkl. Löscher (passendes Brenngel 31036)



**FUOCO 65078**

Gel Firepit | Gelfeuerstelle  
 Dimensions H 11 cm, Ø 18 cm, V 400 ml, 2h  
 Materials P, ST2  
 Features Incl. Snuffer (suitable for burning gel 31036) | Inkl. Löscher (passendes Brenngel 31036)



**FUERA 65033**

Bird Feeder / Bath | Vogel-Rastplatz  
 Dimensions H 122,131 cm, Ø 25 cm  
 Materials M, H1  
 Features Bird feeder in winter - Bird bath in summer | Im Winter Futterstelle - im Sommer Vogeltränke.



**CAMPO 65251**

Rain Gauge | Regenmesser  
 Dimensions H 76 cm, Ø 9 cm  
 Materials M, K2



**BASO 65046**

Torch Base | Fackelständer  
 Dimensions H 18 cm, B 26 cm, T 26 cm  
 Materials ST3  
 Features For products on wooden poles  
 Für Artikel mit Holzstab



**31057**

Burning Gel | Brenngel-Dose  
 Dimensions V 500 ml  
 Features For LUNA 65390  
 Für Gelfeuerstelle LUNA 65390



**FINCA 65423**

Wall-mounted Candle Holder | Wandleuchter  
 Dimensions H 52 cm, B 19 cm, T 21 cm  
 Materials M, ST3, G1  
 Features Without candle  
 Ohne Kerze



**FINCA 65422**

Wall-mounted Candle Holder | Wandleuchter  
 Dimensions H 38 cm, B 13 cm, T 15 cm  
 Materials M, ST3, G1  
 Features Without candle  
 Ohne Kerze



**SOCO 65417**

Lid for Garden Torches |  
 Abdeckkappe für Gartenfackel  
 Dimensions H 3 cm, Ø 7 cm  
 Materials P



**SOCO 65416**

Lid for Garden Torches |  
 Abdeckkappe für Gartenfackel  
 Dimensions H 3 cm, Ø 7 cm  
 Materials M



**MEDA 31056**

Metal-Fluid, V 100 ml  
 Highly effective metal fluid MEDA for care, protection and cleaning of matt and polished metal surfaces indoors, such as stainless steel, aluminum, chrome as well as ceramics, wood, glass and plastics. NSF registered.  
 Hochwirksames Metal-Fluid MEDA für Pflege, Schutz und Reinigung von matten und polierten Metalloberflächen im Innenbereich, wie Edelstahl, Aluminium, Chrom sowie Keramik, Holz, Glas und Kunststoffe. NSF-registriert.



**ORCHOS 65092**

Garden Torch with wooden pole |  
 Gartenfackel mit Holzstab  
 Dimensions H 145 cm, Ø 7 cm, V 300 ml, 8h  
 Materials P, H1



**ORCHOS 65007**

Garden Torch with wooden pole |  
 Gartenfackel mit Holzstab  
 Dimensions H 145 cm, Ø 7 cm, V 300 ml, 8 h  
 Materials M, H1



**ORCHOS 65032**

Garden Torch | Gartenfackel  
 Dimensions H 154,5 cm, Ø 14 cm, V 500 ml, 2,5 h  
 Materials M, H1  
 Features For burning gel (31036)  
 Für Brenngel (31036)



**31032**

Lampoil, clear | Lampenöl, klar  
 Dimensions V 1 l



**31036**

Burning Gel | Brenngel  
 Dimensions V 1 l



PRODUCTS

---

PROMOTION



**PEGOS 64135**

\* Tray | Tablett  
 Dimensions H 3,5 cm, B 32 cm, T 50 cm  
 Materials M, K3, K4  
 Colour Warm Gray



**COLO 64097**

\* Paper Towel Holder | Küchenrollenhalter  
 Dimensions H 31,5 cm, Ø 16 cm  
 Materials SS1  
 Colour Moonbeam

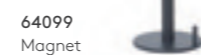

**TELA 64434**

\* Bread basket | Brotkorb  
 Dimensions H 10 cm, Ø 20 cm  
 Materials T3  
 Colour Sand



**TELA 64435**

\* Bread basket | Brotkorb  
 Dimensions H 10 cm, Ø 20 cm  
 Materials T3  
 Colour Taupe



**TELA 64436**

\* Bread basket | Brotkorb  
 Dimensions H 10 cm, Ø 20 cm  
 Materials T3  
 Colour Anthracite



**DESA 64200**

\* Bread Basket | Brotkorb  
 Dimensions H 10,5 cm, B 20 cm, T 20 cm  
 Materials SS1, T1  
 Colour Black  
 Features For cleaning purposes simply remove the cotton liner | Zum Waschen kann der Stoffeinsatz einfach herausgenommen werden, Size: S



**64200**  
Black



**64202**  
Magnet



**64204**  
Sharkskin



**64206**  
Moonbeam



**DESA 64201**

\* Bread Basket | Brotkorb  
 Dimensions H 11 cm, B 26 cm, T 26 cm  
 Materials SS1, T1  
 Colour Black  
 Features For cleaning purposes simply remove the cotton liner | Zum Waschen kann der Stoffeinsatz einfach herausgenommen werden, Size: L



**64201**  
Black



**64203**  
Magnet



**64205**  
Sharkskin



**64207**  
Moonbeam



\* Special order conditions apply for this product. Für diesen Artikel gelten besondere Bestellbedingungen.



**ALDOA 63169**

\* Water Carafe | Wasserkaraffe  
 Dimensions H 30 cm, Ø 10 cm, V 0,9 l  
 Materials M, G1  
 Features With self-closing lid  
 Mit selbstschließendem Deckel



**LIVO 63581**

\* Salt and Pepper Set | Salz und Pfefferset  
 Dimensions H 12 cm, Ø 3,5 cm, V 0,04 l  
 Materials M, G1



**PEASY 64483**

\* Tray | Tablett  
 Dimensions H 1,4 cm, Ø 30 cm  
 Materials M

64483



64484  
Black



64485  
Moonbeam



**PEASY 64486**

\* Tray | Tablett  
 Dimensions H 1,4 cm, Ø 38 cm  
 Materials M

64486



64487  
Black



64488  
Moonbeam



**FINCA 63686**

\* Lantern | Laterne  
 Dimensions H 30,5 cm, B 20,5 cm,  
 T 21 cm  
 Materials S1, G1  
 Colour Black  
 Features For indoor use only. Without  
 candle | Nur für Innenräume  
 geeignet. Ohne Kerze

63686  
Black



66177  
Mourning Dove



66178  
Steel Gray



**FINCA 63687**

\* Lantern | Laterne  
 Dimensions H 36 cm, B 20,5 cm, T 21 cm  
 Materials S1, G1  
 Colour Black  
 Features For indoor use only. Without  
 candle | Nur für Innenräume  
 geeignet. Ohne Kerze

63687  
Black



66179  
Mourning Dove



66186  
Steel Gray



**FINCA 63688**

\* Lantern | Laterne  
 Dimensions H 46 cm, B 20,5 cm, T 21 cm  
 Materials S1, G1  
 Colour Black  
 Features For indoor use only. Without  
 candle | Nur für Innenräume  
 geeignet. Ohne Kerze

63688  
Black



66187  
Mourning Dove



66188  
Steel Gray



\* Special order conditions apply for this product. Für diesen Artikel gelten besondere Bestellbedingungen.

**TELA 68883**

\* Crochet Robe Basket | Häkelkorb  
 Dimensions H 9 cm, B 15 cm, T 10 cm  
 Materials T3  
 Colour Sand  
 Features Size: M



68883 Sand

68884 Taupe

66470 Black

66467 Moonbeam

66469 Fungi

66468 Bark

68882 Anthracite

**TELA 68886**

\* Crochet Robe Basket | Häkelkorb  
 Dimensions H 9 cm, B 20 cm, T 12 cm  
 Materials T3  
 Colour Sand  
 Features Size: L



68886 Sand

68887 Taupe

66474 Black

66471 Moonbeam

66473 Fungi

66472 Bark

68885 Anthracite

**TUBO 68890**

\* Pedal Bin | Treteimer  
 Dimensions H 24,5 cm, Ø 17 cm, V 3 l  
 Materials S1, K3  
 Colour Taupe  
 Features With removable bucket  
 Mit herausnehmbarem Eimer



68890 Taupe

68993 Moon-Gray

69214 Black

68888 Anthracite

68945 White

68889 Sand

69159 Tarmac

**FRISCO 65387**

\* Laundry Bin | Wäschsammler  
 Dimensions H 67 cm, B 45 cm, T 28 cm, V 65 l  
 Materials A1, T3  
 Colour Silver Gray



65387 Silver Gray

65386 Taupe

65382 Sand

66348 Black

65384 Anthracite



**FRISCO LOUNGE 69255**

\* Laundry Bin | Wäschsammler  
 Dimensions H 67 cm, B 45 cm, T 28 cm, V 65 l  
 Materials T3, A1  
 Colour Steel Gray Melange



**FRISCO LOUNGE 69256**

\* Laundry Bin | Wäschsammler  
 Dimensions H 67 cm, B 45 cm, T 28 cm, V 65 l  
 Materials T3, A1  
 Colour Warm Gray Melange



**FRISCO LOUNGE 69257**

\* Laundry Bin | Wäschsammler  
 Dimensions H 67 cm, B 45 cm, T 28 cm, V 65 l  
 Materials T3, A1  
 Colour Ashes of Roses Melange



\* Special order conditions apply for this product. Für diesen Artikel gelten besondere Bestellbedingungen.

**SPIRIT 66060**

\* LED Outdoor Lamp | LED Outdoor Leuchte  
 Dimensions H 15 cm, Ø 9 cm  
 Materials M, K3  
 Colour Platinum Gray  
 Features 2-step switch  
 2-stufig schaltbar  
 Size: M



**SPIRIT 66063**

\* LED Outdoor Lamp | LED Outdoor Leuchte  
 Dimensions H 25 cm, Ø 15 cm  
 Materials M, K3  
 Colour Platinum Gray  
 Features 2-step switch  
 2-stufig schaltbar  
 Size: L



**SPIRIT 66235**

\* LED Outdoor Lamp | LED Outdoor Leuchte  
 Dimensions H 35 cm, Ø 21,5 cm  
 Materials M, K3  
 Colour Platinum Gray  
 Features 2-step switch  
 2-stufig schaltbar  
 Size: XL



**SPIRIT**

In-/Outdoor use | In-/Outdoorbenutzung  
 Battery operated | Akkubetrieb  
 USB plug | USB Ladung

	SPIRIT M	SPIRIT L	SPIRIT XL
Operation time   Brenndauer:	7-14h	9-18h	9-18h
Luminous flux   Lichtstrom:	100 lm	130 lm	236 lm
Output   Leistung:	1W	1,5W	3W
Voltage   Spannung:	DC 3.7 V	DC 3.7 V	DC 3.7 V
Protection class   Schutzklasse:	III	III	III
Water tightness   Wasserdichtigkeit:	IP 44	IP 44	IP 44
Luminous colour   Lichtfarbe	2700K	2700K	2700K
Input:	5V/DC 1A	5V/DC 1A	5V/DC 2A
Charging Time   Ladezeit:	2,5h	4,5h	9h



The QR code leads you to the SPIRIT video  
 Der QR-Code führt Sie zum SPIRIT Video



**CALMA 66231**

\* Hurricane Lamp | Windlicht  
 Dimensions H 22,5 cm, Ø 15 cm  
 Materials ST5, G3  
 Colour Steel Gray; Smoke  
 Features Without candle | Ohne Kerze  
 Size L



**CALMA 66945**

\* Tealight Holder, Set of 2 |  
 Windlicht, Set 2 Stück  
 Dimensions H 9,5 cm, Ø 7 cm  
 Materials ST5, G1  
 Colour Lily White  
 Features Without candle  
 Ohne Kerze - Size XS



**CALMA 66946**

\* Tealight Holder | Windlicht  
 Dimensions H 14 cm, Ø 10 cm  
 Materials ST5, G1  
 Colour Lily White  
 Features Without candle  
 Ohne Kerze - Size S



**CALMA 66947**

\* Hurricane Lamp | Windlicht  
 Dimensions H 20 cm, Ø 12 cm  
 Materials ST5, G1  
 Colour Lily White  
 Features Without candle  
 Ohne Kerze - Size M



**CALMA 66948**

\* Hurricane Lamp | Windlicht  
 Dimensions H 22,5 cm, Ø 15 cm  
 Materials ST5, G1  
 Colour Lily White  
 Features Without candle  
 Ohne Kerze - Size L



**CALMA 66230**

\* Hurricane Lamp | Windlicht  
 Dimensions H 20 cm, Ø 12 cm  
 Materials ST5, G3  
 Colour Steel Gray; Smoke  
 Features Without candle | Ohne Kerze  
 Size M



**CALMA 66189**

\* Tealight Holder | Windlicht  
 Dimensions H 14 cm, Ø 10 cm  
 Materials ST5, G3  
 Colour Steel Gray; Smoke  
 Features Without candle | Ohne Kerze  
 Size: S



**CALMA 66255**

\* Tealight Holder, Set of 2 | Windlicht, Set 2 Stück  
 Dimensions H 9,5 cm, Ø 7 cm  
 Materials ST5, G3  
 Colour Steel Gray; Smoke  
 Features Without candle | Ohne Kerze  
 Size XS



\* Special order conditions apply for this product. Für diesen Artikel gelten besondere Bestellbedingungen.

## VARIOUS

DESIGNERS	P. 352
SUSTAINABILITY	P. 358
POS	P. 366
SHOWROOM	P. 367
CONTACT	P. 368



## THE DESIGNERS

blomus continues to be known for its devotion to exquisite quality, a highly innovative approach to product development, and a desire to look beyond the mere aesthetics of a product and view its practical properties as equally important.

In combination with an overall design philosophy that expresses simplicity, feminine sensibility, and an uncompromising approach to colour, shape, and choice of material, this has secured blomus a position as a major player on the international design scene.

### The blomus design team

A number of products by blomus are the result of a joint effort by an experienced team of designers, products developers and engineers, all dedicated to the design DNA of blomus.

blomus setzt traditionell auf exquisite Qualität, verfolgt einen hochinnovativen Ansatz bei der Produktentwicklung und hält an dem Ideal fest, über die Ästhetik eines Produkts hinaus seine praktischen Eigenschaften gleich stark auszuprägen.

In Kombination mit einer übergreifenden Designphilosophie, die Einfachheit, weibliche Sensibilität und einen stringenten Umgang mit Farbe, Form und Material auszeichnet, hat sich blomus einen festen Platz unter den Hauptakteuren der internationalen Designszene gesichert.

### Das blomus Design Team

Eine Reihe von Produkten von blomus sind das Ergebnis der gemeinsamen Arbeit eines erfahrenen Teams von Designern, Produktentwicklern und Ingenieuren, die sich alle der Design-DNA von blomus verschrieben haben.



DESIGNERS

KASCHKASCH

[kaschkasch.com](http://kaschkasch.com)



DESIGNER

THERESA RAND

[theresarand.com](http://theresarand.com)



DESIGNER

SEBASTIAN HERKNER

[sebastianherkner.com](http://sebastianherkner.com)



DESIGNER

KAZUSHIGE MIYAKE

[kazushigemiyake.com](http://kazushigemiyake.com)



DESIGNER  
ANTOINE ROUZEAU  
[antoinerouzeau.com](http://antoinerouzeau.com)



DESIGNER  
ADAM MILLER  
[ad-miller.com](http://ad-miller.com)



DESIGNER  
NICOLAI FUHRMANN  
[nicolaifuhrmann.de](http://nicolaifuhrmann.de)



DESIGNER  
DAVID MEIER  
[studiomeiid.com](http://studiomeiid.com)



DESIGNER  
NINA THÖMING  
[floez.de](http://floez.de)



DESIGNER  
ANDREAS KOWALEWSKI  
[andreaskowalewski.com](http://andreaskowalewski.com)



DESIGNER  
PETER LIENHART  
[blomus.com](http://blomus.com)



DESIGNER  
ROBIN SCHOLTYSIK  
[robinscholtysik.de](http://robinscholtysik.de)



DESIGNER  
JUSTYNA POPLAWSKA  
[justynapoplawska.com](http://justynapoplawska.com)



DESIGNER  
LUCA GALMARINI  
[luca-galmarini.com](http://luca-galmarini.com)



DESIGNER  
FREDERIKE MARTENS  
[blomus.com](http://blomus.com)



DESIGNER  
ANTON BJÖRSING  
[antonbjorsing.com](http://antonbjorsing.com)





At blomus, we proactively work to integrate sustainability into every corner of our business – from the longevity of our products and the packaging materials we use to the way we collaborate with our partners. We view ourselves as an active and responsible part of modern society, and we are committed to making better choices every day, thereby minimising our social and environmental impact. We strive to be just as ambitious when it comes to sustainability as we are with regard to product design, innovation and quality.

However, we are also aware that we are not perfect, and we acknowledge the fact that there will always be room for improvement. Acting sustainably in every aspect is not only a complex matter at times, but also necessitates being at the forefront when it comes to knowledge, innovation and agility, both as a business and as individuals. Therefore, we wish to always be open and transparent when communicating about the dilemmas that inevitably go with acting sustainably, as well as how we address the specific challenges we meet. Our general approach will always be to keep an open mind, stay curious, listen to science and to experts, partners and consumers, and to be consistently willing to improve our practices. And as new knowledge and methods come forward, we hope to adapt and move quickly and effectively. We believe this is how we can keep improving and act responsibly at any given time.

**Design Philosophy: timeless and relevant**

We all know it: to stop consuming is the only truly sustainable choice. However, when this is not an option, we believe that buying less and buying better is the best solution. We wish to support the notion of conscious consumerism in the sense that when we all invest in quality, the chances are that products will last longer, and there will be no need to replace them.

We aim to offer high-quality products with timeless designs. Even while we recognise the importance of trends, we always ask ourselves whether a product will stay relevant or whether it is merely expression of a short-lived craze. We constantly consider the interplay between the functional, practical and aesthetic qualities of any given blomus product to ensure that it will easily integrate into modern life; put simply, that it will fulfil a practical need, work in your daily life and bring joy, rather than being quickly discarded because it has broken or become irrelevant.

**Materials: certificates and testing**

All our products are tested to meet legal requirements in all markets where we operate. On top of this, our customers will find the following labels on a large number of our textile, wood, paper and cardboard products.

**FSC®**

The Forest Stewardship Council® – also known as the FSC® – is an international, non-profit labelling scheme for wood and paper products. FSC® certification is your guarantee that the forest used to produce the product in question is being managed in a way that preserves biodiversity, ensures reforestation, and benefits the lives of local people and workers, while ensuring economic viability. Additionally, forests managed to FSC® standards offer benefits to wider communities, including cleaner air and water, and contribute to mitigating the effects of climate change. The FSC® label is used on a wide range of timber and non-timber forest products such as bamboo and cork. The majority of our wooden products are FSC®-certified as is our new cardboard packaging as well as our catalogues and hangtags.

fsc.org

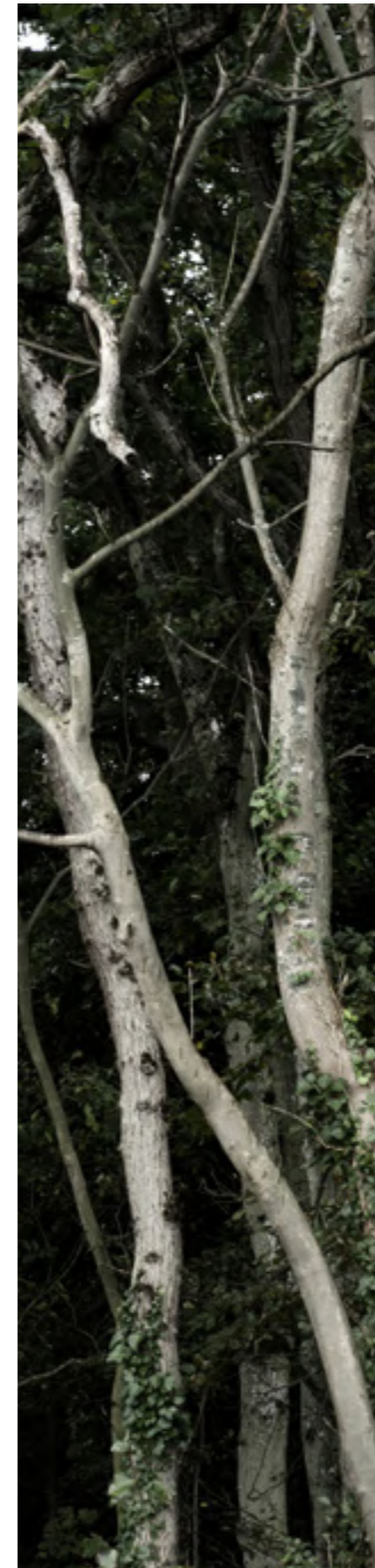

**OEKO-TEX®**

Oeko-tex® is a registered trademark, representing product labels and company certifications issued by the International Association for Research and Testing in the Field of Textile and Leather Ecology.

Oeko-tex® comprises six separate sets of standards that serve different purposes; however, all of them serve to confirm the human-ecological safety of a textile or leather product throughout all stages of production along the material's value chain. This means that an Oeko-tex® labelled product has been independently tested for the presence of chemicals that are potentially harmful to human health and our larger ecosystems.

oeko-tex.com

**GOTS**

The Global Organic Textile Standard (GOTS) is the leading internationally acknowledged organic textile standard. It ensures the organic status of textiles from the harvesting of the raw materials, to environmentally and socially responsible manufacturing, and labelling. The standard covers the processing, manufacturing, packaging, labelling, trading and distribution of textiles made from at least 70 per cent certified organic natural fibres.

global-standard.org

**CLIMATECALC TM**

ClimateCalc TM is a tool for measuring the climate effect from the production of printed matters, such as books, magazines and catalogues. With ClimateCalc TM, the CO2 emission connected to the production of any given printed product becomes transparent, and emissions can be sufficiently climate compensated. The seasonal blomus catalogue is ClimateCalc TM-certified to document that the climate impact has been calculated and compensated.

climatecalc.eu

**Overstock: nothing goes to waste**

We strive not to over-produce; however, any unsold items in stock we do have in stock will always be used in one way or another. We never discard, burn or destroy unsold blomus items. Instead, they are sold at reduced prices in our permanent sale or during special sale or charity events.

**Packaging: the sustainable choice**

Packaging plays an essential role as it protects its valuable contents throughout the supply chain and enables safe delivery to the end consumer. Additionally, packaging is also the obvious place to start making changes and make the sustainable choice. We are in the process of phasing out all existing packaging and replacing it with FSC-certified cardboard packaging, catalogues and hangtags.

Cardboard is recyclable, and we encourage our clients and partners to always use their local waste separation programme or other available recycling options when disposing of used blomus packaging.



**Ethics: how we act**

**THE UN GLOBAL COMPACT**

The United Nations Global Compact is a voluntary initiative based on CEO commitments to implement universal sustainability principles and to undertake partnerships in support of UN goals. Thus, the initiative has two purposes: to encourage companies to support and implement its ten principles, and to inspire companies to enforce corporate social responsibility through voluntary initiatives which promote the UN's sustainability goals.

We have joined the UN Global Compact, and through this we are committed to responsible business practices in the areas of human rights, labour, the environment and corruption. It is mandatory for all blomus suppliers to sign the UN Global Compact and commit to the 10 principles of the initiative.  
 unglobalcompact.org

**GLOBAL GOALS**

The Sustainable Development Goals (SDGs) – commonly referred to as the Global Goals – are a collection of 17 interlinked global goals designed to be a shared plan for peace and prosperity for people and the planet, now and into the future. The SDGs were set up in 2015 by the United Nations General Assembly and are intended to be achieved by 2030.

We support the Global Goals, and we wish to work with partners that are equally committed. We have selected four goals to give special attention going forward:

**Goal 8:** Promote sustained, inclusive and sustainable economic growth, full and productive employment and decent work for all.

**Goal 12:** Ensure sustainable consumption and production patterns.

**Goal 15:** Protect, restore and promote sustainable use of terrestrial ecosystems, sustainably manage forests, combat desertification, end and reverse land degradation and halt biodiversity loss.

**Goal 17:** Strengthen means of implementation and revitalise the Global Partnership for Sustainable Development.

All blomus suppliers are obligated to commit to the UN Global Compact as well as the Global Goals, with specific weight on the four goals stated above.

**Code of conduct**

The blomus Code of Conduct informs our behaviour, decision-making and practices within the company and in relation to our partners, clients and other stakeholders. In our Code of Conduct, you will find the company's principles and standards laid out, and the moral and ethical expectations that employees and third parties are held to as they interact with us.

**BSCI**

We aim at working solely with suppliers involved in the Business Social Compliance Initiative. BSCI is an initiative of the Foreign Trade Association (FTA), the leading business association of European and international commerce that brings together retailers, importers, brands and national associations to improve the political and legal framework for trade in a sustainable way. The industry-driven movement of BSCI works to monitor and assess workplace standards across the global supply chain with a mission to help the members fulfil the UN Sustainable Development Goals. BSCI is not a certification scheme; instead, it provides a system that helps companies to gradually improve working conditions in their supply chain.  
 amfori.org



**SEDEX**

Sedex works globally with businesses to improve working conditions making sure that every person working in the supply chain should have equality, a safe place to work, and the means to support themselves and their families, free of bribery and corruption, using sustainable methods that keep the environment intact for future generations. The Sedex database is an online platform where registered companies openly share information about their social and ethical performance to share knowledge and experience and connect with partners equally committed to responsible business and responsible sourcing. A large number of our suppliers are part of Sedex, and we strive to include even more members in the future.  
 sedex.com

**Humans: rights and respect**

We actively work to support and encourage diversity and inclusion, and it is our fundamental policy not to discriminate on the basis of race, ethnic or national origin, sex, sexual orientation, mental or physical disability, social background, age or religious belief.

We believe respect, empathy and curiosity are preconditions for any human interaction. As a consequence, we also support and encourage freedom of expression and opinion, and we wish to cultivate a working environment where people thrive and grow professionally and as individuals.

We acknowledge that we have a great responsibility for the well-being of the people involved in every aspect of our business. As an active supporter and member of the UN Global Compact initiative, we have committed to a mandatory annual status report regarding our obligations towards the people we work with, including on human rights, labour rights and anti-corruption.

Wir bei blomus arbeiten proaktiv daran, Nachhaltigkeit in alle Bereiche unseres Unternehmens zu integrieren – von der Langlebigkeit unserer Produkte über die von uns verwendeten Verpackungsmaterialien bis hin zur Zusammenarbeit mit unseren Partnern. Wir sehen uns als einen aktiven und verantwortungsbewussten Teil der modernen Gesellschaft und wir verpflichten uns, jeden Tag bessere Entscheidungen zu treffen und so unsere sozialen und ökologischen Auswirkungen zu minimieren. Wir sind bestrebt, bei der Nachhaltigkeit genauso ehrgeizig zu sein wie bei der Produktgestaltung, Innovation und Qualität.

Wir sind uns jedoch auch bewusst, dass wir nicht perfekt sind, und wir erkennen an, dass es immer Raum für Verbesserungen geben wird. Nachhaltiges Handeln in jeder Hinsicht ist nicht nur mitunter eine komplexe Angelegenheit, sondern erfordert auch, dass man sowohl als Unternehmen als auch als Einzelperson in Sachen Wissen, Innovation und Agilität eine Vorreiterrolle einnimmt. Daher möchten wir stets offen und transparent über die Dilemmata kommunizieren, die mit nachhaltigem Handeln unweigerlich verbunden sind, und darüber, wie wir die spezifischen Herausforderungen angehen, denen wir begegnen. Unser allgemeiner Ansatz wird immer sein, aufgeschlossen und neugierig zu bleiben, der Wissenschaft und den Experten, Partnern und Verbrauchern Gehör zu schenken und stets zur Verbesserung unserer Verfahren bereit zu sein. Und sobald neue Erkenntnisse und Methoden auftauchen, werden wir uns hoffentlich anpassen und schnell und effektiv handeln. Wir sind der Ansicht, dass wir uns auf diese Weise ständig verbessern und jederzeit verantwortungsvoll handeln können.

**Design-Philosophie: zeitlos und relevant**

Was wir alle wissen: Die einzige wirklich nachhaltige Entscheidung besteht darin, mit dem Konsum aufzuhören. Wenn dies jedoch keine Option ist, glauben wir, dass es die beste Lösung ist, weniger zu kaufen und besser zu kaufen. Wir möchten die Vorstellung eines bewussten Konsums in dem Sinne unterstützen, dass, wenn wir alle in Qualität investieren, die Chancen bestehen, dass Produkte länger halten und nicht ersetzt werden müssen.

Unser Ziel ist es, qualitativ hochwertige Produkte mit zeitlosen Designs anzubieten. Auch wenn wir uns der Bedeutung von Trends bewusst sind, fragen wir uns immer, ob ein Produkt relevant bleibt oder ob es nur Ausdruck einer kurzlebigen Modeerscheinung ist. Wir denken laufend über das Zusammenspiel der funktionalen, praktischen und ästhetischen Qualitäten eines jeden blomus-Produkts nach, um sicherzustellen, dass es sich problemlos in das moderne Leben integrieren lässt; vereinfacht gesagt, dass es ein praktisches Bedürfnis erfüllt, im täglichen Leben funktioniert und Freude bereitet, anstatt schnell weggeworfen zu werden, weil es kaputt oder irrelevant geworden ist.

**Materialien: Zertifikate und Prüfungen**

Alle unsere Produkte sind geprüft, um die rechtlichen Anforderungen auf allen Märkten, auf denen wir tätig sind, zu erfüllen. Darüber hinaus finden unsere Kunden die folgenden Etiketten auf einer großen Anzahl unserer Textil-, Holz-, Papier- und Kartonprodukte.

**FSC®**

Der Forest Stewardship Council – auch bekannt als FSC® – ist ein internationales, nicht gewinnorientiertes Kennzeichnungssystem für Holz- und Papierprodukte. Die FSC®-Zertifizierung ist Ihre Garantie dafür, dass der für die Herstellung des betreffenden Produkts genutzte Wald, so bewirtschaftet wird, dass die biologische Vielfalt erhalten bleibt, die Wiederaufforstung gewährleistet ist und die Lebensbedingungen der Menschen vor Ort und der Arbeitnehmer verbessert werden, während gleichzeitig die wirtschaftliche Rentabilität sichergestellt wird. Darüber hinaus bieten Wälder, die nach den FSC®-Standards bewirtschaftet werden, Vorteile für die Allgemeinheit, einschließlich sauberer Luft und sauberen Wassers, und tragen dazu bei, die Auswirkungen des Klimawandels abzuschwächen.



Das FSC®-Siegel wird bei einer breiten Palette von Holz- und Nichtholzwaldprodukten wie beispielsweise Bambus und Kork, etc. verwendet. Die Mehrheit unserer Holzprodukte ist FSC®-zertifiziert, ebenso wie unsere neuen Kartonverpackungen sowie unsere Kataloge und Hängeetiketten.

fsc.org



**OEKO-TEX®**

Oeko-tex® ist ein eingetragenes Markenzeichen, das für Produktkennzeichnungen und Unternehmenszertifizierungen steht, die von der internationalen Gemeinschaft für Forschung und Prüfung auf dem Gebiet der Textil- und Lederökologie vergeben werden.

Oeko-tex® umfasst sechs separate Standardsätze, die unterschiedlichen Zwecken dienen; alle dienen jedoch dazu, die humanökologische Unbedenklichkeit eines Textil- oder Lederprodukts über alle Produktionsstufen entlang der Wertschöpfungskette des Materials zu bestätigen. Das bedeutet, dass ein mit Oeko-tex® gekennzeichnetes Produkt unabhängig auf das Vorhandensein von Chemikalien geprüft wurde, die für die menschliche Gesundheit und unsere größeren Ökosysteme potenziell schädlich sind.

oeko-tex.com

**GOTS**

Der Global Organic Textile Standard (GOTS) ist der führende international anerkannte Standard für Bio-Textilien. Er gewährleistet den Bio-Status der Textilien von der Ernte der Rohstoffe über die umwelt- und sozialverträgliche Herstellung bis hin zur Kennzeichnung. Der Standard umfasst die Verarbeitung, Herstellung, Verpackung, Kennzeichnung, den Handel und Vertrieb der Textilien, die aus mindestens 70 Prozent zertifizierten Bio-Naturfasern hergestellt werden.

global-standard.org

**CLIMATECALC™**

ClimateCalc™ ist ein Hilfsmittel zur Messung des Klimaeffekts bei der Produktion von Druckerzeugnissen wie Büchern, Zeitschriften und Katalogen. Mit ClimateCalc™ wird die CO2-Emission, die mit der Herstellung eines jeden Druckerzeugnisses verbunden ist, transparent und Emissionen können hinreichend klimakompensiert werden. Der saisonale blomus-Katalog ist ClimateCalc™-zertifiziert, um zu dokumentieren, dass die Klimaauswirkungen berechnet und kompensiert wurden.

climatecalc.eu

**Überstand: nichts wird weggeworfen**

Wir sind bemüht, nicht zu viel zu produzieren; alle unverkauften Artikel, die wir auf Lager haben, werden jedoch stets auf die eine oder andere Weise verwendet. Wir entsorgen, verbrennen oder vernichten niemals unverkaufte blomus-Artikel. Stattdessen werden sie zu reduzierten Preisen in unserem ständigen Verkauf oder bei besonderen Verkaufs- oder Wohltätigkeitsveranstaltungen verkauft.

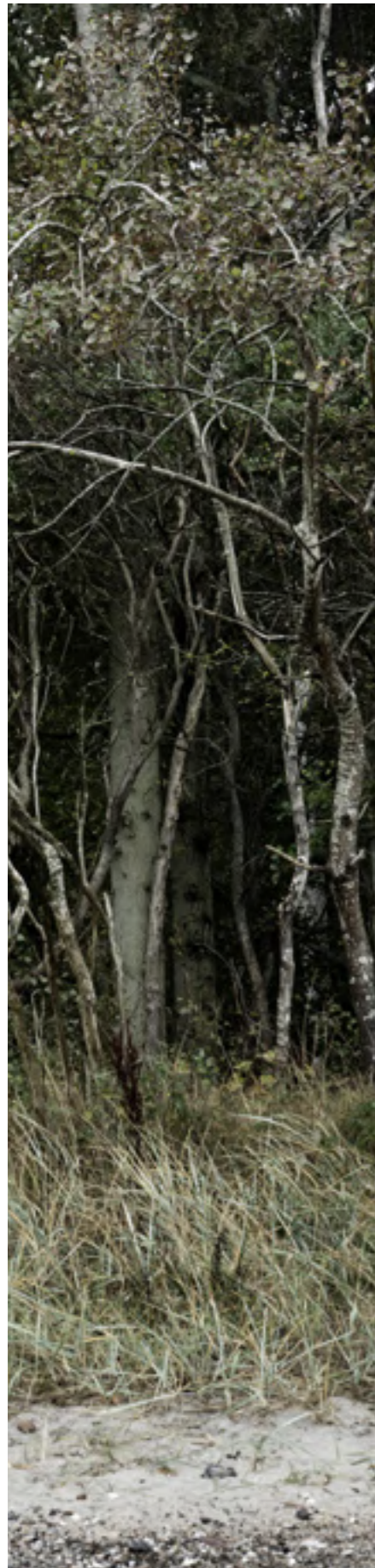

**Verpackung: die Nachhaltige Wahl**

Verpackung spielt eine entscheidende Rolle, da sie ihren wertvollen Inhalt entlang der Lieferkette schützt und eine sichere Lieferung zum Endverbraucher ermöglicht. Darüber hinaus ist die Verpackung auch der naheliegendste Ort, um mit Veränderungen zu beginnen und eine nachhaltige Wahl zu treffen. Wir sind dabei, alle bestehenden Verpackungen auszumustern und durch FSC®-zertifizierte Kartonverpackungen, Kataloge und Hängeetiketten zu ersetzen.

Karton ist recycelbar und wir ermuntern unsere Kunden und Partner, bei der Entsorgung gebrauchter blomus-Verpackungen stets ihre örtliches Mülltrennungsprogramm oder andere verfügbare Recyclingoptionen zu nutzen.

**Ethik: wie wir handeln**

**DER UN GLOBAL COMPACT**

Der UN Global Compact ist eine freiwillige Initiative, die auf den Verpflichtungen von Geschäftsführern beruht, universelle Nachhaltigkeitsprinzipien umzusetzen und Partnerschaften zur Unterstützung der UN-Ziele einzugehen. Somit verfolgt die Initiative zwei Ziele: Sie soll Unternehmen ermutigen, ihre zehn Prinzipien zu unterstützen und umzusetzen, und Unternehmen dazu anregen, gesellschaftliche Verantwortung (CSR) durch freiwillige Initiativen zur Förderung der Nachhaltigkeitsziele der Vereinten Nationen zu stärken.

Wir sind dem UN Global Compact beigetreten und haben uns damit zu verantwortungsvollen Geschäftspraktiken in den Bereichen Menschenrechte, Arbeit, Umwelt und Korruption verpflichtet. Alle blomus-Lieferanten müssen den UN Global Compact unterzeichnen und sich zur Einhaltung der zehn Prinzipien der Initiative verpflichten. [unglobalcompact.org](http://unglobalcompact.org)

**GLOBAL GOALS**

Die Ziele für nachhaltige Entwicklung (Sustainable Development Goals – SDGs) – die gemeinhin als Global Goals bezeichnet werden – sind eine Sammlung von 17 miteinander verknüpften globalen Zielen, die als gemeinsamer Plan für Frieden und Wohlstand für die Menschen und den Planeten dienen sollen, jetzt und in Zukunft. Die SDGs wurden 2015 von den UN-Generalversammlung aufgestellt und sollen bis 2030 erreicht werden.

Wir unterstützen die Global Goals und möchten daher mit Partnern zusammenarbeiten, die sich in gleicher Weise verpflichten. Wir haben vier Ziele ausgewählt, denen wir in Zukunft besondere Aufmerksamkeit widmen wollen:

**Ziel 8:** Dauerhaftes, breitenwirksames und nachhaltiges Wirtschaftswachstum, produktive Vollbeschäftigung und menschenwürdige Arbeit für alle fördern.

**Ziel 12:** Nachhaltige Konsum- und Produktionsmuster sicherstellen.

**Ziele 15:** Landökosysteme schützen, wiederherstellen und ihre nachhaltige Nutzung fördern, Wälder nachhaltig bewirtschaften, Wüstenbildung bekämpfen, Bodendegradation beenden und umkehren und dem Verlust der biologischen Vielfalt ein Ende setzen.

**Ziele 17:** Umsetzungsmittel stärken und die globale Partnerschaft für nachhaltige Entwicklung mit neuem Leben erfüllen.

Alle blomus-Lieferanten müssen sich dem UN Global Compact verpflichten sowie den Global Goals, wobei den vier oben genannten Zielen besondere Bedeutung zukommt.



**Verhaltenskodex**

Der Verhaltenskodex von blomus informiert über unser Verhalten, unsere Entscheidungsfindung und unsere Praktiken innerhalb des Unternehmens und in der Beziehung zu unseren Partnern, Kunden und anderen Interessenvertretern. In unserem Verhaltenskodex finden Sie die Prinzipien und Standards des Unternehmens dargelegt, sowie die moralischen und ethischen Erwartungen an unsere Mitarbeiter und Dritte, wenn sie mit uns interagieren.

**BSCI**

Wir streben an, ausschließlich mit Lieferanten zusammenzuarbeiten, die an der Business Social Compliance Initiative teilnehmen. BSCI ist eine Initiative des Foreign Trade Association (FTA), dem führenden Wirtschaftsverband des europäischen und internationalen Handels, der Einzelhändler, Importeure, Marken und nationale Verbände zusammenbringt, um die politischen und rechtlichen Rahmenbedingungen für Handel auf nachhaltige Weise zu verbessern. Die branchenorientierte BSCI-Bewegung arbeitet an der Überwachung und Bewertung von Arbeitsplatzstandards in der gesamten globalen Lieferkette mit dem Ziel, die Mitglieder bei der Erfüllung der UN-Ziele für nachhaltige Entwicklung zu unterstützen. BSCI ist kein Zertifizierungssystem; es bietet vielmehr ein System, das Unternehmen bei der schrittweisen Verbesserung von Arbeitsbedingungen entlang ihrer Lieferkette hilft. [amfori.org](http://amfori.org)

**SEDEX**

Sedex arbeitet weltweit mit Unternehmen zusammen, um Arbeitsbedingungen zu verbessern und dadurch sicherzustellen, dass alle Personen, die entlang der Lieferkette arbeiten, gleichberechtigt sind, einen sicheren Arbeitsplatz haben und über die Mittel verfügen, sich und ihre Familien zu ernähren, frei von Bestechung und Korruption und unter Anwendung nachhaltiger Methoden, die die Umwelt für künftige Generationen intakt halten. Die Sedex-Datenbank ist eine Online-Plattform, auf der registrierte Unternehmen offen Informationen über ihre soziale und ethische Leistung austauschen können, um Wissen und Erfahrungen zu teilen und Kontakte zu Partnern knüpfen, die sich ebenfalls für verantwortungsvolle Geschäfte und verantwortungsvolle Beschaffung einsetzen. Eine Vielzahl unserer Lieferanten ist Teil von Sedex und unser Ziel ist es, in Zukunft noch mehr Mitglieder zu gewinnen. [sedex.com](http://sedex.com)

**Menschen: Rechte und Respekt**

Wir arbeiten aktiv an der Unterstützung und Förderung von Vielfalt und Integration, und es ist unsere grundlegende Politik, keine Diskriminierung aufgrund von Rasse, ethnischer oder nationaler Herkunft, Geschlecht, sexueller Orientierung, geistiger oder körperlicher Behinderung, sozialem Hintergrund, Alter oder religiöser Überzeugung zuzulassen.

Wir glauben, dass Respekt, Empathie und Neugierde Voraussetzungen für jede menschliche Interaktion sind. Infolgedessen unterstützen und fördern wir auch die freie Meinungsäußerung und möchten ein Arbeitsumfeld schaffen, in dem sich die Menschen beruflich und persönlich weiterentwickeln können.

Wir erkennen an, dass wir eine große Verantwortung für das Wohlergehen der Menschen haben, die an jedem Aspekt unseres Geschäfts beteiligt sind. Als aktiver Unterstützer und Mitglied der UN Global Compact Initiative haben wir uns zu einem obligatorischen jährlichen Statusbericht über unsere Verpflichtungen gegenüber den Menschen, mit denen wir zusammenarbeiten, verpflichtet; dazu gehören auch die Bereiche Menschenrechte, Arbeitsrechte und Korruptionsbekämpfung.

**STAY 98035**

Leaflet | Broschüre  
 Dimensions H 17,5 cm, B 12 cm  
 Features Outdoor furniture collection  
 Stay Outdoor Möbelkollektion



**SPA 98034**

Leaflet | Broschüre  
 Dimensions H 17,5 cm, B 12 cm  
 Features Sono Bath collection, Riva terry towels, Fraga Fragrance  
 Sono Badezimmerkollektion, Riva Frotteehandtücher, Fraga Duft



**SABLO 98013**

Leaflet | Broschüre  
 Dimensions H 17,5 cm, B 12 cm  
 Features Sablo tableware collection  
 Sablo Geschirrkollektion



**PILAR 98011**

Leaflet | Broschüre  
 Dimensions H 17,5 cm, B 12 cm  
 Features Pilar tableware collection  
 Pilar Geschirrkollektion



**GROW 98039**

Leaflet | Broschüre  
 Dimensions H 17,5 cm, B 12 cm  
 Features Outdoor furniture collection  
 Grow Outdoor Möbelkollektion



**SATOMI 98040**

Leaflet | Broschüre  
 Dimensions H 17,5 cm, B 12 cm  
 Features Cosmetic collection  
 Kosmetik Kollektion



**64119**

Acrylic logo sign | Logo Acryl Aufsteller  
 Dimensions H 6,5 cm, B 11,5 cm, T 2 cm  
 Materials K2



**99991**

blomus shopping bag | blomus Papier-Tragetasche  
 Dimensions H 49 cm, B 45 cm, T 17 cm



**98056**

blomus Catalog | blomus Katalog  
 Dimensions H 29,7 cm, B 21 cm  
 Features The entire 2024 collection  
 Die gesamte Kollektion 2024



**SHOWROOM**

Come and visit us at our blomus showroom, book an appointment to suit you and be inspired along the way.

Besuchen Sie uns in unseren Ausstellungsräumen. Vereinbaren Sie jederzeit einen Termin und lassen Sie sich inspirieren.

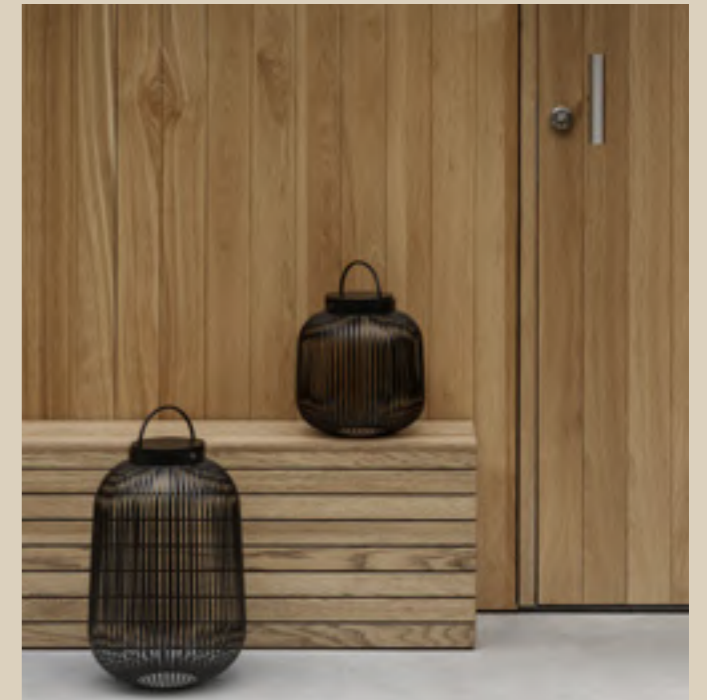

**Showroom blomus GmbH**

Zur Hubertushalle 4  
 59846 Sundern - Germany

Termine nach Vereinbarung:  
 Silke Neumeister  
 T 02933 831 169  
 E silke.neumeister@blomus.com

**Showroom Süd - West**

An der Schießmauer 6  
 89231 Neu-Ulm

Termine nach Vereinbarung:  
 Sandra Kuhnle  
 T 0163 3430620  
 E s.kuhnle@t-online.de

**Showroom Süd - Ost**

Am Dreifaltigkeitsplatz 176  
 84028 Landshut

Termine nach Vereinbarung:  
 Thomas Werner  
 T 0172 7238676  
 E werner@buch-raum.de

**Showroom Mitte**

Häuser der Mode  
 8 OG Raum 848  
 Kölner Str.1  
 65760 Eschborn

Termine nach Vereinbarung:  
 Christian Senft  
 T 0170 2102456  
 E info@cs-handelsagentur.de

**Showroom Sweden**

Happynest AB  
 Salamandervägen 16  
 70236 Örebro

For appointments please contact:  
 Johan Sjöstedt  
 T +46 (-) 019-107670  
 E johan@happynest.se

**Showroom Finland**

Itälahdenkatu 18 A  
 FI 00210 Helsinki

For appointments please contact  
 Marina Tuominen-Vuorenpää  
 T +358 40 8398 019  
 E marina.tuominen@textilkompani.fi

**Showroom Norway**

Rosenholm Campus  
 Nordic Elements Agency  
 Rosenholmveien 25  
 1414 Trollåsen

For appointments please contact  
 Camilla K. Hivand  
 T +47 93451297  
 E camilla@nordicelements.com

**Showroom Belgium**

Trade Mart Brussels  
 W Dubrovnik 138  
 Square de l'Atomium 1  
 1020 Brussels

For appointments please contact  
 Marie-Rose Seyns  
 T +32 (0) 55 31 44 23  
 E table.et.decor@skynet.be

**Showroom UK**

DM Brands  
 79 Waterworks Road  
 Worcester WR1 3EZ

For appointments please contact  
 Matt Langford  
 T +44 (0) 1905 616 006  
 E sales@dmbrands.co.uk



## KONTAKT NATIONAL

### Kirsten Villis

blomus Deutschland  
T 02933 831 427  
E kirsten.villis@blomus.com

### Eva Papenkort

blomus Deutschland  
T 02933 831 164  
E eva.papenkort@blomus.com

### Claudia Wiegard

blomus Export  
T +49 2933 831 230  
E claudia.wiegard@blomus.com

### Jana Hilgenhaus

blomus / B2B  
T 02933 831 489  
E jana.hilgenhaus@blomus.com

### Mahla Gholami Tooseh

blomus Deutschland/Export  
T +49 2933 831 485  
E mahla.tooseh@blomus.com

### Klara Vollmer

blomus Export  
T +49 2933 831 505  
E klara.vollmer@blomus.com

## KONTAKT AUSSENDIENST

### Anja & Ole Roßmanek

Berlin, Brandenburg,  
Mecklenburg-Vorpommern,  
Sachsen-Anhalt, Sachsen, Thüringen  
T 0172 88 61 000 (A. Roßmanek)  
T 0162 94 10 100 (O. Roßmanek)  
E info@agentur-rossmanek.de

### Thomas Werner

Bayern  
T 0172 7238676  
E werner@buch-raum.de

### Sandra Kuhnle

Baden-Württemberg  
T 0163 343 0620  
E s.kuhnle@t-online.de

### Michael Schafer

Niedersachsen, Hamburg  
Bremen, Schleswig-Holstein  
T 0173 283 8874  
E michael.schafer@blomus.com

### Nicole & Stefan Wirtz

Nordrhein  
T 0151 5711 7908 (N. Wirtz)  
E nw@wirtz-agentur.de

T 0171 648 3106 (S. Wirtz)

E sw@wirtz-agentur.de

### Jörg Schrader

Westfalen  
T 0171 418 3100  
E joerg.schrader@blomus.com

### Christian Senft

Hessen, Rheinland-Pfalz, Saarland  
T 0170 210 24 56  
E info@cs-Handelsagentur.de

### Thomas Vogler

Werbemittelhandel  
Deutschland  
T 0172 845 48 48  
E thvogler@t-online.de

## INTERNATIONAL CONTACT

### Australia / New Zealand

Papaya  
Domonique Nesbitt  
T +612 8571 7777  
E Info@papaya.com.au

### Austria

Christa Gradl  
T +43 (0) 699190 68 597  
E office@gradl-handelsagentur.com

### Baltics

Brandhouse Baltic  
Julius Nurmoja  
T +372 59 08 52 09  
E julius@brandhousebaltic.com

### Belgium / Lux

Table et Decors  
Marie-Rose Seyns  
T +32 (0) 55 31 44 23  
E table.et.decor@skynet.be

### Czech Republic

Blomus s.r.o.  
Karolina Harmackova  
T +420 (0) 222 316 990  
E praha@blomus.cz

### Denmark

ØSTER AGENTUR  
Kristian Østerballe  
T + 45 2227 5277  
E kristian@osteragentur.dk

### Finland

TEXTILKOMPANI  
Marina Tuominen-Vuorenpää  
T +358 40 83 98019  
E info@textilkompani.fi

### France

Agence made IN  
Jean-Yves Guillou  
T +33 (0) 5 56 44 90 90  
E contact@agencemadein.com

### Greece / Cyprus

Omnia Design Material LTD  
Panagiotis Vakalidis  
T +30-6947901120  
E vakalidis@gmail.com

### Israel

MALY'S M&H Ltd  
Haim Levy  
T +972 3 5797785  
E lee@malys-co-il

### Italy

Merito s.r.l.  
Isabelle Riffeser  
T +39 (0) 473 440 230  
E info@merito.it

### Japan

Etranger di Costarica Co.  
Takayuki Fukuzawa  
T +81 (0)3 55 739 115  
E tfukuzawa@etrangerdicostarica.com

### Korea

Maison de Concept  
Sean Hwang  
T +82-10-2596-2748  
E contact@maisondeconcept.kr

### Netherlands

Martin van den Brink  
T +31 (0) 655 804 141  
E martin.vdbrink@blomus.com

### Norway

Nordic Elements  
Camilla K.Hivand  
T +47 (0) 93451297  
E camilla@nordicelements.no

### Poland

blomus Polska  
Mariusz Rusinski  
T +48 (0) 507 944 848  
E m.rusinski@blomus.pl

### Portugal

Quinta da Vermoeira  
Ines Mota  
T +351 939 700 421  
E inesmota@quintadavermoeira.pt

### P.R. China

blomus Guangzhou Trading Co., Ltd.  
Matthew Chan  
T +86 20 3424 8763  
E blomus\_matthew@163.com

### Spain

Miguel Graell S.L.  
Miguel Graell  
T +34 (0) 91 578 1769  
E miguel.graell@telefonica.net

### Sweden

Happynest AB  
Johan Sjöstedt  
T +46 (0) 19 10 76 70  
E kundtjanst@happynest.se

### Switzerland

Thomas Frost  
T +49 (0) 2933 831 500  
E thomas.frost@blomus.com

### UK / Ireland

DM Brands  
Matt Langford  
T +44 (0) 1905 616 006  
E sales@dmbands.co.uk

### USA / Canada

SKS USA Corporation  
Mark Burgener  
T +1 (618) 395 2400  
E mark.burgener@sks-usa.com

**Creative Director**

Charlotte Thorhauge Bech

**Photographer**

Line Thit Klein

**Art Director & Stylist**

Marie Monrad Graunbøl

**Graphics**

Yvonne Bürger

**Head office**

blomus GmbH  
 P.O. Box 1701 · 59844 Sundern  
 Zur Hubertushalle 4 · 59846 Sundern  
 Germany

Phone +49 (0) 2933 831-0  
 Fax +49 (0) 2933 831-195

**blomus Copenhagen office**

Teglholmens Østkaj 24  
 2450 København  
 Denmark

info@blomus.com  
 blomus.com

The contents of the brochure is subject to the copyright laws of the company. It is forbidden to exhibit, reproduce or distribute the images and texts for public use or access without obtaining the express prior written permission of blomus. blomus is entitled to exercise its right to injunctive relief and to demand the elimination of any interference or impairment in the event of unauthorised use of the copy-right material, and may also make a compensation claim for damages in the event that the violator is charged with intent or negligence. We reserve the right to make technical changes. Colour deviations may occur in printing. All sizes and weights are approximate values. blomus assumes no liability for printing errors.

Der Inhalt des Katalogs unterliegt dem Urheberrecht der Firma blomus GmbH. Die Ausstellung, Vervielfältigung und Verbreitung der Bilder und Texte in der Öffentlichkeit ohne vorherige ausdrückliche schriftliche Genehmigung der Firma blomus GmbH ist verboten. Bei unberechtigter Nutzung der urheberrechtlich geschützten Werke kann die Firma blomus GmbH Unterlassung, Beseitigung der Beeinträchtigung, und wenn dem Verletzer Vorsatz oder Fahrlässigkeit zur Last fällt, Schadensersatz fordern. Technische Änderungen und Farbabweichungen im Druck sind vorbehalten. Alle Maße und Gewichte sind ca.-Angaben. Für Druckfehler wird keine Haftung übernommen.



Here you can find the digital version of the blomus catalog.  
 Hier finden Sie die digitale Version des blomus Katalogs.

**MATERIALS****Stainless steel/Edelstahl**

M Matt/Matt  
 P Polished/Poliert

SS1 Powder coated/Pulverbeschichtet  
 SS2 Titanium coated/Titanbeschichtet  
 SS3 PVD-coated/PVD beschichtet  
 SS4 Lacquered/Lackiert

**Steel/Stahl**

S1 Powder coated/Pulverbeschichtet  
 S2 Matt nickel-plated/Matt vernickelt  
 S3 Chrome-plated/Verchromt  
 S4 Iron/Eisen  
 S5 Enamel/Emaille  
 S6 Galvanized Powdercoated/  
 Galvanisiert pulverbeschichtet

**Wood/Holz**

H1 Hardwood/Hartholz  
 H2 Bamboo/Bambus  
 H3 Walnut/Walnuss  
 H4 Oak/Eiche  
 H5 Card/Pappkarton  
 H6 Cork/Kork  
 H7 MDF  
 H8 Coconut Fibre/Kokosfaser

**Aluminium/Aluminium**

A1 Matt powder coated/Matt pulverbeschichtet  
 A2 Chrome-plated zinc alloy/Zinkdruckguss  
 matt verchromt

**Stone/Stein**

ST1 Porcelain/Porzellan  
 ST2 Ceramic/Keramik  
 ST3 Polystone/Polystone  
 ST4 Stone/Stein  
 ST5 Concrete/Beton  
 ST6 Terrazzo/Terrazzo  
 ST7 Granite/Granit  
 ST8 Slate/Schiefer  
 ST9 Sandstone/Sandstein  
 ST10 Fibreclay/Faserverstärkter Ton  
 ST11 Marble/Marmor  
 ST12 Travertine/Travertin

**Textile/Textil**

T1 Cotton/Baumwolle  
 T2 Nylon/Nylon  
 T3 Synthetic fibres/Kunstfaser  
 T4 Felt/Filz  
 T5 Linen/Leinen  
 T6 Leather/Leder  
 T7 Jute/Jute  
 T8 Fur/Fell  
 T9 Wool/Wolle  
 T10 Feathers, Down/Federn, Daunen  
 T11 Viscose/Viskose

**Glass/Glas**

G1 Clear/Klar  
 G2 Satinized/Satiniert  
 G3 Coloured/Farbig

**Neodym/Neodym**

N Nickel-plated/Vernickelt

**Brass/Messing**

M1 Matt nickel-plated/Matt vernickelt  
 M2 Black nickel-plated/Schwarz vernickelt

**Plastic/Kunststoff**

K1 Rubber/Gummi  
 K2 Acrylic/Acrylglas  
 K3 Plastic/Kunststoff  
 K4 Silicone/Silikon  
 K5 Neoprene/Neopren

**Wax/Wachs**

W1 Soya Wax/Sojawachs

COLOUR CARD



Vanilla



Ashes of Rose



Mourning Dove



Fungi



Lily White



Bark



Sharkskin



Satellite



Moonbeam



Misty Rose



Steel Gray



Elephant Skin/Taupe



Nomad



Terracotta



Pewter



Pine Gray



Tan



Cedar Wood



Warm Gray



Mirage Gray



Indian Tan



Rustic Brown



Magnet



Silk Gray



Duck Green



Port



Granite Gray



Micro Chip



Gunmetal



Espresso



Tradewinds

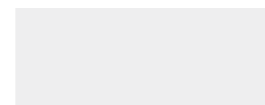

Nimbus Cloud

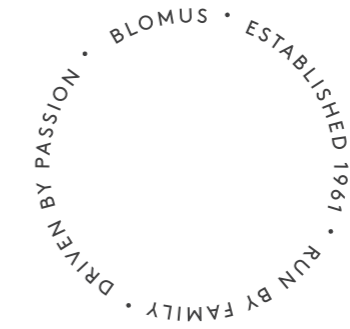

RUN BY FAMILY  
DRIVEN BY PASSION

blomus